



20 MAR

82030

# MEMORIA DESCRIPTIVA

que se acompaña a la solicitud de un

..... MODELO DE UTILIDAD .....

por VEINTE años en España, por " COJINETE PARA EJES

TRASEROS ARTICULADOS DE VEHICULOS AUTOMOVILES " .....

a favor de

..... DON JOSE MARIA ARAGAY CASTELLVELL y DON JOSE ANTONIO  
BELLIDO FERNANDEZ DE LA REGUERA

domiciliado en MADRID.- López de Hoyos, 149 .....



La invención a que se refiere la presente Memoria constituye una novedad industrial, con características y ventajas que la hacen merecedora del privilegio de explotación exclusiva que por ella se solicita de acuerdo con las prescripciones del Estatuto vigente de la Propiedad Industrial de fecha 26 de Julio de 1.929, texto refundido, publicado el 30 de Abril de 1.930.

Según el invento, éste se contras como su enunciado indica a un cojinete para ejes traseros articulados de vehículos automóviles.

Dadas las malas condiciones en que funcionan los puntos de giro de los ejes traseros articulados, pues al tener pequeños ángulos de giro y grandes presiones, los rodamientos de agujas o rodillos que normalmente llevan montados, al no tener un giro completo tampoco realizan un eficaz engrase, motivo por el cual los susodichos rodillos o agujas se deterioran rápidamente y lo que es peor son causa del deterioro de los tetones o muñequillas que forman parte solidaria de las trompetas, siendo su reparación complicada y costosa.

Es por ello, que un objeto de la invención es el de remediar este defecto, para lo que se dispone de medios que libran del desgaste por falta de engrase a las muñequillas de las trompetas de las articulaciones de los ejes traseros en vehículos automóviles.

La descripción del nuevo cojinete se efectúa con ayuda de los dibujos que se adjuntan a base de los cuales se expone su estructura al propio tiempo que su funcionamiento.

En el plano: se ilustran una planta y una sección del cojinete instalado; correspondiendo las referencias a los elementos y partes componentes siguientes:

- a - Muñequilla o tetón que forma parte de la trompeta.
- b - Casquille o cazoleta, de acero
- c - Casquillo de materia plástica, (Nylon, Teflón, Akulón, Grillón. etc), solidario a la muñequilla (a).



5 Esencialmente el nuevo cojinete está constituido por un casquillo de materia plástica (c) montado en la muñequilla o tetón (a) que forma parte de la trompeta y cuyo casquillo se solidariza por encaje a presión para lo que resulta conveniente realizarle algún estriado, de tal manera que su superficie externa gire sobre una casoleta (b) de acero, recambiable.

10 Dadas las propiedades de autoengrase y módulo de elasticidad de las materias plásticas (nylon, teflón, grillón, akulón, etc), este cojinete no gripa y absorbe los giros y esfuerzos a que está sometida esta parte primordial del automovil.

15 Asimismo, una de las principales ventajas del cojinete en cuestión es que cuando por el uso se deteriore, su reparación es simple, ya que basta con sustituir el casquillo (c) y la casoleta (b), quedando nuevamente el cojinete en perfectas condiciones de uso y sin que sea necesario sustituir ni reparar la trompeta, pues su tetón (a) o muñequilla estarán intactos.

20 Hecha la descripción precedente, hemos de añadir, que los detalles de realización de la idea expuesta, pueden variar, sin que por ello cambie la esencia de la invención que es la que se desprende de los párrafos que anteceden y la que se reivindica en la siguiente

N O T A

En resumen: El Modelo de Utilidad que se solicita, recaerá sobre las reivindicaciones siguientes:

25 1ª.- COJINETE PARA EJES TRASEROS ARTICULADOS DE VEHICULOS AUTOMOVILES, caracterizado porque está constituido esencialmente por un casquillo de material plástico destinado a absorber los giros y esfuerzos a que está sometida la muñequilla o tetón que forma parte de la trompeta que tiene el eje trasero articulado, que se monta a presión sobre la misma y sobre cuyo casquillo gira una casoleta recambiable de acero.

30

92030

- 4 -



2º.- Se reivindica por último como objeto sobre el que ha de recaer el Modelo de Utilidad que se solicita: " COJINETE PARA EJES TRASEROS ARTICULADOS DE VEHICULOS AUTOMOVILES ".

5.- Todo conforme queda descrito y reivindicado en la presente Memoria que consta de cuatro páginas mecanografiadas y dibujos adjuntos.

Madrid, 20 de Marzo de 1962

ALFONSO UNGRIA

P.P.  
*[Handwritten signature]*

92030

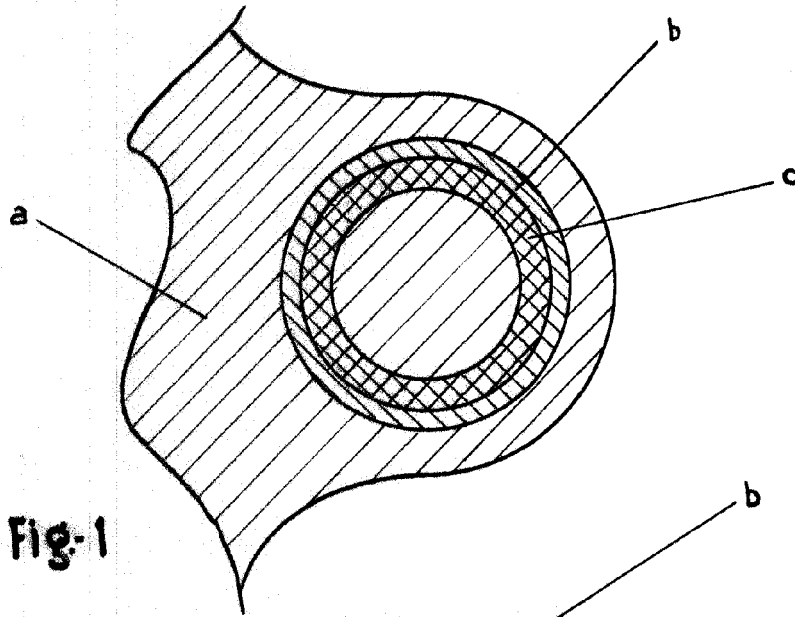

Fig-1

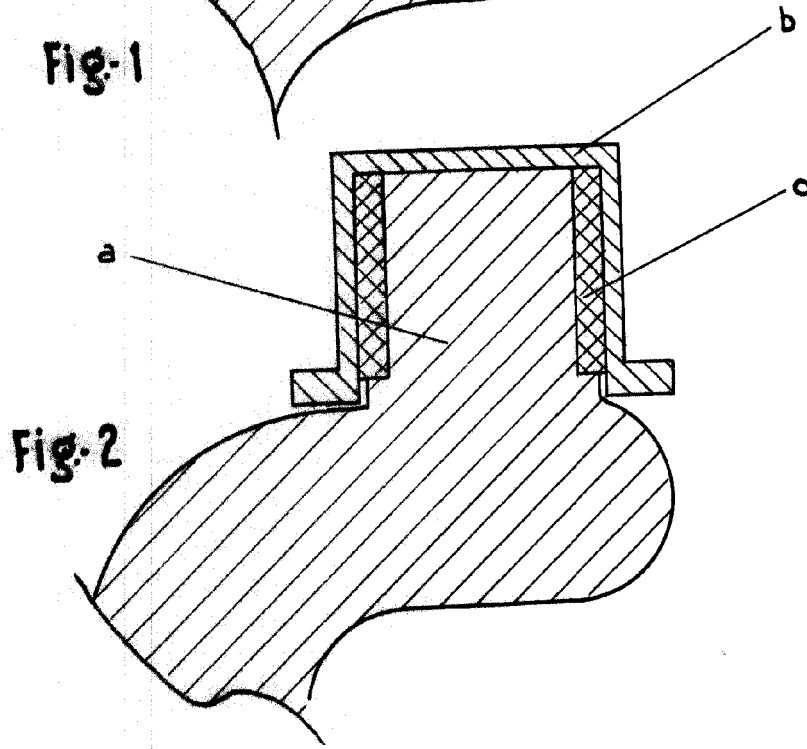

Fig-2

ESCALA VARIABLE

Madrid, 20 de MARZO de 1962

ALFONSO UNGRIA

P.P.