

82027

20



MEMORIA DESCRIPTIVA
para solicitar
PATENTE DE MODELO DE UTILIDAD
e n
E S P A Ñ A
por VEINTE años
por: "SILLA PLEGABLE"

A nombre de:

Don Arturo ROVIRA SUBIRANA, de nacionalidad
española.

domiciliado en:

VICH (Barcelona) calle Nueva, 74

=====

El objeto de la presente solicitud de modelo de
utilidad, se refiere a una silla plegable cuyas caracte-
rísticas de novedad le confieren la cualidad de aportar-
a la función a que se destina, las siguientes ventajas:

5

a.- Es muy ligera, de aspecto atractivo y ele -



gante y de gran comodidad para el usuario.

b.- Su construcción tubular la imparte una gran solidez y alta resistencia.

10 c.- El plegado y desplegado se realiza con gran facilidad sin enganches, resortes ni mecanismos.

d.- Plegada queda reducida a un elemento plano que ocupa muy poco espacio, pudiendo así almacenarse y transportarse con gran facilidad.

15 En el adjunto plano se ha representado una forma de ejecución del modelo de que se trata.

La figura 1 representa una silla en vista perspectiva, por detrás.

La figura 2 representa una vista del armazón tubular plegable, visto por delante.

20 Como puede apreciarse, la silla en cuestión, consta de un marco (1), tubular, sobre el que se articulan dos Ues tubulares (2) y (3), con la base abajo, de las que, la primera (2) se prolonga y articula en los extremos de los reposabrazos (4), en tanto que la posterior, después de articular, 25 vuelve ligeramente sus patillas hacia afuera y articula en otra U tubular, con la base arriba, (5), formativa del respaldo, en la que articulan también los otros extremos de los reposabrazos (4), constituyendo paralelogramo articulado cuyo cuarto lado es un tirante (6) tendido entre la articulación de la U 30 delantera con el marco de asiento y un punto un poco por encima de la articulación de la U posterior con la U (5) de respaldo.

35 Sobre el marco (1) y la U (5) se tienden el asiento y respaldo (7) y (8) que se unen en la varilla (9) solicitada por los resortes (10) hacia el lado posterior del marco

92027

20



(1) de asiento.

Este modelo es realizable en cualesquiera tamaños y materiales adecuados, siendo susceptible de toda clase de modificaciones que no alteren su fundamento.

40

--:-- N O T A --:--

Los puntos de invención propia y nueva que se presentan para que sean objeto de esta patente de modelo de utilidad, en España, por veinte años, son los siguientes:

45

50

1º.- Silla plegable, caracterizada por que consta de un marco tubular, de asiento, sobre el que se articulan dos Ues tubulares constitutivas de las patas, con la base abajo, de las que la delantera se prolonga y articula los extremos de sus patillas en los de los reposabrazos, en tanto que la posterior, después de articular, vuelve ligeramente sus patillas hacia afuera y articula en otra U tubular, con la base arriba, formativa del respaldo, en la que articulan también los otros extremos de los reposabrazos constituyendo un paralelogramo articulado con un tirante.

55

2º.- Silla plegable, caracterizada por que sobre el armazón descrito en la reivindicación anterior se tiende la plancha constitutiva de asiento y respaldo, que se unen sobre una varilla que está solicitada, por medio de resortes, hacia el lado posterior del marco del asiento.

60

3º.- "SILLA PLEGABLE".

Tal y como se ha descrito en la memoria que antecede representado en la memoria, digo, dibujo que se acompaña y para los fines que se han especificado.

Consta la presente memoria descriptiva de tres hojas escritas a máquina por una sola cara.

Madrid, 20 Marzo de 1.962

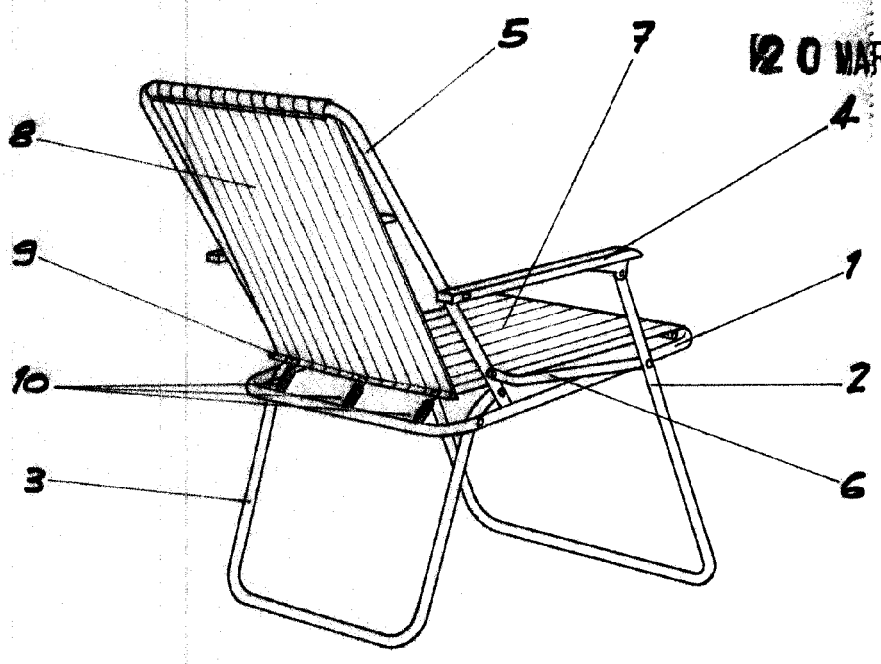

FIG. 1

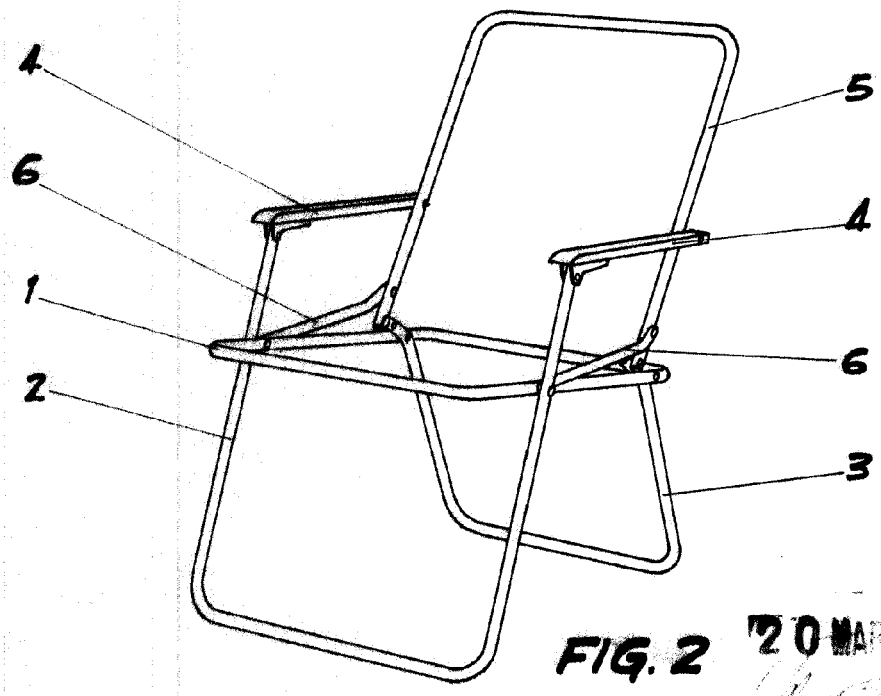

FIG. 2

20 MAR 1962

Arturo Rovira

ESCALA VARIABLE.

92027

Larrea