



92016

MODELO DE UTILIDAD

que por veinte años, para España y sus Posesiones, se solicita a favor de DON JUSTO ARRANZ FRUTOS, de nacionalidad española, residente en LA RODA DE ANDALUCIA (SEVILLA-ESPAÑA), Avda. de los Llanos, 18, por: "UNA NUEVA MANGUETA RECAMBIABLE".-

Memoria Descriptiva

En toda clase de remolques muy principalmente en los de tipo agrícola, es un problema el montaje de ruedas, pues como tienen que pasar continuamente por terrenos muy deforme, las manguetas sobre las que van montadas las ruedas se rompen con alguna frecuencia, y ésto es el motivo para que el empleo de un solo eje no dé mucho resultado.

El presente modelo ha sido estudiado detenidamente por el solicitante para evitar el tener que recambiar el eje, lo que supone el transporte de dicho remolque a un taller donde el eje le seria reparado o recambiado; para esto se monta fijo sobre la parte inferior trasera y delantera del remolque, una vigueta de



sección cuadrangular (1) que lleva sobre cada extremo montada y soldada interiormente una pieza (2) provista de un vaciado (3) troncocónico para el ajuste de dicha mangueta. A una distancia
15 conveniente lleva otra pieza (4) con un taládro pasante (5) roscado interiormente, para facilitar el montaje de la mangueta.

La mangueta es una pieza torneada constituida de dos cuerpos, uno exterior (6) donde se acopla la rueda y otro (7) con una zona troncocónica (8) y una prolongación cilíndrica roscada (9), y delimitando la parte exterior de la interior, lleva
20 dispuesta una brida (10) también cilíndrica y provista de una serie de taladros (11) que coinciden con otros que llevan practicados la pieza (2), de manera que cuando se monta la mangueta en la vigueta (1), el extremo roscado (9) hace par con la tuerca (4) y se aprieta hasta que en la brida (10) quedan orientados
25 los taladros (11) con los de la pieza (2), y entonces se le roscan los tornillos (12), quedando de esta manera la mangueta completamente fija y solidaria a la vigueta (1), pudiéndose recambiar fácilmente por otra en caso de avería sin necesidad de -
30 llevar el remolque a un taller.

Este modelo puede sufrir modificaciones siempre que no alteren la esencialidad de la invención.

Todo según se detalla en el dibujo adjunto que a título de ejemplo acompaña a la presente memoria descriptiva en
35 el que se representa un extremo del soporte visto en sección para mejor ver el montaje y acople de la mangueta.

REIVINDICACIONES

Se reivindica como de la propia y nueva invención la propiedad y explotación exclusivas de:

40 1.- Una nueva mangueta recambiable, caracterizada por ir montada sobre un soporte recto de sección cuadrangular, que lleva sobre sus extremos una pieza torneada con un vaciado central troncocónico y provista en su parte frontal de una serie de taladros pa-

92016

17 MAR.



santes.

45

2.- Una nueva mangueta recambiable, según reivindicación 1ª, - caracterizada por llevar en el interior del soporte una pieza roscada interiormente, estando dicha pieza solidaria al soporte.

50

3.- Una nueva mangueta recambiable, según reivindicación 1ª y 2ª, caracterizada por llevar una mangueta propiamente dicha formada por una pieza, cuya parte exterior lleva la figura corriente de una mangueta, y la parte interior constituida por una brida cilíndrica provista de una serie de taládras frontales y a continuación una zona troncocónica, a partir de la cual lleva una prolongación cilíndrica con su extremo roscado.

4.- "UNA NUEVA MANGUETA RECAMBIABLE".

Consta la presente memoria descriptiva de tres hojas numeradas y mecanografiadas en una sola cara a las que se acompañan un plano para su mejor comprensión

MADRID; 7 MARZO DE 1.962

Rodolfo de la Torre
p. p.

base

92016

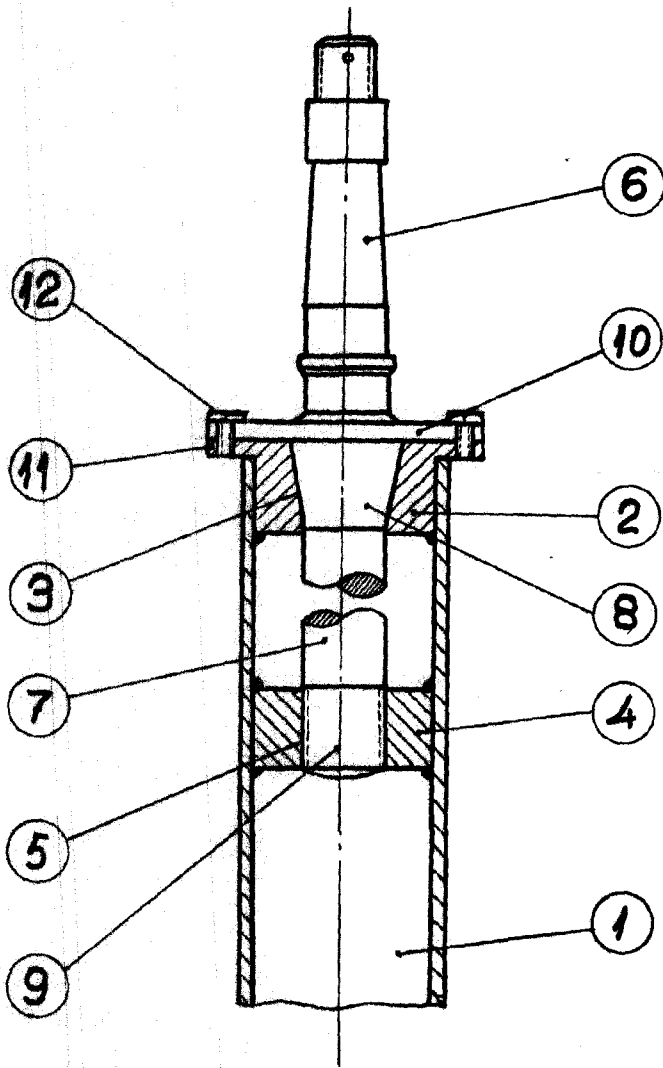

Rodolfo de la Torre
p.p.

Esca: Variable.