

91983

16 MAR



91983

MODELO DE UTILIDAD

que por veinte años, para España y sus Posesiones, se solicita a favor de DON JUSTO ARRANZ FRUTOS, de nacionalidad española, residente en LA RODA DE ANDALUCIA (Sevilla), Avda. de los - Llanos, 18, por: "UN ARADO PARA SIEMBRA Y COHECHO".

Memoria Descriptiva

5 Los arados conocidos hasta hoy en el mercado, aparte de las diferencias existentes en la formación de su estructura todos tienen fijas la posición de las rejas vertederas; esto - tiene el inconveniente de que según las tierras y en el estado en que se encuentran muchas veces, hay necesidad de cambiar de arado para abrir o cerrar las distancias entre surcos según convenga a la labor.

10 El presente modelo cuyo registro se solicita ha sido creado expresamente con las miras de solucionar este problema sin necesidad de cambiar la maquina por otra, operación ésta que aparte de resultar entretenida hay que contar con otro arado con



las rejas vertederas en las condiciones que la labor necesita.

Este arado lleva las rejas vertederas montadas sobre una vigueta principal que le permite por medio de una serie de bridas, hacer un reglaje perfecto con arreglo a las necesidades de la labor a realizar y tambien aumenta o disminuye en una vertedera con la misma anchura de labor sobre el mismo terreno donde se está trabajando sin necesidad de cambiar de maquina; este tipo de arado lo mismo se puede emplear con arrastre en los tractores o con elevador hidráulico de los mismos.

El arado está formado por una vigueta (1-figs.1-2) - principal, preferentemente de sección cuadrangular, que es la que se emplea como porta-herramientas; ésta vigueta lleva una escuadra solidaria a ella formada por un juego de angulares o pletinas (2 y 3-fig.1) que son las que delimitan el contorno de este arado, y va arriestrado por el interior por una serie de pletinas (4-fig.1) en forma de Z distribuidas de menor a mayor, para terminar con una pletina (5-fig.1) de refuerzo que constituye una línea quebrada; la escuadra formada por las pletinas (2 y 3-fig.1) va tambien arriestrada sobre el angulo recto que forman, mediante una pletina (6-fig.1) en forma de U abierta, con lo que se evita toda clase de deformaciones en la estructura de este arado.

La vigueta central tambien lleva un refuerzo angular (7-fig.1) en la unión con la pletina (2-fig.1).

Las rejas (8-figs.1-2) o la clase de herramienta empleada en este arado, va montada sobre la vigueta (1-figs.1-2) por medio de un juego de bridas (9-fig.2) que le permite hacer el reglaje de la distancia necesaria o el cambio de herramienta para realizar otra labor.

Este modelo puede sufrir modificaciones siempre que no alteren la esencialidad del invento.

Todo según se detalla en el dibujo adjunto que a ti-



45

tulo de ejemplo acompaña a la presente memoria descriptiva en el que representa:

La fig. 1: El arado visto en planta y;

La fig. 2: Una vista frontal y proyección lateral en la que se aprecia el embridado de la herramienta de labor a la vigueta principal.

50

REIVINDICACIONES

Se reivindica como de la propia y nueva invención la propiedad y explotación exclusivas de:

55

1.- Un arado para siembra y cohecho, caracterizado por estar constituido por una vigueta principal porta-herramienta de sección cuadrangular, a la que van fijadas formando escuadra un juego de pletina o angulares, arriostrados entre sí en el ángulo formado por una pletina en forma de U y en toda la parte interior, llevando distribuidas una serie de pletinas interiores en forma de Z que arriostran a su vez a toda la estructura principal, para

60

terminar con una pletina exterior en forma de línea quebrada.
2.- Un arado para siembra y cohecho, según reivindicación 1ª, caracterizado por llevar las rejas o herramientas de labor, montadas sobre la vigueta principal con una serie de bridas que le permiten un reglaje y recambio de dicha herramienta de labor.
3.- "UN ARADO PARA SIEMBRA Y COHECHO".

Consta la presente memoria descriptiva de tres hojas numeradas y mecanografiadas en una sola cara a las que se acompañan un plano para su mejor comprensión.

MADRID, 16 MARZO DE 1.962

Rodolfo de la Torre
p. p.

91083

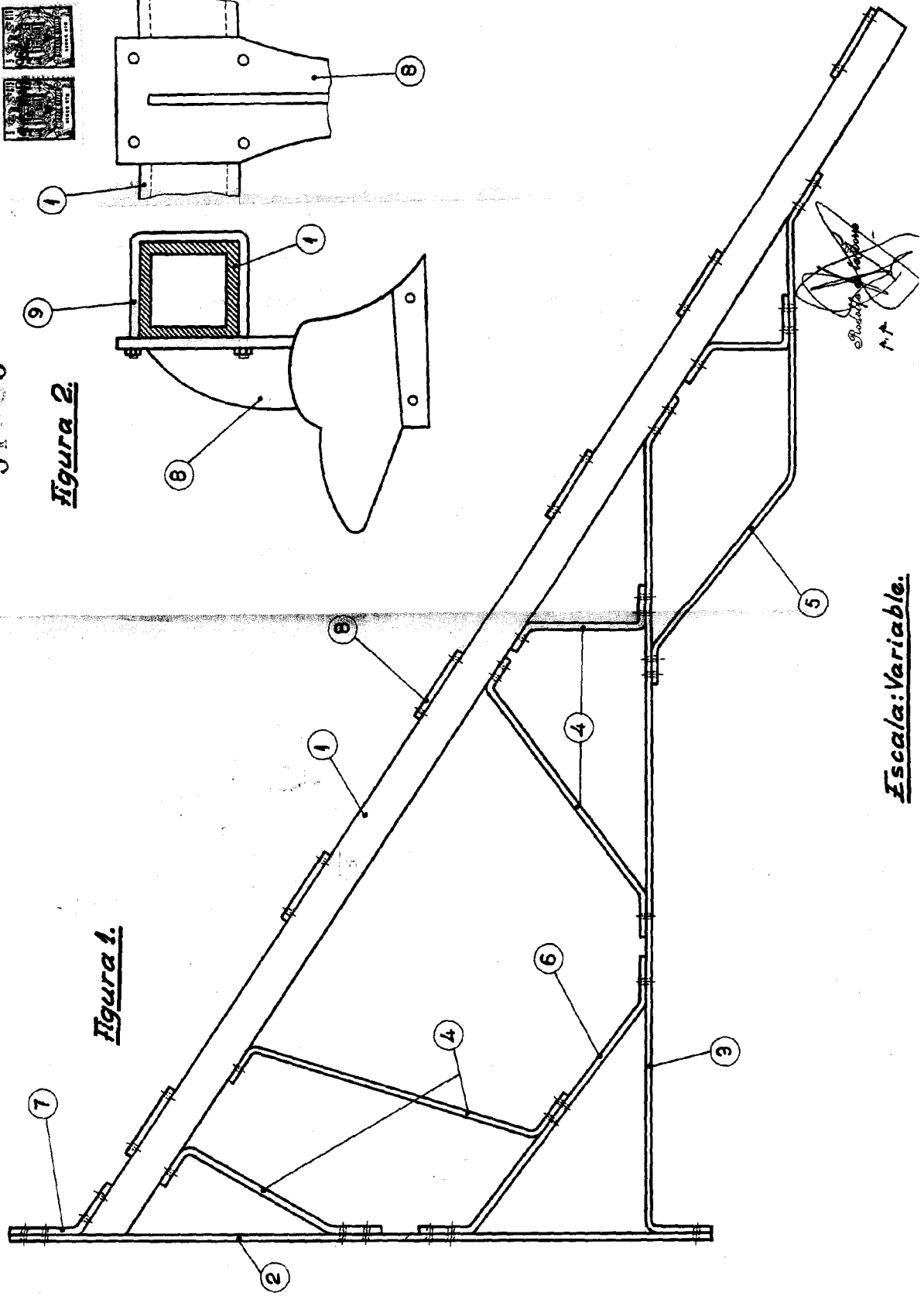

Escala: Variable.