

91977



MODELO DE UTILIDAD

por "CLAVIJA PARA PARAGUAS", a favor de Don José Doménech Domingo, de nacionalidad española, residente en Martorell (Barcelona), calle Anselmo Clavé, nº24.-----

MEMORIA DESCRIPTIVA

Este Modelo de Utilidad tiene por objeto garantizar el derecho de fabricación y explotación exclusiva en todo el territorio nacional, de una clavija para paraguas, que superando a las realizaciones ya existentes, es de una gran sencillez y efectividad.

5 La clavija en cuestión, comporta esencialmente un cuerpo hueco, articulado por una parte al varillaje del paraguas y deslizable manualmente a lo largo del vástago solidario del puño para pasar de la posición de paraguas cerrado a la de
10 abierto y viceversa, pudiendo quedar prendido dicho vástago en una a otra posición, gracias a una pieza interior tensada por un muelle y movable transversalmente con relación al propio vástago.

91977



Con el fin de facilitar la explicación, se acompaña a la presente memoria descriptiva una lámina de dibujos en la que se ha representado un caso de realización que se cita, a título de ejemplo, no limitativo, del alcance del modelo.

5 La Fig. 1, es una vista en planta de la clavija.

La Fig. 2, es un alzado en sección parcial de la misma, aplicada al vástago de un paraguas.

La Fig. 3, es una sección transversal de la clavija, en la que se aprecia prendida en dicho vástago.

10 La Fig. 4, es una vista similar, que la muestra desprendida.

Esta realización comprende un cuerpo (1), dotado de una perforación axial (2), destinada al paso del vástago (3), solidario del puño del utensilio. Este cuerpo (1), posee en uno de sus extremos dos ensanchamientos anulares (4) y (5) y una garganta intermedia (6), hallándose provistas tales partes anulares (4) y (5) de varias muescas radiales (7), aptas para facilitar la articulación de las correspondientes varillas vinculadas a la tela del paraguas para su extensión y plegado. En la

15

20

25

30

extremidad opuesta, el elemento (1) muestra un ensanchamiento o base (8), que cuenta con una abertura pasante plana (9), por la que puede desplazarse una placa perfilada que ostenta una extremidad pulsable (10), un calado (11) por cuyo interior pasa el precitado vástago (3), y un diente (12) que puede quedar encajado en una de las dos muescas (13), practicadas en el vástago (3) (representada solamente una en el dibujo) y situadas en puntos de tal vástago, que corresponden a la posición del paraguas abierto y cerrado. Este diente (12), queda prendido en las muescas (13), gracias a la presión que un resorte (14), retenido entre dos ranuras ciegas del ensanchamiento (8), ejerce sobre la extremidad (10), obligándola a sobresalir de tal zona

91977



(8) por su abertura (9), bastando imprimir con el dedo un empuje sobre esta extremidad (10), en sentido opuesto para que se venza la acción del muelle (14) y el diente (12) se desprenda de uno de sus dos alojamientos (13), en cuyo momento puede efectuarse manualmente el desplazamiento del cuerpo general (1), a lo largo del vástago (3), para situar el conjunto en el entrante (13) correspondiente.

Descrito suficientemente el objeto del Modelo, es de hacer notar que, en su realización práctica, podrán variar las formas, proporciones, dimensiones y disposición de sus distintos elementos componentes, así como los materiales utilizados, sin que por ello se altere, ni modifique, la esencialidad de este registro.

- N O T A -

Se reivindica como objeto de este registro de Modelo de Utilidad;

19.- Clavija para paraguas, que se caracteriza esencialmente por estar constituida por un cuerpo tubular deslizable manualmente a lo largo del vástago solidario del puño a fin de pasar de la posición de paraguas cerrado a la de abierto y viceversa, hallándose provisto dicho cuerpo en una de sus extremidades de medios que facilitan el acoplamiento articulado de las varillas del paraguas y que consisten en dos salientes anulares paralelos separados por una garganta y dotados de una pluralidad de entalladuras radiales, poseyendo el propio cuerpo tubular en el extremo opuesto una abertura transversal pasante por la que puede deslizarse manualmente una placa que cuenta con un orificio central para paso del precitado vástago; derivándose de uno de los bordes de este orificio un diente que,

91977



5 por efecto de un resorte interior apoyado en el borde opuesto y en dos ranuras del cuerpo tubular, puede quedar alojado en una de las dos muescas practicadas en el vástago y situadas en puntos distintos que corresponden a las posiciones de paraguas abierto y cerrado, todo ello para determinar, además, el que la extremidad de la placa en que toma apoyo el muelle sobresalga de la abertura por la que se desliza tal placa a fin de obrar de pulsador para desprender el diente y permitir el deslizamiento del conjunto a lo largo del vástago del paraguas.

10

22.- CLAVIJA PARA PARAGUAS.-

Madrid, /✓ de Marzo de 1962.

FERNANDO PERAIRE

P.F.

Fernando Peraire

91077



Fig. 1

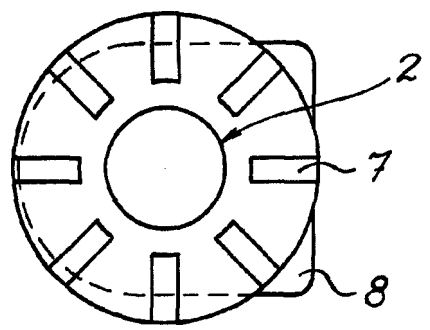

Fig. 3

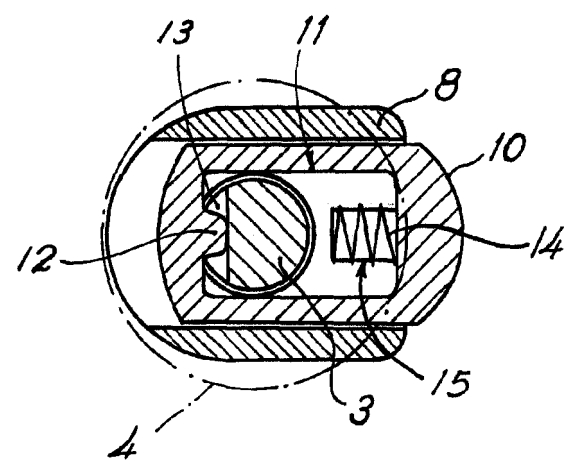

Fig. 2

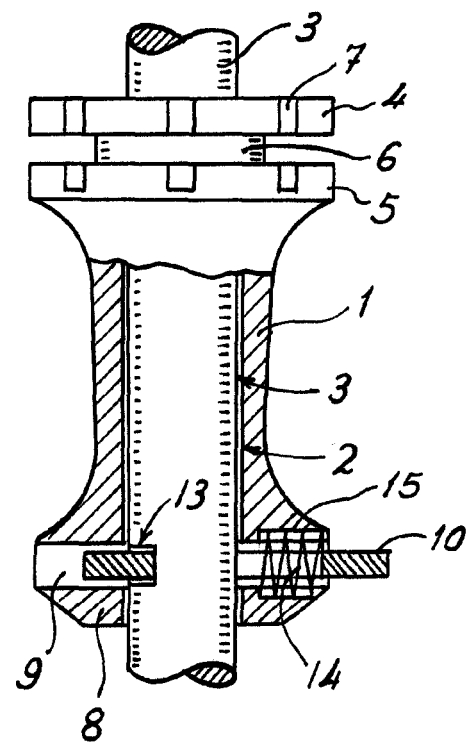
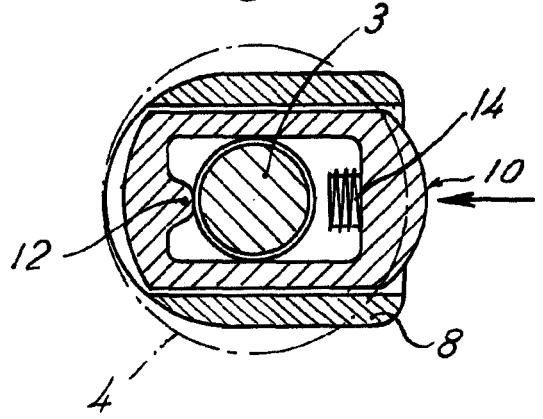

Fig. 4



P.A.
Fernando Peraire

[Handwritten signature]

Escala variable

[Handwritten signature]