



91973

MEMORIA DESCRIPTIVA

PARA UNA PATENTE DE REGISTRO DE MODELO DE UTILIDAD POR VEINTE AÑOS EN ESPAÑA A FAVOR DE DON ANTONIO SALAS PELLICER, DE NACIONALIDAD ESPAÑOLA, DOMICILIADO EN REUS (TARRAGONA) calle Riudoms, 22

sobre:

" UN JUGUETE "

5 La presente patente de modelo de utilidad se contrae a un juguete, especialmente utilizable por los niños en sus diversiones de campo y playa, que por su especial estructura y medios de que dispone, excita sus facultades ingelectuales, obligándoles a discurrir la aplicación de los diversos elementos de que consta el juguete que, por otra parte, es sencillísimo de fabricar y por la diversidad de sus elementos constituyentes muy atractivo para los pequeños usuarios.

10 Para mejor comprensión del objeto que se protege, en los dibujos adjuntos, y a título de ejemplo práctico de realización, no limitativo, se representa una forma de ejecución en los que :

La fig. 1ª constituye una vista general del juguete, en



forma de caja armada, construido de acuerdo con los principios que informa este registro,

La fig. 2ª representa una vista de un elemento decorativo, establecido en relieve,

5 La fig. 3ª constituye la vista de una placa por su parte interior, y

La fig. 4ª es una vista en sección de la placa representada en la figura 3ª apreciándose su acoplamiento angular con el resto de las placas que forman el conjunto

10 De acuerdo con dichos dibujos el juguete está constituido por una pluralidad de placas (1), en cuyas caras se disponen huecos u orificios constituidos por dibujos caprichosos (2), en cuyos huecos u orificios encajan los elementos decorativos (3), estableciéndose en estos últimos un saliente o asidero (4).

15 Como puede apreciarse en los dibujos las placas (1) poseen un perfil (5) a inglete y unas solapas o resaltes (6) en dos de sus caras opuestas, en las que ajusta el rebaje de las otras caras al final del bisel (6) angular.

20 En la descripción y dibujos que anteceden, se ha expuesto una forma de realización preferida del objeto del registro, quedando bien claro que no se trata, en su clase, más que de un ejemplo, y que cualesquiera otras formas, proporciones y disposiciones del juguete podrían ser adoptadas, sin salirse por ello del ámbito de su registro.

25

N O T A

En resumen : la presente patente de modelo de utilidad recaerá sobre las siguientes reivindicaciones :

1ª. - Un juguete que se caracteriza por comprender una pluralidad de placas en las que se establecen huecos artísticos, en
30 cuyos orificios encajan los correspondientes elementos decorativos



que, con los expresados vaciados artísticos, forman el conjunto.

2ª. - Un juguete, según la reivindicación anterior, caracterizado por la disposición en las placas de un perfil a inglete, con solapas en dos de sus caras opuestas en las que ajusta el rebaje de las placas contiguas, estableciéndose al final un bisel angular para el más perfecto ajuste.

3ª. - UN JUGUETE

Según se describe en esta memoria que consta de tres hojas escritas a máquina por una sola cara y dibujos.

Madrid 15 de marzo de 1962

CARLOS FERNANDEZ CANDELAS
P. P.

GREGORIO DE LOME

91973



FIG. 1.

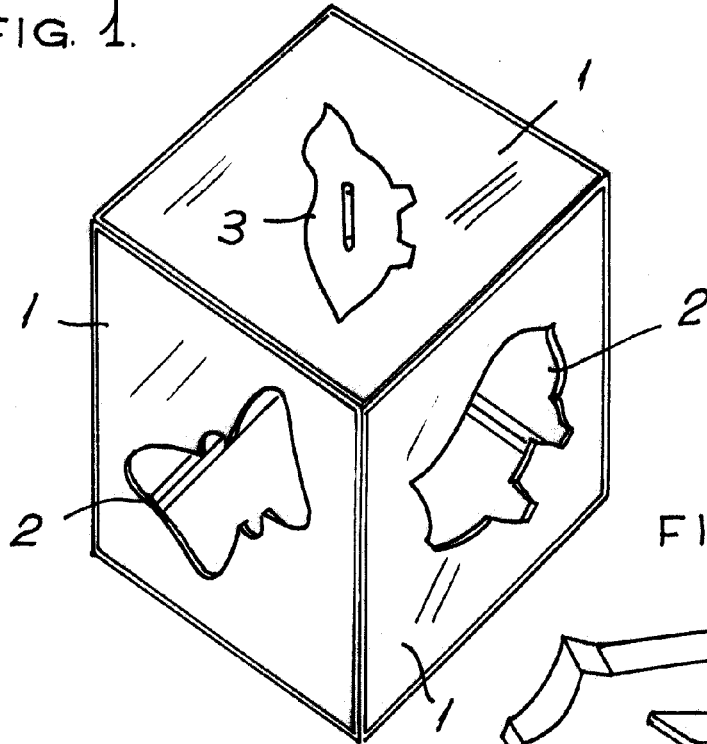

FIG. 2.

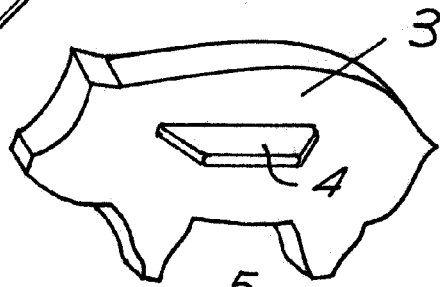

FIG. 3.

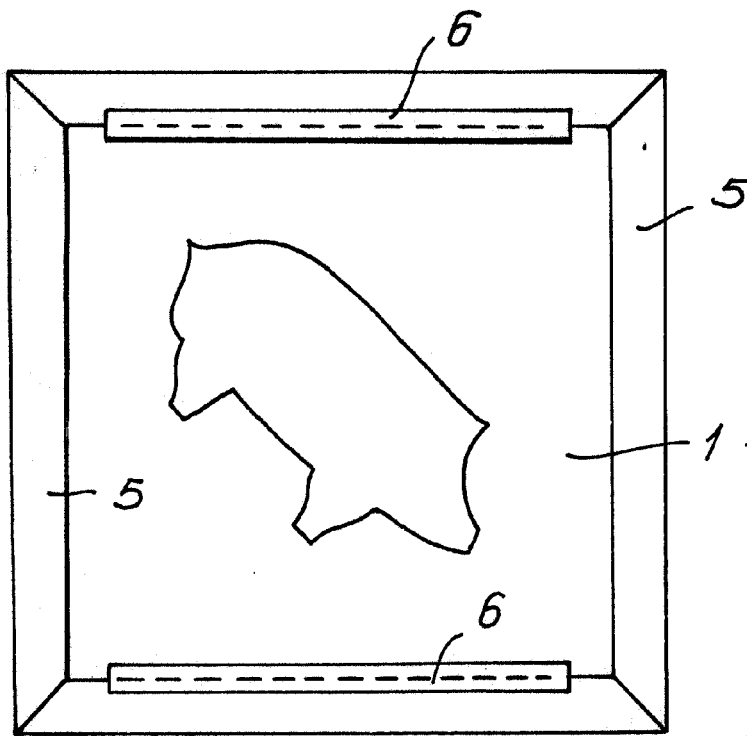

FIG. 4.

ESCALA VARIABLE.

CARLOS FERNANDEZ CANDELA
P.P.

15 MAR. 1962

GREGORIO DE LOME