

91953

91953



MODELO DE UTILIDAD

Por VEINTE años

en España, a favor de Don Rafael SAN ESTEBAN RI
VERO, de nacionalidad española, residente en LLO
DIO (Alava), Carretera General; cuyo modelo tie-
ne por objeto:

" SILLA PLEGABLE "

.-.-.-.

MEMORIA DESCRIPTIVA

El presente Modelo de Utilidad se refiere con-
forme indica su enunciado a una silla plegable, es-
ta silla se caracteriza porque está constituida por
un número mínimo de elementos que permite un abati-
miento entre las piezas que la constituyen, de suer-
te que llega a ocupar muy poco espacio después de su
plegado.



El modelo fundamentalmente está constituido por dos armaduras en forma de "U" recíprocamente articuladas que forman las patas o apoyos y el asiento, así como por una tercera armadura de características y configuración análogas que constituyen el respaldo.

Esta tercera armadura, en la proximidad de sus extremos libres, articula sobre una de las armaduras que forman el asiento, pudiendo abatirse al plegar el conjunto.

Se ve perfectamente en la figura 1ª, la silla en disposición de uso, y en las figuras sucesivas se ve como se va plegando la silla constituida con los elementos propios, hasta quedar en la figura 4ª mostrándose el poco espacio que ocupa.

Una idea más completa del objeto que constituye este modelo de utilidad, la proporciona la descripción siguiente, al hacer referencia a la lámina de dibujos que a esta memoria se acompaña, en la que, de manera un tanto esquemática y exclusivamente por vía de ejemplo, se representan los conjuntos y detalles más característicos de la idea del invento, al hacer referencia a un posible caso de realización práctica.

En estos dibujos se emplean marcas de referencias semejantes para señalar las diversas partes que integran el objeto que constituye el modelo, las cuales corresponden a las diferentes vistas representadas.



En los dibujos:

La figura 1^a., es una vista en conjunto de la silla objeto de este Modelo de Utilidad.

5.-

La figura 2^a., muestra una vista esquemática de la silla en disposición de ser usada.

10.-

La figura 3^a., corresponde a una vista cuando se ha iniciado el plegado de la misma, previo abatimiento del respaldo en la dirección "A" y la unión de las tijeras de apoyo, constituidas por los elementos -1- y -2- girándose estos en las direcciones "C" y "B".

15.-

La figura 4^a., indica una vista de como queda plega totalmente la silla, vista en forma esquemática.

20.-

Comentando estos dibujos se hace la aclaración - de que mediante el número -1- se indica una pieza tubular principalmente, que constituye una rama en forma de "U" y pasa de una a otra parte, siendo su parte intermedia una de las extremidades donde se sujeta la loneta que ha de hacer de asiento, y las dos extremidades son las patas delanteras de la silla.-siendo -2- el elemento tubular también en forma de "U" que por la parte central sirve del otro apoyo o elemento de sujeción de la loneta de asiento, y que sus extremidades constituyen las patas traseras de la silla.-

25.-

Los elementos -1- y -2- se encuentran articulado mediante un tornillo o similar en el lugar 3.



91953

- 5.-
- 10.-
- 15.-
- 20.-
- 25.-
- Corresponde el número -3- el lugar de giro de los elementos-1- y -2- que constituyen las patas de esta silla.- siendo -4- el punto de giro del respaldo cuando se efectúa el abatimiento del mismo para el plegado. Es el respaldo, como se verá más adelante, constituido por un elemento tubular también en forma de "U" y que precisamente está articulado en el lugar 4.- el número -5- corresponde al respaldo de la silla, como se ha dicho anteriormente en forma de "U" de suerte que antes de llegar a la extremidad de los brazos libres lleva un tornillo de articulación en cada lado, precisamente en las patas señaladas con el -1- y próximo al asiento de la silla. En la extremidad de estas barras del respaldo 5, se encuentra hacia dentro y en los dos lados un pitón que sale y se apoya en la barra -1-, de suerte que el abatimiento en el sentido de apertura se ve limitado en su recorrido de giro cuando tropieza este elemento con las patas de la silla.-mediante el número -6- se indican los topes comentados ya anteriormente que posee el respaldo en sus extremidades inferiores, de suerte que cuando se verifica la apertura de la silla, el recorrido de giro alrededor del punto -4- se ve limitado por el simple choque del elemento -6- contra las patas -1- de la silla.- el número -7- indica el respaldo de la silla, constituido por una loneta de más o menos tamaño, a fin de dar comodidas a la silla.- y por último el número -8- muestra el asiento de la silla.



91953

Descrita convenientemente la naturaleza del

actual modelo como asimismo la forma de poderlo llevar a la práctica para convertirlo en una realidad industrializable, se ha constar que en el mismo podrán introducirse todas aquellas modificaciones de detalle que las circunstancias y la práctica pudieran aconsejar, siempre y cuando que con las variantes que se introduzcan no se cambie, altere o modifique la esencialidad del objeto descrito.

5.-

10.-

NOTA

Se declaran como de novedad y propiedad para todo el territorio español, el contenido de las siguientes:

15.-

REIVINDICACIONES:

1ª.- Silla plegable, que está formada por dos armaduras tubulares formando "U" reciprocamente articuladas constituyendo apoyos con los extremos libres de sus brazos, estando limitada la separación de sus extremos por una lona constitutiva del asiento que además se caracteriza por contar con una tercera armadura, también tubular y formando "U" que forma respaldo abatible, que en la proximidad de sus extremos libres está unida, articuladamente, a las armaduras que forma el asiento.

20.-

25.-

2ª.- Silla plegable, que se caracteriza porque la armadura abatible que forma el respaldo, según reivindicación primera, en sus extremos tienen adap

91953-6-

14 MAR



tados sendos topes que limitan el giro del respaldo obligándole a mantenerle en recta posición, permitiéndole su abatimiento sobre las armaduras inferiores en la posición de plegado de la silla.

5.-

3ª.- "SILLA PLEGABLE"

Todo ello conforme se describe y reivindica en la memoria que antecede que consta de SEIS hojas escritas a máquina por una sola de sus caras, y dibujos que la ilustran.

Madrid, 14 de Marzo de 1.962

E. GONZALEZ VACA
P.P.

91953

Hoja única



Figura 1ª



Figura 2ª

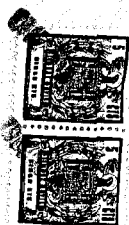

Figura 3ª

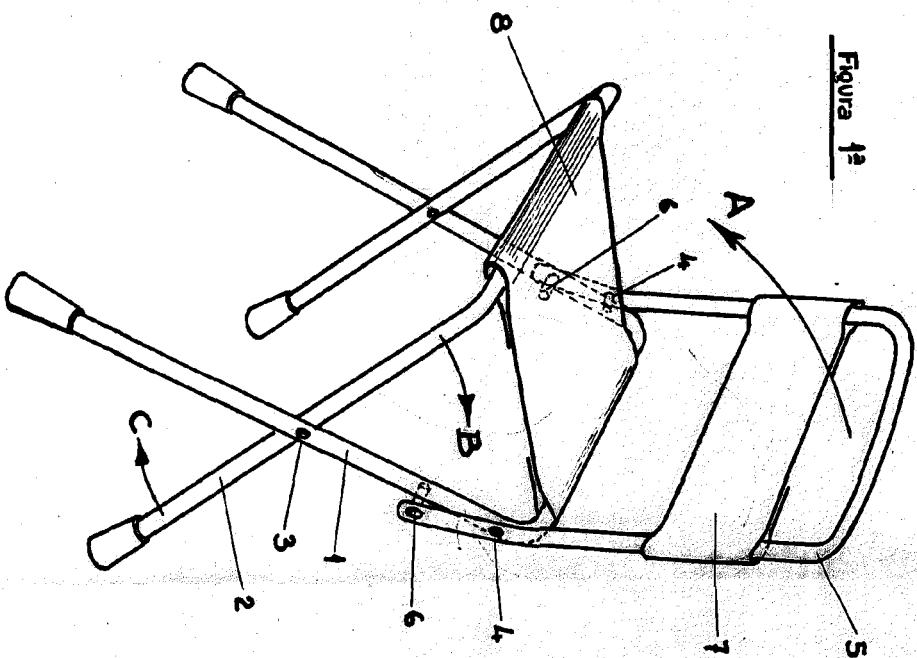

Figura 4ª

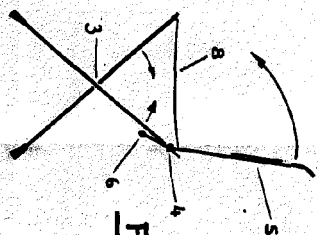

Escala variable

MADRID 14 MARZO 1962

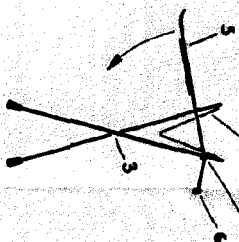
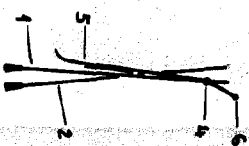
P.A.
E. ESTEBAN RIVERO
DISEÑO
[Signature]
E. GONZALEZ-VACAS