



14

91951

91951

MEMORIA DESCRIPTIVA

Correspondiente a un Modelo de Utilidad, que por veinte años se solicita para todo el Territorio Nacional y sus Colonias, a favor de DON ALFREDO SAGRARIO TRELLES, de nacionalidad española, residente en MADRID, Calle de Menta, num. 20, por:

UNA PINZA FLEXIBLE PARA SUJECION DE BARRAS DE CORTINILLAS PARA VEHICULOS.

El presente registro de Modelo de Utilidad, concierne como su enunciado indica, una pinza flexible para sujeción de barras de cortinillas para vehiculos, de acuerdo con la descripción detallada que de la misma se realiza, debiendo interpretarse siempre este concepto en su más amplio sentido y nunca en limitativo.

Este resultado industrial mejora notablemente todo cuanto sobre el particular se conoce y utiliza actualmente, tanto por su sencillez constructiva, como de aplicación, montaje, resistencia, duración, indeformabilidad, estetica y economia.

5

10



La pinza cuyo registro se preconiza, presenta la innegable ventaja de que para su colocación no precisa ninguna herramienta ni se causa ningún deterioro en la carrocería o tapicería.

5 Para mejor comprensión de este objeto, se adjunta a la presente Memoria Descriptiva, una hoja de planos, en la que a título de ejemplo se representan todas y cada una de las partes que lo forman y relación que guardan entre sí.

En la citada hoja de dibujos, queda representado:

10 FIGURA PRIMERA.- Muestra una vista en perspectiva de la pinza en su conjunto.

FIGURA SEGUNDA.- Indica una vista de esta pinza, apreciada en perfil y en posición cerrada.

15 FIGURA TERCERA.- Representa la misma vista de la pinza en posición abierta.

FIGURA CUARTA.- Ilustra la pinza en posición cerrada y fijando a la barra correspondiente de la cortinilla.

En las citadas hojas y Figuras, se aprecian las siguientes referencias:

20 1.- Parte posterior de la pinza constituida por una lámina flexible de material conveniente que presenta plegada angularmente dicha lámina, siendo sus planos lisos y situados en superposición.

25 2.- Ranurado longitudinal establecido en dicha zona -1- cuya finalidad es poder regular la colocación del tornillo -3- de fijación.

Este taladro está previsto en ambos planos de la lámina -1-.

30 3.- Tornillo de fijación de la pinza sobre la parte más conveniente de la carrocería del vehículo.

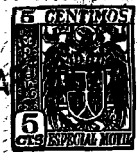

4.- Parte anterior de la pieza, que forma un solo conjunto con la zona laminar -1-.

Este sector -4- presenta un perfilado curvo de graduación conveniente y la combinación de ambas bocas permite el alojamiento de la barra de la propia cortinilla, según se representa en la Figura 2ª.

5.- Rebordeado previsto en el terminal anterior de las zonas -4- y que refuerza dicha zona. Este rebordeado presenta un perfilado sensiblemente curvado exteriormente y constituido en la propia lamina metalica de la pinza.

6.- Muestra en sección la barra de la cortinilla, detalle representado en la Figura 4ª.

Descrita suficientemente la naturaleza del presente registro de Modelo de Utilidad, se hace constar expresamente que cualquier modificación de detalle que se introduzca en el mismo, se considera incluida dentro de esta protección en tanto que no altere o modifique esencialmente su finalidad característica.

N O T A
- - - -

Por último, se declaran de novedad y utilidad, las siguientes:

REIVINDICACIONES
- - - - -

1ª.- Una pinza flexible para sujeción de barras de cortinillas para vehiculos, caracterizada esencialmente por estar constituida por una lámina de material y dimensiones convenientes plegada sobre si mismo en superposición, formando dos planos laminados en su origen posterior, determinando el mismo el centro de resistencia y apoyo axial, siendo estos planos de origen de forma sensiblemente rectangular, presentando los mismos un ranurado que permite el acoplamiento y regulación de un tor-

91951

14 M



- 4 -

nillo pasante de fijación de la pinza, presentando la misma en su parte anterior, sendos planos curvados semicilíndricos, previstos para contención de la barra correspondiente de la cortinilla, presentando el terminal de estas zonas curvadas, dos rebordeados curvados que actúan de medio de refuerzo.

2ª.- UNA PINZA FLEXIBLE PARA SUJECION DE BARRAS DE CORTINILLAS PARA VEHICULOS.

Todo ello tal y como se describe en el cuerpo de esta Memoria, se reivindica en su nota y se representa a título de ejemplo el adjunto plano.

Esta Memoria Descriptiva, consta de cuatro hojas, foliadas y mecanografiadas por una sola de sus caras y a dos espacios.

Madrid, 14 MAR 1962

VISITACION PERALTA
P. P.



Fig-1

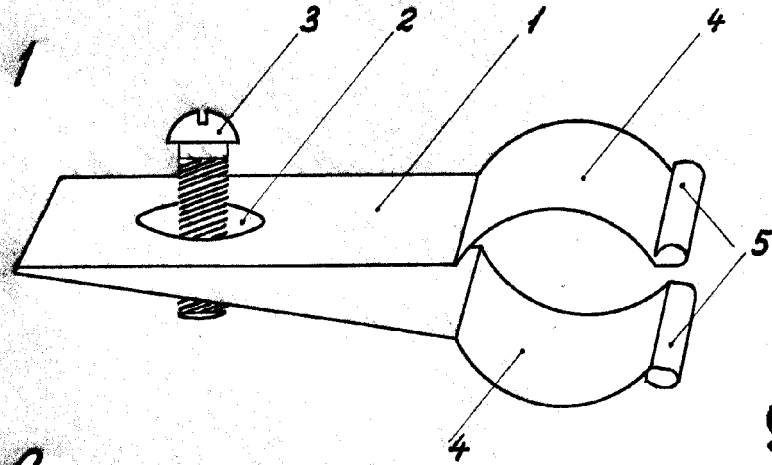
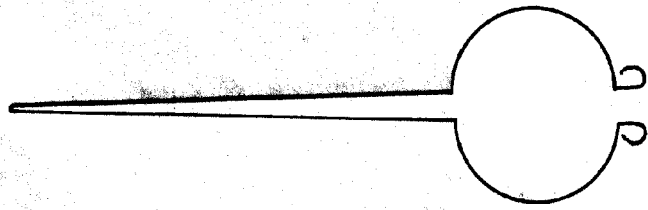

Fig-2



91951

Fig-3

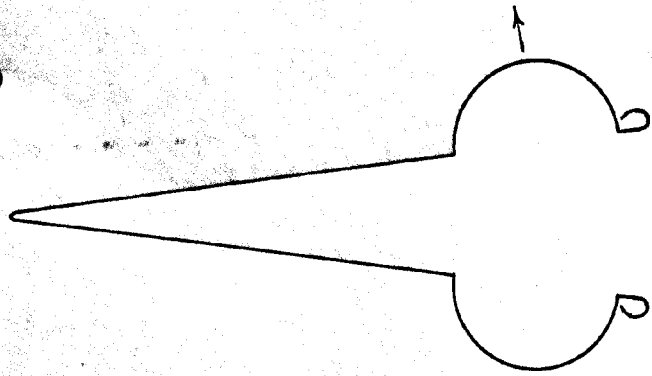
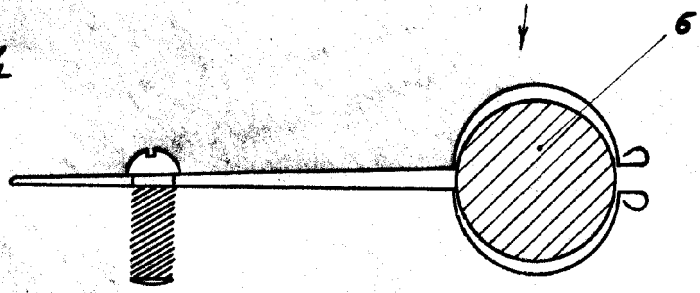

Fig-4



escala variable

MADRID,

1862
ESTACION DE PATENTES

