



91929

M O D E L O
D E
U T I L I D A D

a favor de Don Miguel LLOBERAS CASTELLS, de nacionalidad española, residente en PARETS (Barcelona), Calle San Antonio, 32, por "BATERIA PARA CUNICULTURA".

- . -

MEMORIA DESCRIPTIVA

La presente invención se refiere a una batería para cunicultura, la cual se caracteriza esencialmente porque la estructura de los elementos que la forman, muy manejables, permite que su montaje y desmontaje resulte

5. rápido y cómodo en extremo, ofreciendo además la posibilidad de que aquella adquiriera, por sucesivas ampliaciones fácilmente realizables, la capacidad que vaya requiriendo la instalación.

10. Por otra parte, la mencionada facilidad de manipulación hace posible someter todos sus elementos a una

91929



desinfección periódica como preventivo o tratamiento profiláctico contra posibles infecciones, como a una esterilización y desinfección a fondo para eliminar los restos de cualquier posible epidemia.

5. La indicada batería consiste esencialmente en piezas de base susceptibles de ser fijadas o apoyadas sobre el suelo, provistas de encajes, en los que, se hincan pilares dotados en sus lados enfrentados de juegos de escalones y resaltes, situados a distintas alturas, aptos para la recepción de placas inclinadas, destinadas a recoger restos de comida y excrementos, así como soleras de rejilla determinativas del suelo de los compartimentos, Los indicados pilares comprenden también soportes delanteros para asiento de barras inferiores en que se articulan las puertas, y los correspondientes medios para la fijación de éstas en la posición cerrada, asimismo para la fijación de las demás paredes de rejilla.
- 10.
- 15.

20. Para la mejor comprensión de cuanto se indica en la presente memoria descriptiva se acompaña un dibujo en el que, tan sólo a título de ejemplo, se representa un caso práctico de realización de una batería, de acuerdo con la descripción indicada anteriormente.

25. En dicho dibujo la figura 1 es una vista en perspectiva y la figura 2 una vista análoga a la anterior en la que se observa el despiece y forma de montaje.

La aludida batería está constituida por piezas base -1-, iguales, realizadas en material adecuado, como por ejemplo hormigón en el caso particular que nos ocupa

91929

126 M



- las cuales, empotrables o simplemente apoyables en el suelo, presentan un vaciado central -2-, para reducir su peso, y un encastre -3- en cada extremo, de sección decreciente, en los que se acopla ajustadamente, una
5. vez dispuestas a quellas paralelamente a distancia conveniente y al menos en número de dos, sendos pilares -4- que determinan las aristas de los elementos que comprende la batería y los soportes de la misma.
10. Dichos pilares, que en el caso que nos ocupa son también de hormigón, presentan dos juegos de resaltes -5- y -6-, a distinta altura pero la misma para los de cada juego, los cuales constituyen los apoyos de marcos con rejilla -7-, destinados a ser los suelos o soleiras de cada una de las unidades que comprende cada elemento.
15. Además de los resaltes citados los pilares presentan, por debajo de cada juego de aquellos y a distancia apropiada, sendos escalones -8- destinados a recibir en posición inclinada a sendas placas -9- colectoras de los restos de comida y excrementos del correspondiente e inmediato superior suelo así como a servir de techo del inmediato inferior. Estas placas son susceptibles de fijarse en posición por diversos medios usuales, por ejemplo muescas marginales que se acoplan con los pilares.
- 20.
25. Los indicados pilares -4- están dotados, por otra parte, de elementos idóneos para la fijación de las paredes laterales de cada unidad, cuyas paredes están formadas a base de marcos con rejilla -10-. La pa-

91929



red frontal de cada unidad de la batería la forma un marco con rejilla -11-, análogo a los -10- pero dotado en su borde inferior de una barra -12- que se apoya sobre soportes -13- previstos en las caras frontales de los pilares -4-, que además presentan en las mismas unos pasadores -14-, por los que se sujeta el marco-puerta -11-. Cubriendo cada uno de los elementos de la batería va dispuesta una placa -15-, también de hormigón, con resaltes laterales -16- por los que es susceptible de fijarse con sus inmediatas mediante piezas -caballete -17-.

De lo expuesto se desprende lo fácil y rápido que resulta el montaje de la batería objeto de la invención, ya que todas las piezas son prefabricadas, como también el hecho de que su tamaño puede ser lo grande que se quiera pues sólo se requiere para lograrlo ir acoplando elementos uno a continuación de otro. Asimismo cabe destacar lo extraordinariamente higiénico que resulta el mismo.

Se comprende que serán independientes del objeto de la invención los materiales empleados en los diferentes elementos constitutivos de la batería, así como la forma y dimensiones, tanto absolutas como relativas de los mismos, medios de sujeción y comederos utilizados y, en general, todo cuanto no afecte a su esencialidad.

91929

126



N O T A

Se reivindica como objeto del presente modelo de utilidad:

5. 1. Batería para cunicultura, que se caracteriza por el hecho de estar constituida por una pluralidad de piezas de base empotrables en el suelo y provistas de encajes en los que se enchufan ajustadamente unos pilares provistos de juegos de resaltes enfrentados horizontalmente y receptores de placas inclinadas colectora de detritus, rejillas horizontales situadas encima de las anteriores para formar el piso de cada recinto de la batería y placas asimismo inclinadas, formadoras del techo de la misma, estando los vanos formados entre los montantes, cubiertos por rejillas verticales que forman las paredes laterales del conjunto.
10. 2. Batería para cunicultura, según la reivindicación 1, caracterizada porque las puertas de los recintos de la batería están formadas por una de las rejillas verticales que, a tal fin tiene una varilla unida a su borde inferior con sus extremos salientes lateralmente y apoyados en sendos soportes dispuestos en las caras externas de los pilares, en las que se encuentran, asimismo unos dispositivos de cierre para mantener dichas puertas en la posición cerrada.
15. 3. Batería para cunicultura.
- 20.

91929 116



Todo ello según queda descrito y reivindicado en la presente memoria descriptiva que consta de seis hojas foliadas, escritas a máquina por una sola cara.

Barcelona, a 6 de marzo de 1962

Miguel LLOBERAS CASTELLS

p.a.

L. PONTI

D. MIGUEL LOBERAS CASTELLS

9 19 2 8

Das hojas
hoja n.º 1

Fig. 1

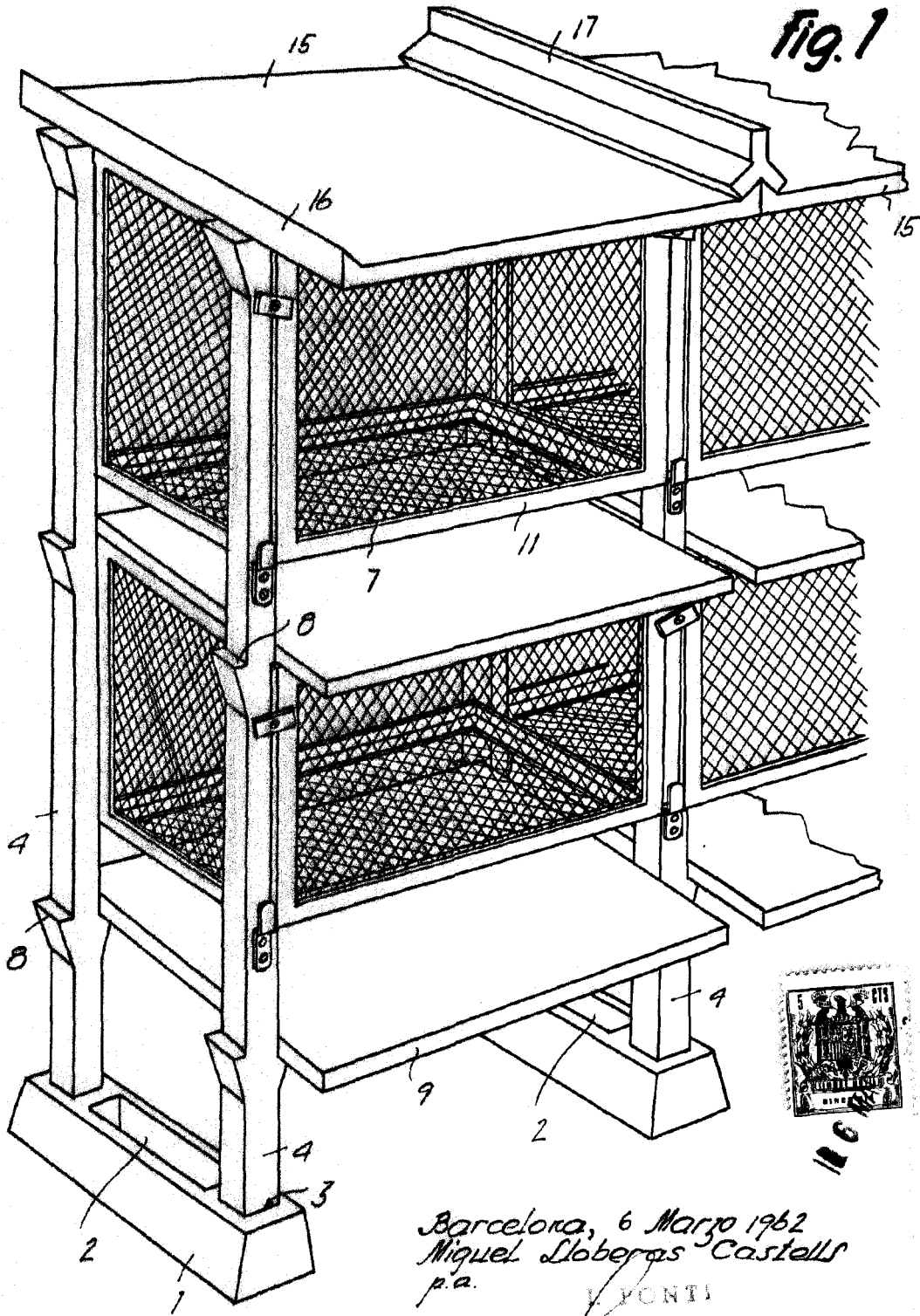

8787

Barcelona, 6 Marzo 1962
Miguel Loberas Castells
p.a.

V. YONTI

[Handwritten signature]

6767

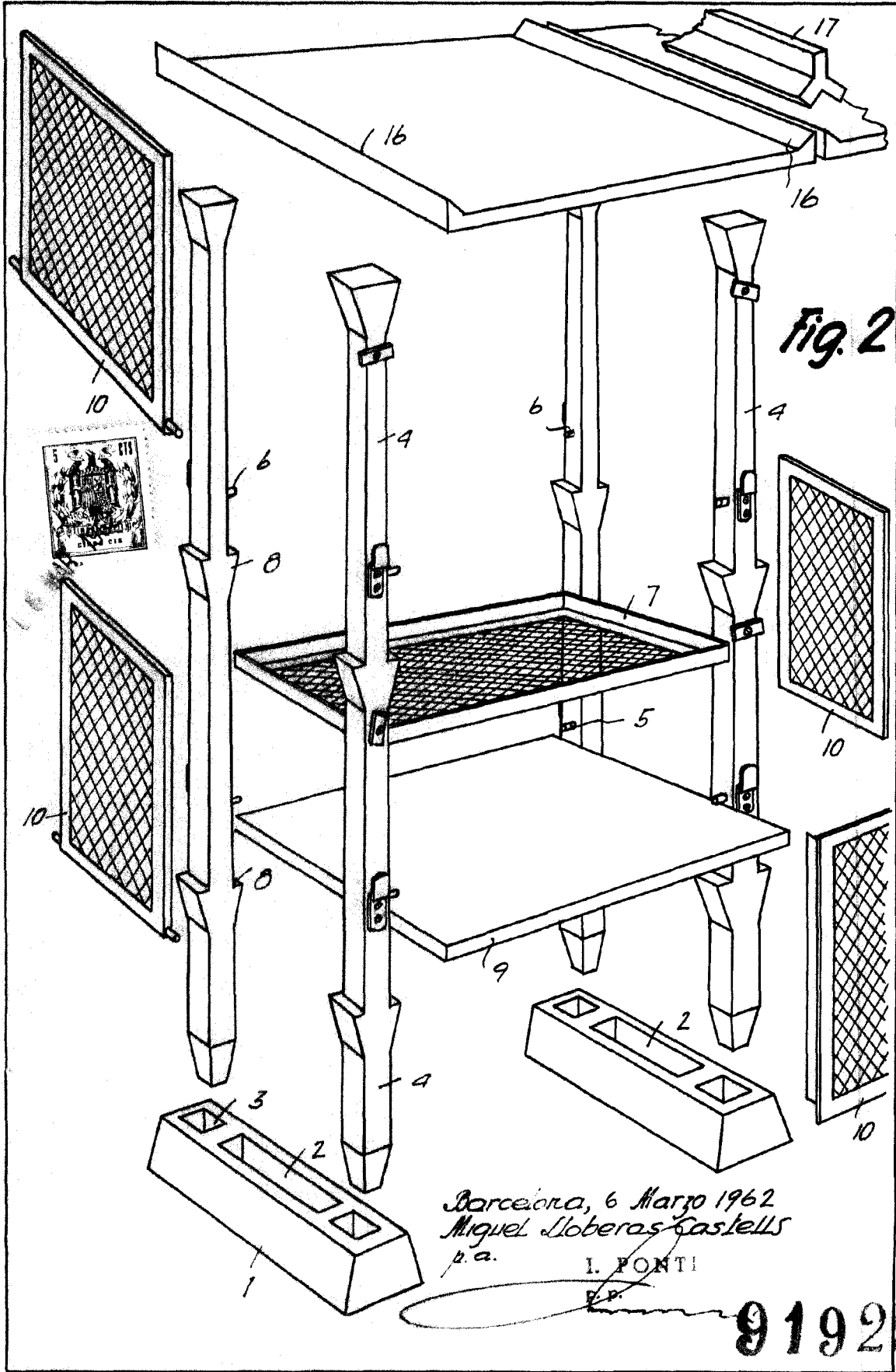

Fig. 2

91929