



91896

M O D E L O
D E
U T I L I D A D

por "PEDESTAL PARA PUBLICIDAD", a favor de la razón social
LINTAS, S.A. domiciliada en BARCELONA, Avda. de José Antonio
nº 591.

= . =

MEMORIA DESCRIPTIVA

El presente modelo de utilidad se refiere a un pedestal para publicidad.

- Se ha previsto un pedestal constituido por dos cuerpos, uno de ellos base, y el otro de carácter esencialmente publicitario, formado por una pantalla de gran tamaño, apta para la colocación de carteles de propaganda y que acoplada al anterior cuerpo base, da una mayor altura al conjunto, constituyendo con una aleta prolongación, un fondo para alojar artículos o envases.

10. El cuerpo base, puede ser usado solo, sin necesidad de

91 896



12 JUL 1952

pantalla, ya que las tapas de su embocadura, al ser dobladas e introducidas hacia el interior constituyen de por sí un fondo para los paquetes. Dicho cuerpo es de forma de paralelepipedo recto, plegable por abatido de sus caras, siguiendo las líneas de sus aristas, en las que se ha practicado un corte transversal, de cuyos extremos parten dos líneas de dobléz, oblicuas hacia abajo, que convergen sobre la arista correspondiente, las cuales permiten la introducción de la parte comprendida de la misma, formando unos entrantes a efectos de ornamentación y también con el objeto de proporcionar una resistencia que evite el plegado y un apoyo para el fondo de los paquetes.

Con el fin de facilitar la explicación, se acompaña a la presente memoria descriptiva de una lámina de dibujos, en la que se ha representado un caso de realización que se cita a título de ejemplo en la descripción.

En el dibujo:

La figura 1, representa una vista en perspectiva del elemento base.

La figura 2, es una vista de la pantalla accesoria del anterior.

La figura 3, es una perspectiva del conjunto, formado por ambos elementos acoplados.

Haciendo referencia a los dibujos, se aprecia en su realización un elemento base -1- en cuyas aristas se han practicado unos cortes transversales -2-, que en combinación con las líneas de dobléz -3-, permiten la introducción de la zona de arista -4-, comprendida entre ellas. En su embocadura superior se acopla el elemento -5- mediante las ranuras -6- y constituye un fondo con su aleta prolongación -7- para coloca-

91 896¹²



ción de envases. El elemento base, presenta unas tapas -8- embocadura, las cuales dobladas, constituyen de por sí otro fondo para envases, para el caso de que sea usado independientemente.

5. El modelo, dentro de su esencialidad puede ser llevado a la práctica en otras formas de realización que difieran en detalle de la indicada a título de ejemplo en la descripción. Podrá, pues, construirse en cualquier forma y tamaño, con los materiales mas adecuados, por quedar todo ello comprendido en el espíritu de las reivindicaciones.
- 10.

= . =

N O T A

15.

Descrito el objeto y utilidad de la presente invención lo que se declara como no divulgado ni practicado en España, comprende las siguientes reivindicaciones.

1. Pedestal para publicidad, del tipo plegable, caracterizado esencialmente por comprender dos cuerpos: uno de ellos un basamento de forma de paralelepípedo, plegable por abatido de sus caras, siguiendo las líneas de sus aristas, en cada una de las cuales se ha practicado un corte transversal, que en combinación con unas líneas de dobléz oblicuas, permiten hundir parte de la arista formando un entrante ornamental para apoyo del fondo que constituyen las tapas de la embocadura al ser dobladas sobre si mismas y otro consistente en una pantalla de gran superficie, y que puede acoplarse a la anterior base, en su embocadura y mediante ranuras de que va dotado, proporcionando un conjunto de mayor altura a la vez que forma un fondo sobre
- 20.
- 25.
- 30.

91 896

12 MAR



el anteriormente citado mediante una aleta prolongación do-
blada a doble escuadra.

2. Pedestal para publicidad.

5. Según se describe y reivindica en la presente me-
moría que consta de cuatro páginas foliadas y escritas a má-
quina por una sola de sus caras, acompañadas de una lámina de
dibujos.

Madrid, 12 MAR. 1962

LINTAS, S.A.

10.

p. a.

JAIÑE ISERN MIRALLÉS

P. P.



Fig. 1

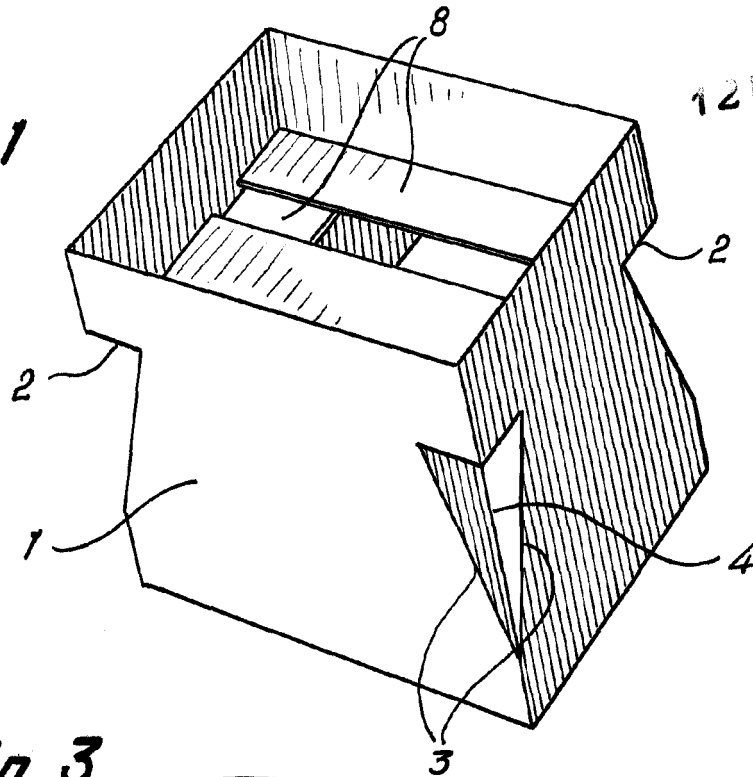

Fig. 3

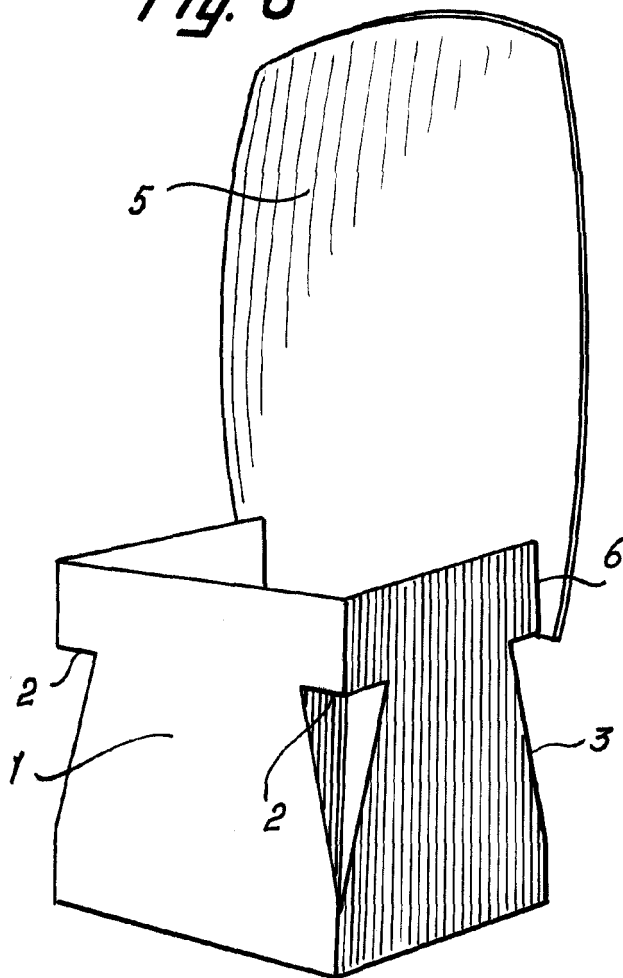
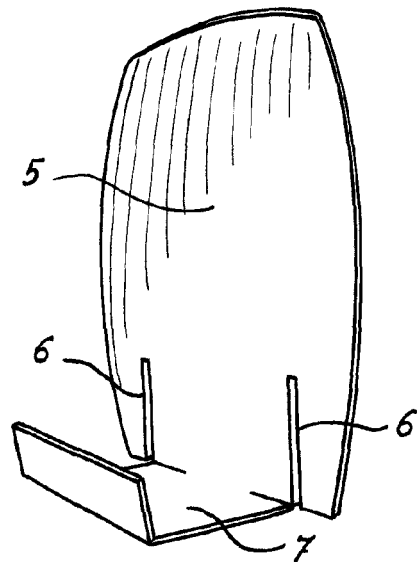

Fig. 2



Madrid, 12 MAR. 1962
p.p. Jaime Isern

91 896