





15 cular ésto último, no puede realizarlo con los cabal-  
tos normales de cartón, madero u otros materiales que,  
si bien imitan en forma vistosa y muy real las formas de  
un caballo u otra clase de cabalgadura, no ocurre lo  
mismo en cuanto al movimiento, ya que generalmente son  
estáticos o se deslizan. En contraste con ésto, el nuevo  
20 juguete a que nos referimos permite que el niño monte en  
un cuerpo que se balancea y oscila suavemente por efecto  
de sus propios impulsos, sintiendo la sensación de que  
realmente está cabalgando.

25 Este nuevo juguete de equitación comprende en  
esencia una amplia base compuesta por un tablero o por  
un bastidor o enrejado metálico de tubo u otros elemen-  
tos, dotado o no de ruedas para desplazarse, sobre el  
cual se sujeta fuertemente el extremo de una barra lami-  
nar curvada, a modo de potente fleje, sobre la cual se  
dispone un sillín, asiento, silla de montar de cualquier  
clase o estilo y se sujeta el pecho y cabeza o la parte  
30 delantera, mas o menos completa de un cuerpo que imite  
un caballo, mula, asno, camello, elefante, girafa, perro  
u otro cuadrúpedo cualquiera, aunque tambien puede imitar  
dicho cuerpo un avestruz u otro bipedo, pudiendo en ge-  
neral representar cualquier figura capaz de ser montada.

35 Dicho cuerpo imitando una cabalgadura puede ser  
una tabla recortada para representarse en silueta, o en  
formas corpóreas y abultadas, moldeadas, tal como de car-  
tón, plástico, goma, metal o de otra materia.

40 En el referido cuerpo imitando la cabalgadura,  
se dispondrá en la parte inferior una barra transversal,  
saliente a ambos lados para que sirva de estribo, para



apoyo de los pies del jinete, y en la parte superior otra, tambien saliente a ambos lados, para actuar de asidero.

45 Para una mejor comprensión de las características generales anteriormente descritas, se acompaña una lámina de dibujos representando un ejemplo de realización de uno de estos juguetes, el cual debe interpretarse en su mas amplio sentido, dado su carácter meramente aclaratorio.

50 Dichos dibujos nos muestran en la figura 1, una vista en perspectiva del conjunto del juguete, mientras que la figura 2 es un detalle ampliado del dispositivo de sujeción del fleje oscilante.

55 En los mencionados dibujos, las diversas partes que componen el ejemplo representado, se señalan con las siguientes acotaciones numéricas: -1- es la tabla base apoyada en dos listones transversales -2-, los cuales pueden tener a su vez unos pies de goma u otra materia blanda amortiguadora y si se desea proveer a la base con cuatro ruedas. En dicha tabla -1- hay atornillada  
60 una barra o vigueta -3- con perfil de T y otra -4- igual, cuyo nervio central se dilata en los puntos -5-, llevando soldadas en los bordes dos planchas -6- unidas con unos tornillos -7-, de modo que entre ambas sujetan el extremo inferior de la barra laminar flexible -8-, que se curva.  
65 Sobre dicha barra flexible -8- va sujeto el sillín -9- y tambien la gruesa tabla -10- recortada con la silueta del pecho y cabeza de un caballo.

70 Abarcando la tabla -10-, hay una cinta metálica -11- a cuyo extremo inferior va sujeta una barra transversal, debidamente forrada por unos manguitos de goma u



otra materia, formando dos estribos -12-. En la parte superior va dispuesta otra barra transversal -13- que forma dos mangos o asideros.

75 Como fácilmente puede deducirse, el niño puede subir al caballo o juguete apoyando un pie en el estribo -12- y asiendose del mango -13-. Al hacer ésto, la barra flexible -8- se curvará mas y oscilará blandamente, dándole la misma impresión que si montara un caballo real. Luego, una vez a horcajadas, apoyará las manos en los mangos -13- y los pies en los estribos -12- y flexionando las rodillas y oscilando su cuerpo, hará que la barra -8- se flexione por el peso del jinete, produciendose una oscilación o balanceo muy del agrado del niño, pues le dará la impresión de que va galopando en un caballo.

80 Por último debe hacerse constar que podrán variar los tamaños, formas, materiales, colorido, decoración y cual uier detalle constructivo que no altere lo esencialmente característico que se detalla en la siguiente

N O T A  
=====

90 Los puntos no conocidos ni practicados en España sobre los cuales se desea que recaigan las reivindicaciones de este Modelo de Utilidad, son:

95 12.- Juguete de equitación, caracterizado por constar de una amplia base que rebasa por los extremos y por los lados al juguete, para darle una gran estabilidad, en cuya base hay dos barras fuertemente sujetas alineadas, con unas planchas transversales en los extremos enfrentados, cuyas planchas van atornilladas y sujetas entre sí, comprendiendo entre ellas el extremo inferior de una barra laminar que constituye un potente fleje flexible.

100



105 2º.- Juguete de equitación, caracterizado por-  
que la barra laminar que compone el fleje de la preceden-  
te reivindicación está curvada, llevando sujeta en la  
porción horizontal, un sillín para asiento del niño y mas  
110 hacia adelante, una figura que imita el cuerpo anterior  
de una cabalgadura, en cuya figura hay sujeta hacia la  
parte inferior, una barra transversal con sus extremos  
salientes a ambos lados para actuar de estribos para mon-  
tar y desmontar, y para apoyar los pies, disponiendo tam-  
115 bien la citada figura de otra barra transversal en su  
parte superior, para constituir ambos extremos dos asi-  
deros, de modo que al montar en el juguete un niño, -  
su peso hace que la barra fleje se flexione y oscile pro-  
ducando un movimiento de sube y baja agradable que imita  
los propios de una cabalgadura. Y

120 3º.- "JUGUETE DE EQUITACION", de conformidad  
en un todo en lo esencial y fines industriales a lo des-  
crito en la precedente memoria descriptiva y gráficamente  
representado en los adjuntos planos para su mejor com-  
prensión.

Esta memoria consta de CINCO hojas escritas o  
mecanografiadas por una sola cara a doble espacio en 120  
líneas.

Valencia, 3 de Marzo de 1962

Por autorización del interesado.-

91856



Fig. 1

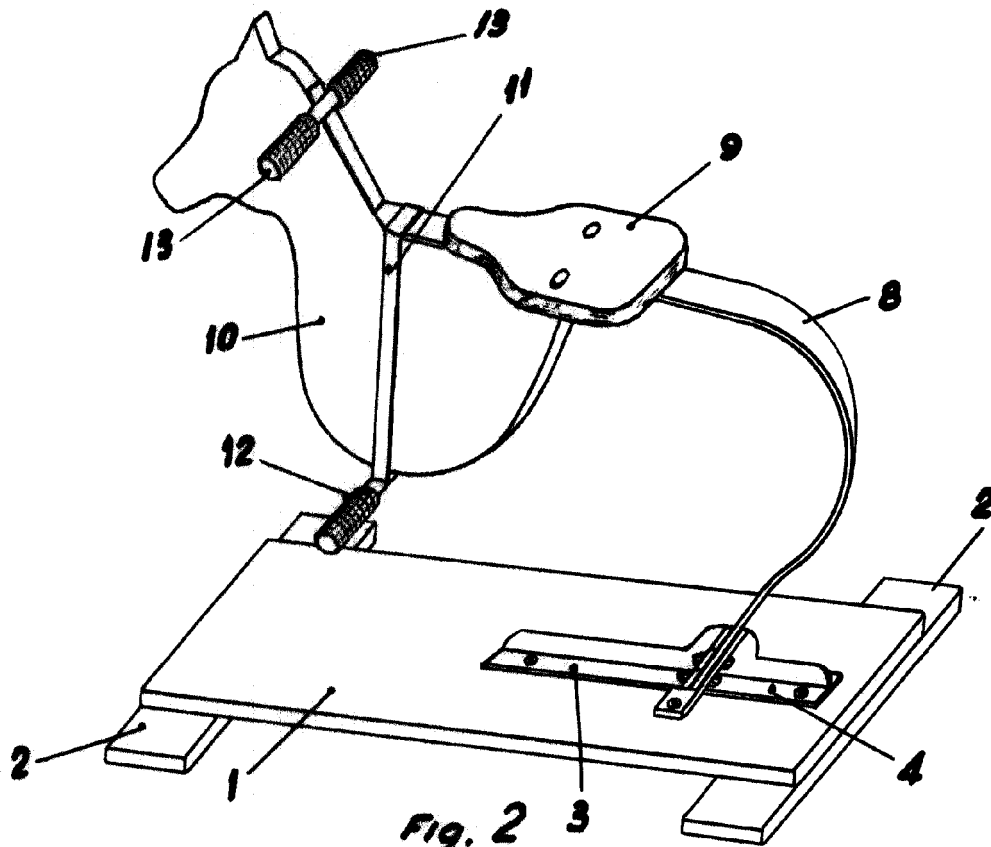
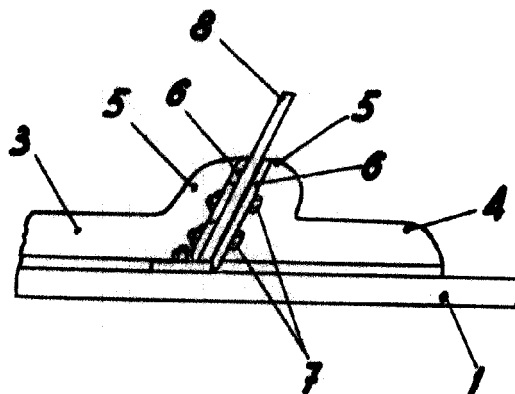

Fig. 2



**ESCALA VARIABLE**

VALENCIA MARZO 1962

P.D.

