

91815



91815

M O D E L O
D E
U T I L I D A D

por "CAJA PARA HERRAMIENTAS", a favor de D. ANTONIO CONESA
MUNOZ, domiciliado en FIGUERAS, Avda. José Antonio, nº 155.

= . =

MEMORIA DESCRIPTIVA

El presente modelo de utilidad se refiere a una caja para herramientas.

En el modelo se ha previsto una caja base rectangular sobre la que van situadas otras dos, simétricas y cuyas paredes externas quedan enrasadas, formando aparentemente un cuerpo único.

Las cajas superiores se desplazan lateralmente, por medio de un movimiento de las asas, haciéndose practicable la inferior quedando de esta forma las herramientas de todos los departamentos visibles y al facil alcance de la mano.

91215

812



Con el fin de facilitar la explicación, se acompaña a la presente memoria descriptiva de una lámina de dibujos en la que se ha representado un caso de realización que se cita a título de ejemplo.

5. En el dibujo:

La figura 1, representa una vista en perspectiva de la caja, en su posición de cerrado.

La figura 2, es una vista de la misma abierta, en la que se aprecia su distribución interior.

10. Haciendo referencia a los dibujos, se aprecia en su realización una caja formada por un cuerpo base -1- y dos superiores -2- y -3-. Dichos elementos -2- y -3- son separables y trasladables hacia el centro, hasta su unión, mediante un juego de bielas paralelas -4-m que presentan los extre-

15. mos de las asas -5-. Las cajas -2- y -3- están dotadas de tapas -6- y forman vertiente a partir de su línea de unión.

20. El modelo, dentro de su esencialidad puede ser llevado a la práctica en otras formas de realización, que difieran en detalle de la indicada a título de ejemplo en la descripción. Podrá, pues, construirse en cualquier forma y tamaño, con los materiales mas adecuados por quedar todo ello comprendido en el espíritu de las reivindicaciones.



91815

N O T A

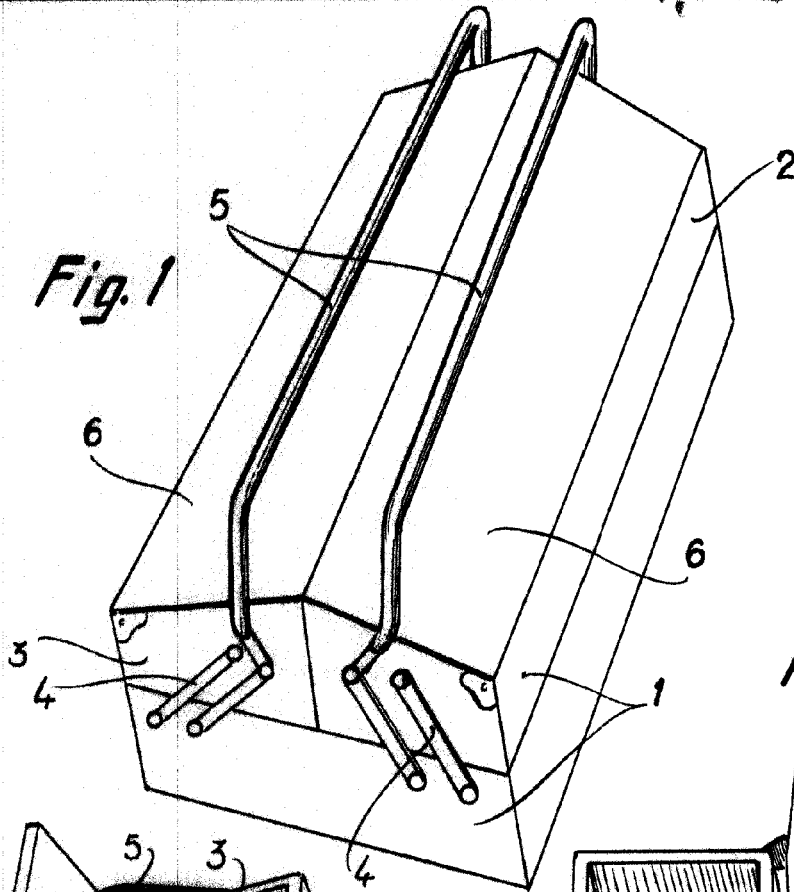
Descrito el objeto y utilidad de la presente invención, lo que se declara como no divulgado ni practicado en España, comprende las siguientes reivindicaciones:

5. 1. Caja para herramientas, caracterizada esencialmente por comprender un cuerpo principal constituido por una caja base rectangular sobre la que van situadas como cubierta otras dos simétricas y cuyas paredes laterales externas enrasan la inferior, formando aparentemente un cuerpo único.
10. 2. Caja para herramientas, según anterior reivindicación, en la que las cajas superiores son separables por deslizado sobre la inferior, mediante un movimiento de las asas en combinación con un juego de bielas paralelas, quedando todo el conjunto practicable y con las herramientas al facil alcance de la mano.
15. 3. Caja para herramientas.
Según se describe y reivindica en la presente memoria que consta de tres páginas foliadas y escritas a máquina por una sola de sus caras, acompañadas de una lámina de dibujos.
20. Madrid, 8 MAR. 1962
ANTONIO CONESA MUÑOZ
p. a.

JOSE IGNACIO MIRALLES

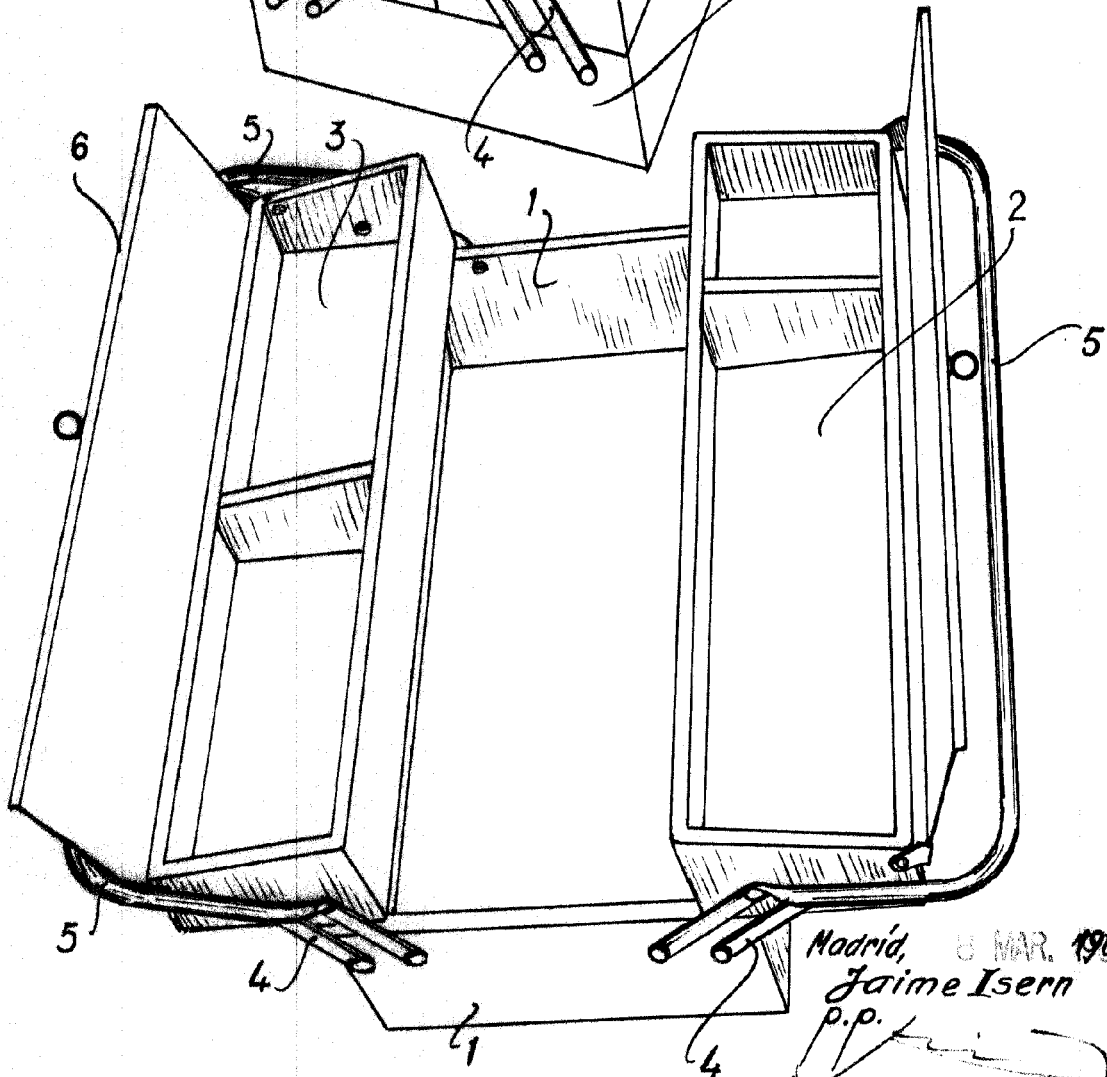


Fig. 1



91815

Fig. 2



Madrid, 6 MAR. 1902
Jaime Isern
p.p.