



91797

MODELO
DE
UTILIDAD

a favor de Don Luis PONS TORRENT, de nacionalidad española, residente en Barcelona, calle Calaf, 48, por "JUEGO DE HABILIDAD".

- . -

MEMORIA DESCRIPTIVA

La presente invención se refiere a un juego en el que pueden intervenir simultáneamente dos competidores a fin de cotejar su habilidad.

- Los juegos de habilidad suelen ser manejados individualmente y, caso de intentar establecer competiciones, es preciso que cada jugador espere a que haya terminado el antecedente. De esta forma se hace difícil poder comparar el tiempo que tarda cada competidor en resolver el juego por habilidad y la competición pierde interés.
- 5.
- 10.

91727

24 FEB



El juego de habilidad objeto de la invención permite efectuar competiciones entre dos jugadores a la vez y consiste en dos bandejas provistas cada una, de sendos laberintos por los que pueden discurrir unas esferas metálicas y en cuyos finales se encuentran las correspondientes metas de llegada, constituidas por alvéolos provistos de contactos conectados en serie los de cada meta con una fuente de alimentación y un dispositivo indicador que actúa al alojarse la esfera en su alvéolo.

En una realización preferida, cada bandeja presenta dos laberintos, por los que discurren respectivas esferas y con sendos alvéolos en la meta de cada laberinto, hallándose los contactos de los alvéolos de cada bandeja conectados en serie entre sí y con dos conductores flexibles cuyos extremos opuestos están unidos a una lámpara piloto y a una pila seca, conectadas en serie y dispuestas en una caja independiente de las bandejas.

Para la mejor comprensión cuanto queda descrito en la presente memoria, se acompañan unos dibujos en los que, tan sólo a título de ejemplo, se representa un caso práctico de realización del objeto de la invención.

En dichos dibujos, la figura 1 es una vista en perspectiva de las dos bandejas y la caja portadora de la pila y las lamparillas; la figura 2 es un detalle a mayor escala, en sección longitudinal de uno de los alvéolos, con la esfera metálica alojada en el mismo

91727



la figura 3 es un detalle en planta de los dos alvéolos de una de las bandejas y la figura 4 es una vista en perspectiva del montaje de la lamparilla y la pila.

El juego de habilidad descrito está constituido en el aludido dibujo por dos bandejas -1- y -2- de características idénticas, dividida cada una en dos laberintos -3-4- los cuales desembocan en un par de alvéolos -5- y -6- para cada bandeja. En cada uno de los laberintos de cada bandeja discurre una esfera metálica -7- para la bandeja -1- y -8- para la -2-, susceptibles de alojarse en aquellos alvéolos.

Cada alvéolo -5- y -6- está dotado de dos contactos -9- y -10-, hallándose conectados entre sí los -9- por un conductor -11-, mientras que de los -10- parten los conductores -12-, para la bandeja -1- y -13- para la -2-. Del par de conductores -12-, uno está conectado a uno de los bornes de una lamparilla -14- y el otro en la pila -15-, mientras que en el par -13-, uno está unido a uno de los bornes de otra lamparilla -16- y el otro a la propia pila -15-. Los bornes opuestos de las lamparillas están unidos a extremos respectivos de la citada pila. Tanto esta última como las lamparillas -14- y -16- están montadas en una placa -17-, encerrada por una caja -18-, dotada de ventanas para la observación de las lamparillas.

Es evidente que en cuanto las dos esferas metálicas -7- se alojen en los alvéolos -5-, se cerrará el circuito que alimenta a la lamparilla -14-, que se

91797

24F



encenderá. Otro tanto ocurre con la lamparilla -16- al alojarse las esferas -8- en sus alvéolos -6-.

De esta manera pueden establecerse competiciones entre dos jugadores, cada uno con una bandeja, disponiendo las esferas -7- y -8- en los puntos de partida e intentando situarlas en sus alvéolos, ganado la partida aquél que sitúe primero sus dos esferas en sus metas, en cuyo momento se encenderá la lamparilla correspondiente.

5. El juego de habilidad descrito presenta ciertas particularidades que lo distinguen claramente de otros conocidos. En primer lugar permite la participación conjunta de dos jugadores, pudiendo realizarse competiciones a base de eliminatorias, en el caso de que exista mayor número de jugadores. Ello confiere al juego un singular atractivo del que carecen los juegos de habilidad, destinados normalmente a la participación de un solo jugador. No obstante, el juego en cuestión también es apto como pasatiempo para una sola persona.
10. Otra característica sobresaliente estriba en el hecho de que el momento en que el jugador ha realizado el trayecto de sus esferas y éstas llegan a la meta, es señalado automáticamente por una lamparilla indicadora, con lo cual se distingue perfectamente el ganador de cada jugada con la simple observación de las lamparillas.
- 15.
- 20.
- 25.

Pese al indudable interés que ofrece el juego, tanto para niños como para mayores, su constitución no



91797

ofrece dificultades y puede realizarse a un precio económico.

- Serán independientes del objeto de la invención, los materiales empleados en la construcción de los distintos elementos que la integran, formas y dimensiones de los mismos y cuantos detalles accesorios puedan presentarse, siempre y cuando no afecten a su esencialidad.
- 5.

- . -

N O T A

- Se reivindica como objeto del presente modelo de utilidad:
- 10.

1. Juego de habilidad, que está constituido esencialmente por dos bandejas, cada una de ellas dotada de laberintos por los discurren sendas esferas metálicas, cuyos laberintos tienen en sus metas unos alvéolos receptores de dichas esferas y provistos de contactos susceptibles de ser cerrados por las mismas y conectados en serie con un dispositivo indicador y una fuente de alimentación.

15.

2. Juego de habilidad, según la reivindicación 1, caracterizado por el hecho de que cada bandeja está dividida en dos laberintos independientes para las esferas respectivas, en cuyas metas existen los correspondientes alvéolos, provistos de contactos que se

20.



91797

hallan unidos en serie entre sí y con sendos conductores flexibles cuyos extremos opuestos están unidos a una lámpara piloto y a una pila seca, conectadas en serie y dispuestas en una caja separada de las cubetas.

5. 3. Juego de habilidad.

La presente memoria descriptiva consta de seis hojas foliadas, escritas a máquina por una sola cara.

Barcelona, 24 de febrero de 1962.

Luis PONS TORRENT

I. PONTI

p.a.

J. LUIS PONS TORRENT

*Dos hojas
hoja n.º 1*

91707

Fig. 1

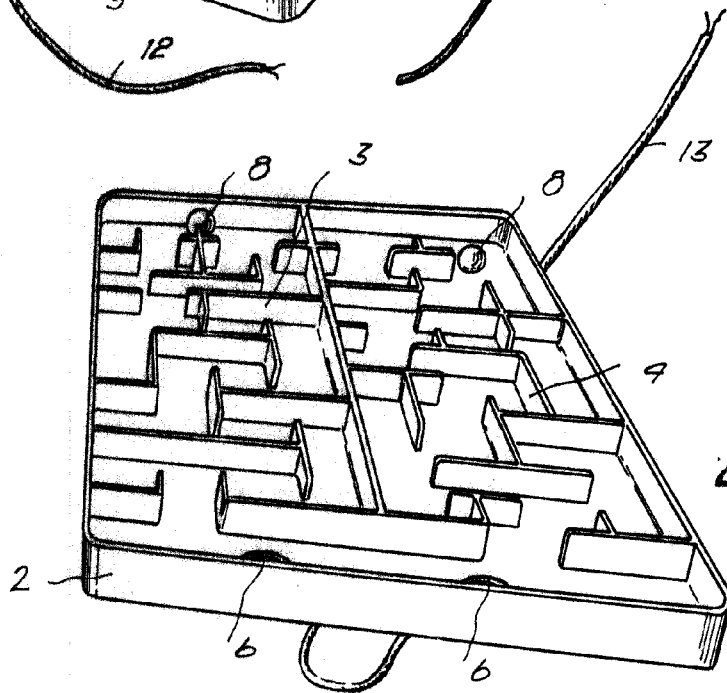
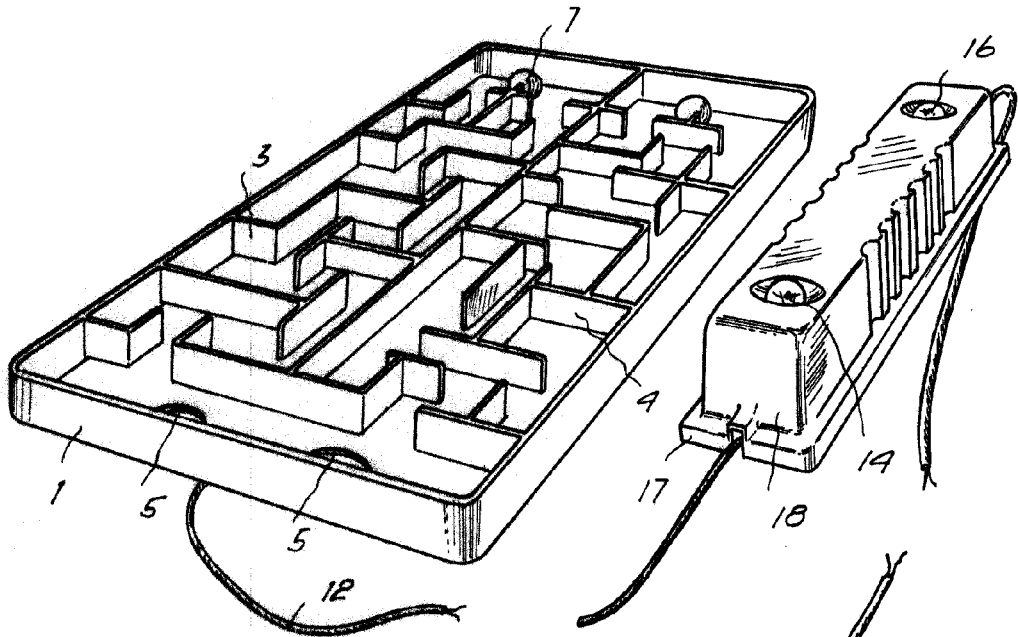

*Barcelona, 24 febrero 1962
Luis Pons Torrent
p. a. L. PONTI
P.P.*

8043

01707

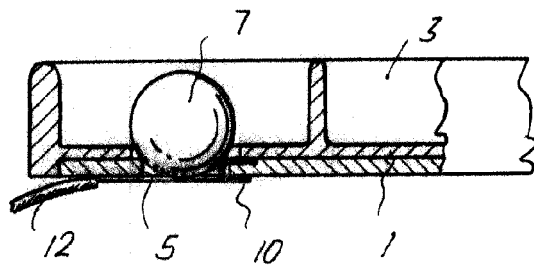

Fig. 2

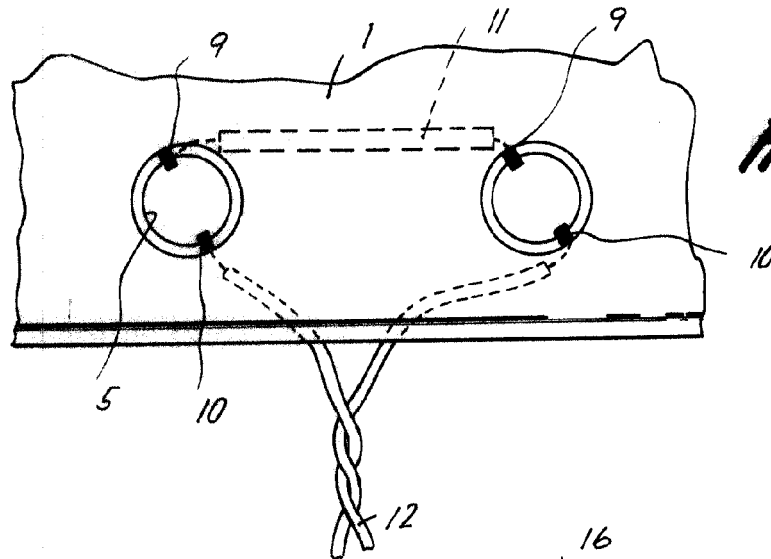

Fig. 3

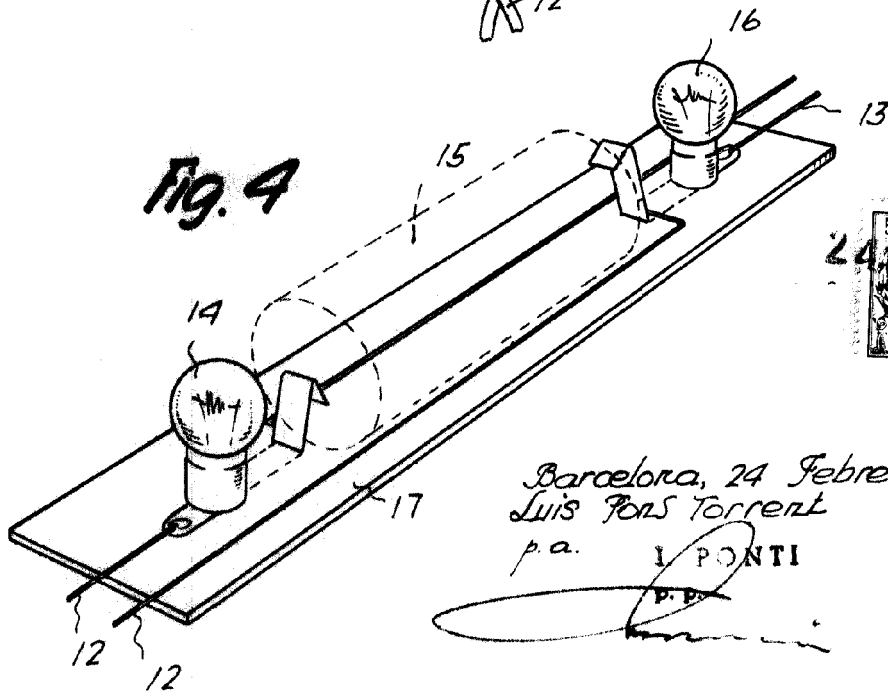

Fig. 4



Barcelona, 24 Febrero 1962
 Luis Pons Torrent
 p.a. I PONTI

[Handwritten signature]

8843