

91751



91751



MODELO DE UTILIDAD

por VEINTE años

en España, a favor de Doña Esther SERENY LEVY,
de nacionalidad española, residente en Madrid,
calle Genova, nº 25; cuyo modelo se refiere a:

" CALZON PARA BAÑO Y DEPORTES "

-.-.-.-

MEMORIA DESCRIPTIVA

El presente modelo de utilidad, se refiere,
conforme indica su enunciado a un calzon para ba
ño y deportes, que ha sido perfeccionado en sus
características de diseño, organización y monta
je, y que además ofrece la importante caracterís
tica de tener en su interior un elemento comple-
mentario de diseño especial, que asegura la co-

91751

- 2 -



recta adaptación de la prenda y al propio tiempo actúa como suspensorio, constituyendo una prenda muy adecuada y útil para caballeros.

5.-

Una característica del modelo es debida a que la pieza suspensorio incorporada en el interior del pantalón propiamente dicho, tiene adaptado en sus bordes laterales un remate elástico alojado en sendos dobladillos, asegurando de este modo la adaptación correcta de la pieza sobre la parte superior de los muslos del usuario. Este elemento complementario está formado por tres piezas, una posterior que, superiormente está unida a la cinturilla elástica del pantalón y dos piezas homólogas y paralelas que forman el delantero del suspensorio.

10.-

Una idea más completa del objeto que constituye este modelo de utilidad, la proporciona la descripción siguiente, al hacer referencia a la lámina de dibujos que a esta memoria se acompaña, en la que, de manera un tanto esquemática y exclusivamente por vía de ejemplo, se representan los conjuntos y detalles más característicos de la idea del modelo, al hacer referencia a un posible caso de realización práctica.

15.-

20.-

En estos dibujos se emplean marcas de referencias semejantes para señalar las diversas partes que integran el objeto que constituye el modelo, las cuales corresponden a las diferentes vistas representadas.

25.-



En el dibujo:

5.- La figura 1ª., corresponde a una vista frontal de un calzón del tipo propuesto por el modelo, apreciándose en línea de trazos los dobladillos que rematan el pantalón y el cuerpo complementario instalado en su interior.

La figura 2ª., representa el desarrollo de la pieza suspensorio.

10.- Comentando estos dibujos se hace la aclaración de que con el número -1- se indica el cuerpo del pantalón que, en este caso, está integrado por cuatro piezas, dos que forman el trasero y otras dos que constituyen el delantero, estando unidas todas ellas entre sí por costuras. La cintura -2- presenta unos frunces formados por una o más cintas elásticas, siendo -3- la pieza complementaria que forma el suspensorio.

15.- En la figura 2ª., se indica con el número -4- el trasero de la pieza -3- estando constituido el delantero por dos piezas homólogas -5- y -6- unidas entre sí, en sentido longitudinal por la línea -7- y rematadas en sus bordes -9- y -10- con cintas elásticas formando la conjunción del delantero con la pieza -4- un estrechamiento a modo de bolsa.

20.- El número -11- indica el extremo libre del trasero que se une, por costuras con la cinturilla -2-. Asimismo el extremo libre -12- se une igualmente a la cinturilla -2- por cosido.

25.-



- Descrita convenientemente la naturaleza del actual modelo, como asimismo la forma de poderlo llevar a la práctica para convertirlo en una realidad industrializable, se hace constar a los efectos oportunos que en el mismo serán susceptibles de introducir todas aquellas modificaciones de detalle que las circunstancias y la práctica pudiesen aconsejar, siempre y cuando que con las variantes que se introduzcan no se cambie, altere o modifique la esencialidad del objeto descrito.
- 5.-
- 10.-

NOTA

- Se declaran como de novedad y propiedad para todo el territorio español, el contenido de las siguientes:
- 15.-

REIVINDICACIONES

- 1ª.- CALZON PARA BAÑO Y DEPORTES, que está constituido por cuatro piezas sensiblemente homologas formando el delantero y la parte posterior de la prenda, la cual se caracteriza por tener incorporado en su interior y suspendido de la cinturilla un elemento complementario, formando susensorio, que está integrado por una pieza posterior y dos piezas unidas entre sí por uno de sus bordes longitudinales para formar el delantero, habiéndose previsto en estas piezas unos cortes
- 20.-
- 25.-

91751

- 5 -



5.-

en sentido divergente por su línea de unión para que al ser agrupadas y cosidas formen un receptáculo a modo de bolsa, contando además en el sector central de los bordes de dicha pieza complementaria con un remate constituido por una cinta elástica.

2ª.- CALZON PARA BAÑO Y DEPORTE

Todo ello conforme se describe y reivindica en la memoria que antecede que consta de CINCO HOJAS escritas a máquina por una sola de sus caras y dibujos que la ilustran.

Madrid 6 de Marzo de 1.962

E. GONZALEZ VALIAS
P.º

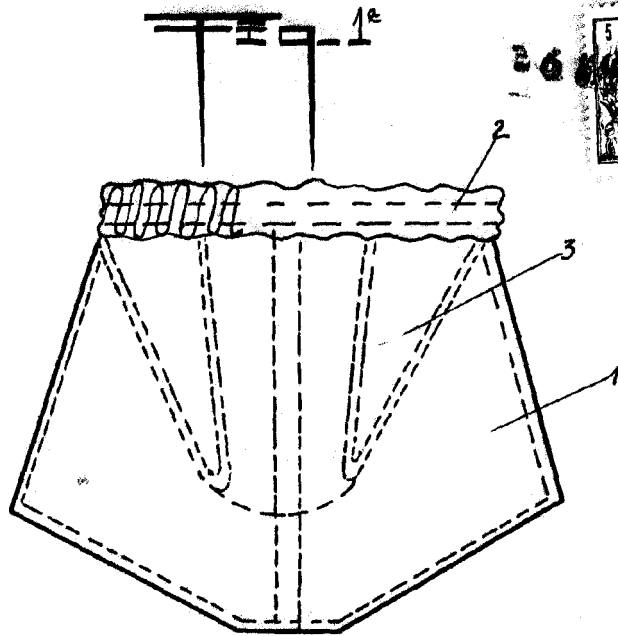

91751

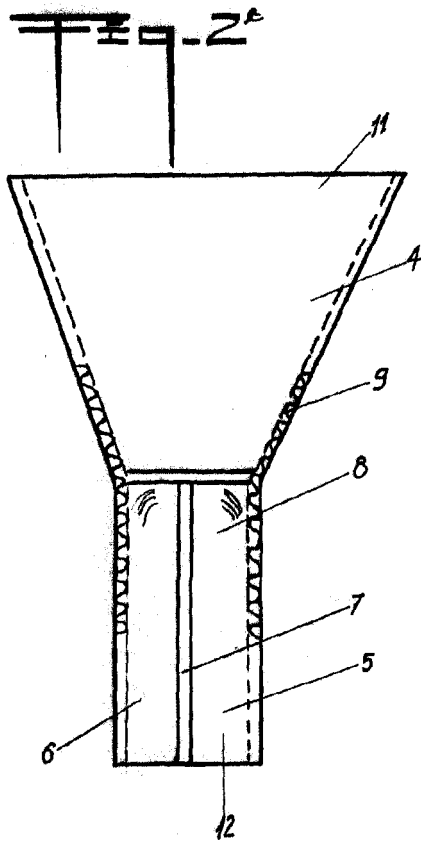

MADRID 6 DE MARZO 1962
P.A. E. GONZALEZ VACAS.-
E. GONZALEZ VACAS
P. P.

ESCALA VARIABLE