

81747-

91747



MODELO DE UTILIDAD

por "PLACA EXPOSITORA DE PIEZAS DENTARIAS POSTIZAS", a favor de Don Julio Ayuso Navarro, de nacionalidad española, residente en Barcelona, Avenida Infanta Carlota Joaquina, nº 38. - - - - -

MEMORIA DESCRIPTIVA

Este Modelo de Utilidad se refiere, como indica su enunciado, a una placa expositora de piezas dentarias postizas.

Sabido es que ciertos dispositivos empleados hasta el presente para la exposición de las citadas piezas con vistas a su suministro a los odontólogos son sumamente antipráticos, debido principalmente a los rudimentarios elementos de retención de dichas piezas dentales, pues han de ser forzosamente fraccionados en el momento de la selección de las propias piezas, lo que motiva la consiguiente inutilización y desorden.

10 Para subsanar los referidos inconvenientes, se ha ideado la placa objeto de este registro, que consiste esencialmente en una placa de base poseedora de una o más ventanillas en las que

91717



están retenidas a presión otras tantas plaquitas portadoras de
unas tiras de naturaleza cérica en las que van fijadas a presión
las piezas dentarias, que están dispuestas por grupos anatómica-
mente diferenciados y separados por las aludidas ventanillas y que
5 corresponden, en conjunto, a dentaduras completas.

Para facilitar la explicación, se acompaña a la presente me-
moria una lámina de dibujos, en la que se ha representado un caso
de realización, que se cita a título de ejemplo no limitativo del
alcance del invento.

10 La Fig.1, es una vista en perspectiva del conjunto.

La Fig. 2, es una sección transversal del mismo.

La Fig.3, es una sección longitudinal fragmentada de la ta-
blilla, que muestra unos medios de acoplamiento de las plaquitas
al marco de la placa.

15 Esta ejecución comprende una placa de base (1), provista
de unas ventanillas (2) y (2'), en las que se hallan ajustadas
otras tantas plaquitas perfiladas (3) y (3'), dotadas de unos me-
dios de acoplamiento a presión en dicha placa (1), y determinados
por unas pequeñas espigas (4), ensambladas en unos vaciados (5),
20 de la pared de la propia placa de base (1).

Las aludidas plaquitas (3) y (3'), ostentan una canal longi-
tudinal (6), en la que encaja una tira (7), de naturaleza cérica que
posibilita la adhesión de unas piezas dentarias postizas (8), las
cuáles corresponden a una dentadura completa y se hallan dispuestas
25 en agrupaciones concordadas con su disposición anatómica en la boca
y separadas racionalmente en la placa (1), mediante las antedichas
ventanillas (2) y (2').

Las tiras (7), de soporte de las piezas dentales (8), gracias
a su precitada naturaleza cérica, permiten que tales piezas (8), pue-
30 dan ser desprendidas manualmente de manera sumamente fácil y cómodo.

91747



da en el momento oportuno sin deteriorar el conjunto, siendo posible también el añadir nuevas piezas en sustitución de las utilizadas, todo ello en forma notablemente higiénica y racional. Igualmente pueden desprenderse las plaquitas (3) y (3'), prima de la placa expositora (1), efectuando una ligera presión que libere las espigas (4), de sus alojamientos.

Tanto las plaquitas (3) y (3'), como las tiras (7) y la placa general (1), pueden ostentar inscripciones y signos (9) y (10), que constituyen referencias alusivas a las características de las piezas dentarias (8).

Descrito suficientemente el objeto del Modelo, es de hacer notar que, en su realización práctica, podrán variar las formas, dimensiones, proporciones y disposición de sus distintos elementos componentes, así como los materiales utilizados, sin que por ello se altere ni modifique su esencialidad.

- N O T A -

Se reivindica como objeto de este registro de Modelo de Utilidad:

1º.- Placa expositora de piezas dentarias postizas, que se caracteriza esencialmente por estar constituida por una placa de base, poseedora de unas ventanillas en las que se hallan fijadas a presión otras tantas plaquitas provistas de una canal longitudinal en la que está ajustada una tira de naturaleza cérica a la que vienen adheridas las piezas dentarias postizas, las cuales corresponden a una dentadura completa y se hallan dispuestas en agrupaciones concordadas con su situación anatómica en la boca, cuyas agrupaciones están separadas mediante las antedichas ventanillas, permitiendo que las tiras de retención de las piezas dentarias puedan ser desprendidas independientemente de la placa de



91717

base en el momento oportuno.

2º.- PLACA EXPOSITORA DE PIEZAS DENTARIAS POSTIZAS.

Madrid, 6 de Marzo de 1962.

FERNANDO PERAIRE
P. P.



91747

Fig. 1

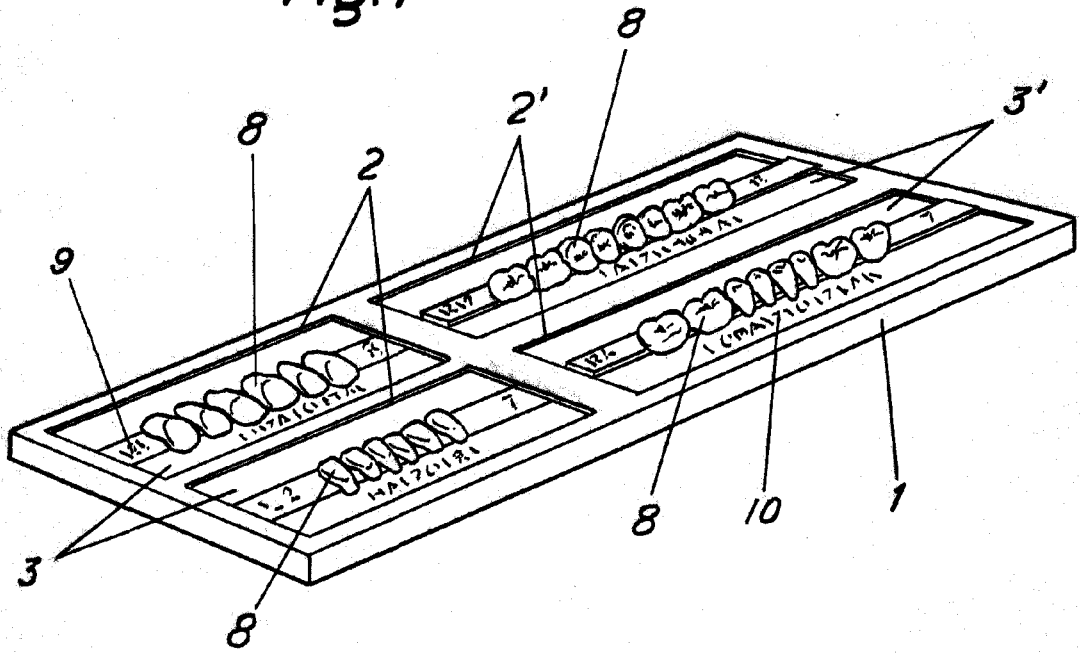

Fig. 2

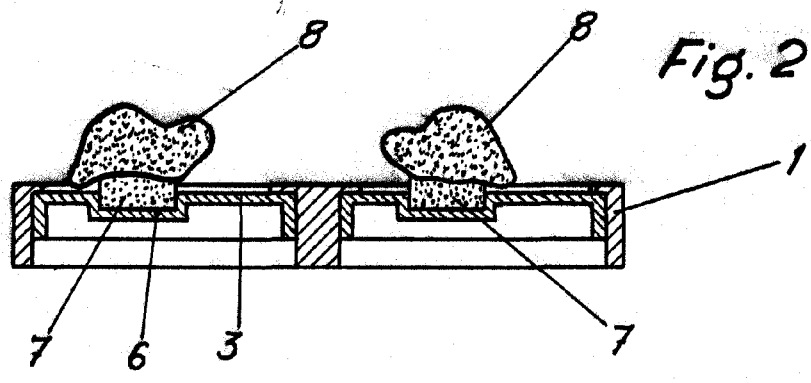
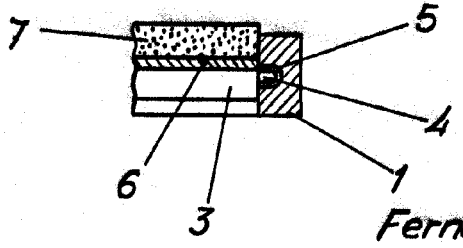

Fig. 3



P.A.

Fernando Pereira

[Handwritten signature]

Escala variable

ESTELA