

91698

3



91698

MEMORIA DESCRIPTIVA.

MODELO DE UTILIDAD.

PAIS : ESPAÑA.

DURACION : 20 AÑOS.

OBJETO : "UN TARRO PARA CONTENER CREMAS
"PRODUCTOS DE COSMETICA".

A nombre de : DON PABLO VIVES QUER.

Residente en : VALENCIA, Gran Vía de Ramón y Cajal, 8.

Nacionalidad : ESPAÑOLA.

(M. U. 1.346, A-R).



91698

Tiene por objeto la presente solicitud, la protección en territorio español de un tarro para contener cremas y productos de cosméticas, cuyas características le hacen merecedor del privilegio de Modelo de Utilidad, conforme y al amparo del vigente Estatuto Ley sobre Propiedad Industrial.

Esta clase de recipientes necesitan, debido al uso a que están destinados, una perfección y acabado que les da una presentación impecable, indispensable para su predilección por el público. Así pues, la presente Memoria protege una variante en la construcción de esta clase de envases, consistente en que el recipiente propiamente dicho consta de dos partes enchufables, que se acoplan perfectamente entre sí, sobresaliendo la interior, la parte correspondiente a la rosca, con objeto de introducir en ella la tapa.

El objeto de la presente invención está ilustrado a título de ejemplo, en una forma de realización, en el adjunto dibujo, en el cual:

La figura 1, es una sección vertical del tarro completo.

La figura 2, representa un alzado del mismo.

A continuación se hará una detallada descripción del tarro para contener cremas y productos de cosmética, que se desea proteger, con referencia al dibujo indicado.

Está constituido en detalle, por dos piezas, el recipiente y la tapa. El recipiente a su vez, consta de una envolvente 1, de forma troncocónica, dentro de la cual se introduce una en-



vuelta 2, de la misma forma que penetra los dos tercios de su altura, quedando el tercio superior al exterior, el cual está roscado, sirviendo precisamente la rosca de tope, para que penetre la longitud debida.

30.- Debido pues a este ajuste, y al espacio que queda entre las piezas 1 y 2, por sus bases, es necesario que la envolvente 1 posea en su fondo un orificio 3, con objeto de que al ajustar ambas piezas salga al exterior el aire que queda entre ellas, sin aumentar la presión de la misma, que impediría la introducción.

35.- En el tercio superior roscado de la envuelta 2, penetra la tapa 4, sirviendo de tope a la misma el resalte que forma el borde del cuerpo 1.

40.- Se consigue de este modo un recipiente de grandes aplicaciones en cosmética, con el aspecto que el uso requiere a la vez que logra el efecto funcional del mismo.

45.- Descrita suficientemente la naturaleza del invento y el modo de llevarlo a la práctica, se hace constar que las disposiciones anteriormente indicadas son susceptibles de modificaciones, tanto de forma como de materiales, sin que por ello se altere la esencialidad del objeto descrito.

REIVINDICACIONES.

1.- Un tarro para contener cremas y productos de cosmética, que se caracteriza por un recipiente formado por una envolvente exterior troncocónica, dentro de la cual va introducida una envuelta de la misma forma, que ajusta perfectamente y que sobresale de ella un tercio de su altura, donde está roscado para su unión a la tapa, quedando interiores los dos tercios restantes y existiendo entre los fondos de las dos piezas un espacio vacío, po-

91698-3 MA



55.- seyendo además el fondo de la envolvente un orificio central, que sirve de salida del aire cuando se enchufan las citadas piezas.

25.- UN TARRO PARA CONTENER CREMAS Y PRODUCTOS DE COSMETICA.-

Madrid, 3 MAR. 1960

PABLO VIVES QUIER.

P. A.



5708

Fig. 1

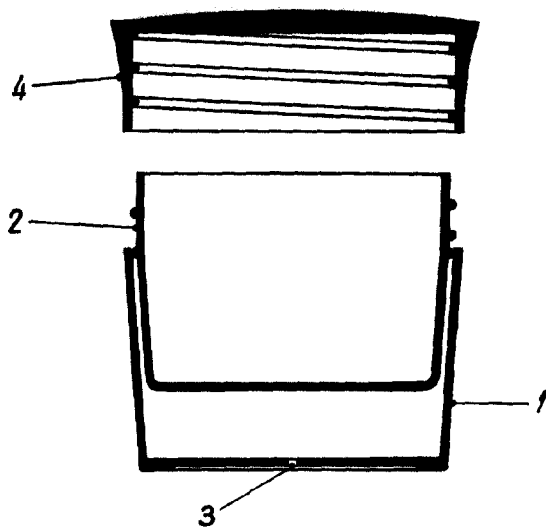
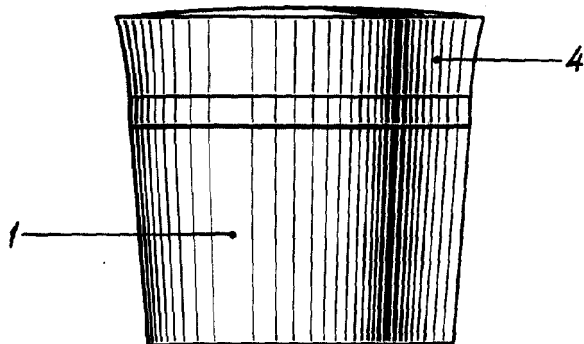

Fig. 2



Madrid, 13 MAR 1926
P.A.

Escala variable.