

91690 -



91690

MEMORIA DESCRIPTIVA
=====

Correspondiente a un Modelo de Utilidad, que se solicita por veinte años para todo el Territorio Nacional y sus Colonias, a favor de DON FRANCISCO GARRIZ BURGUI, de nacionalidad española, residente en PAMPLONA (Navarra), calle Marcelo Celayeta, s/n ROCHAMBA, por:

" UN PORTAEQUIPAJES PERFECCIONADO PARA MOTOCICLETAS ".-

El presente registro de Modelo de Utilidad, concierne como su enunciado indica, un portaequipajes perfeccionado, de acuerdo con la descripción detallada que del mismo se realiza, debiendo interpretarse siempre este concepto en su más amplio sentido y nunca en limitativo.

5

Este resultado industrial mejora notablemente todo cuanto sobre el particular se conoce actualmente, tanto por su sencili-



llez constructiva, como de aplicación, resistencia, duración, indeformabilidad, estética y economía.

10 Para mejor comprensión de este objeto, se adjunta a la presente memoria descriptiva una hoja de planos en la que a título de ejemplo se representan todas y cada una de las partes que lo forman y relación que guardan entre si.

En la citada hoja de dibujos queda representado:

15 FIGURA PRIMERA.- Indica una vista del portaequipajes desplegado en posición de uso.

FIGURA SEGUNDA.- Muestra dicho portaequipajes en su posición plegada.

En dichas figuras se aprecian las siguientes referencias:

20 1.- Muestra la chapa superior que sirve de medio de fijación sobre la parte inferior del asiento de la motocicleta de que se trate.

2.- Perforaciones previstas para introducción del tornillo correspondiente.

25 3.- Zona posterior e inferior de la pletina -1- que muestra un especial perfilado.

4.- Pletinas encuadradas que sirven de elemento de fijación de la chapa -1- sobre la estructura fija del portaequipajes.

30 Estas pletinas se unen por soldadura al tubo -7- de este marco y por tornillos sobre la placa mencionada -1-.

5.- Tornillos con tuercas que fijan las patillas -4- sobre el palastro -1-.

35 6.- Marco fijo del portaequipajes, de forma sensiblemente cuadrangular, abierto por su parte inferior y construido en tubo conveniente.



7.- Tubo transversal superior del marco -6- sobre el cual se fijan las patillas -4- antes indicadas.

40 8.- Varilla transversal situada en la parte inferior del tubo -7-, en posición paralela al mismo, que refuerza la estructura y al propio tiempo sirve de base de fijación de los extremos del muelle tensor -10-.

9.- Tubo inferior del marco -6- sobre el que se ajusta el eje de giro de ambos marcos -6- y -13-, para determinar el movimiento basculante que permita el plegado y desplegado del conjunto portaequipajes.

50 10.- Resortes helicoidales que establecen el efecto de elevación del marco -13- para abatirlo en superposición sobre el bastidor -6-, detalle representado en la figura 2ª de la adjunta ilustración.

11.- Tal como queda indicado uno de los extremos de dicho muelle -10-, se fija por una disposición en gancho sobre la varilla -8-, en tanto que el otro extremo se apoya sobre la varilla -15- del marco basculante -13-.

55 11.- Extremos inferiores del marco fijo -6-, que se presentan acodados en curva conveniente y en proyección anterior.

12.- Terminales de estos extremos previstos para fijación complementaria sobre la motocicleta con respecto a la platina -1- mencionada.

60 13.- Estos terminales presentan unas arandelas rígidas y otras elásticas que facilitan el montaje por medio de unas tuercas apropiadas que se alojan en el tubo de este bastidor -6-.

65 13.- Portaequipajes propiamente dicho, constituido por un marco monotubular abierto, de forma sensiblemente rectangular y curvado en sus tramos de origen y final, los que se fi-



jan sobre el marco -6- por los pasadores previstos en los terminales del tubo -9-, asegurados por rosca exagonal cerrada.

14.- Varilla transversal del marco -13- que representa la base de apoyo de dicho portaequipajes.

70 15.- Muestra otra varilla del marco -13- con la misma finalidad de refuerzo y contención de paquetería o similar.

Las flechas representadas en los dibujos, indican los posibles desplazamientos del marco -13- sobre la base -6-.

75 Este portaequipajes será fabricado con los materiales más convenientes y en las dimensiones más apropiadas.

80 Describa suficientemente la naturaleza del presente Modelo de Utilidad, se hace constar expresamente que cualquier modificación de detalle que se introduzca en el mismo, se considerará incluida dentro de esta protección, en tanto que no altere o modifique esencialmente su finalidad característica.

N O T A

Por último se declaran de novedad y utilidad, las siguientes:

R E V I N D I C A C I O N E S

85 1ª.- Un portaequipajes perfeccionado para motocicletas, caracterizado esencialmente porque comprende un bastidor fijo constituido por una estructura monotubular, abierta por su parte inferior en proyección curvada oblicua, cuyos terminales comportan arandelas rígidas y elásticas, previstas como medio de fijación inferior, fijándose por tornillos alojados en los 90 extremos del tubo correspondiente, presentando este marco tres elementos rígidos transversales que actúan de centro de resistencia estructural, presentando el inferior en sus extremos dos ejes de giro del portaequipajes propiamente dicho, cuyo termi-



95 nal está guarnecido por una rosca adecuada y existiendo en es-
te tramo dos muelles helicoidales cuyos terminales configurados
en gancho se apoyan respectivamente sobre el travesaño interme-
dio del bastidor fijo y el inferior del marco móvil, determi-
nando dichos resortes el efecto basculante de dicho portaequi-
100 pajes.

2ª.- Un portaequipajes perfeccionado para motocicletas,
según la anterior reivindicación, caracterizado esencialmente
por comprender un bastidor móvil fijado sobre el marco fijo
en la forma mencionada, siendo dicho marco de forma rectangu-
105 lar y ángulos curvados y abiertos en curvatura por su parte
anterior e inferior, presentando dos traveseros que realizan
la función de zona sustentadora y de refuerzo.

3ª.- Un portaequipajes perfeccionado para motocicletas,
según las anteriores reivindicaciones, caracterizado esencial-
110 mente por comprender una disposición superior de fijación y
apoyo del conjunto sobre el vehículo, constituido por una pla-
ca perfilada y talaadrada fijada a dos patillas escuadradas que
se unen permanentemente sobre el travesero superior del marco
fijo.

115 4ª.- UN PORTAEQUIPAJES PERFECCIONADO PARA MOTOCICLETAS.-
Todo ello tal y como se describe en el cuerpo de la pre-
sente Memoria, se reivindica en su Nota y se representa a tí-
tulo de ejemplo en la adjunta hoja de dibujos.

Esta Memoria Descriptiva consta de cinco hojas foliadas
y mecanografiadas a dos espacios y por una sola de sus caras.

Madrid, 2 MAR. 1962

VISITACION PERALTA
R.P.

91600

2961



91600

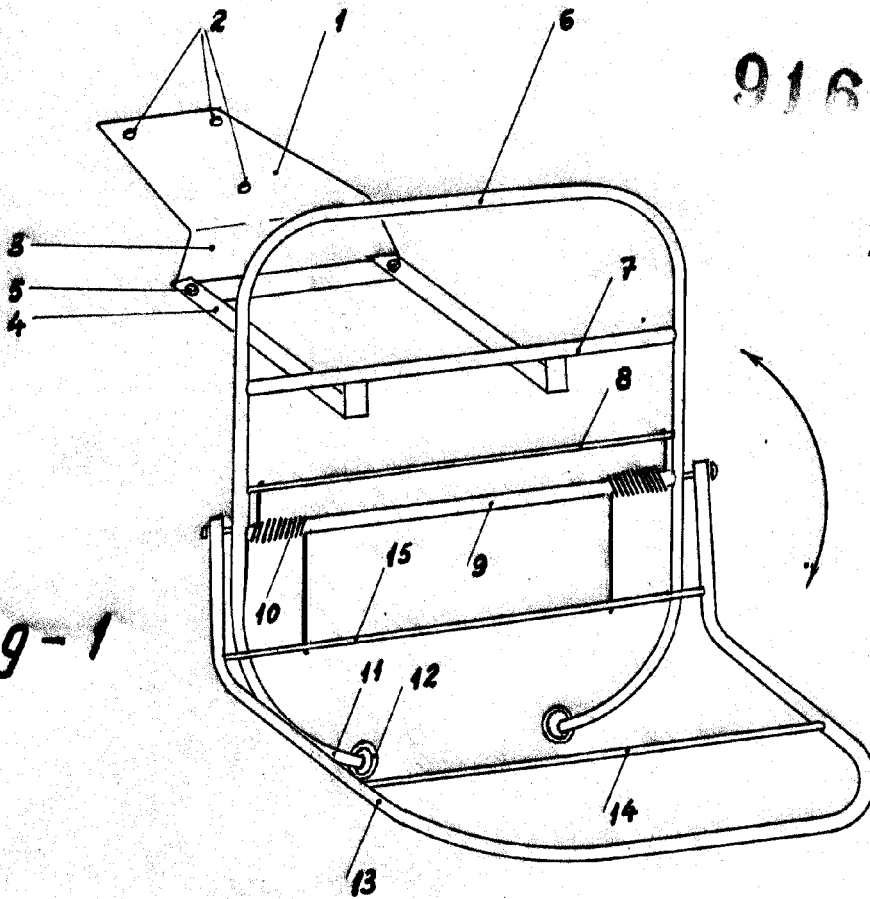

Fig-1

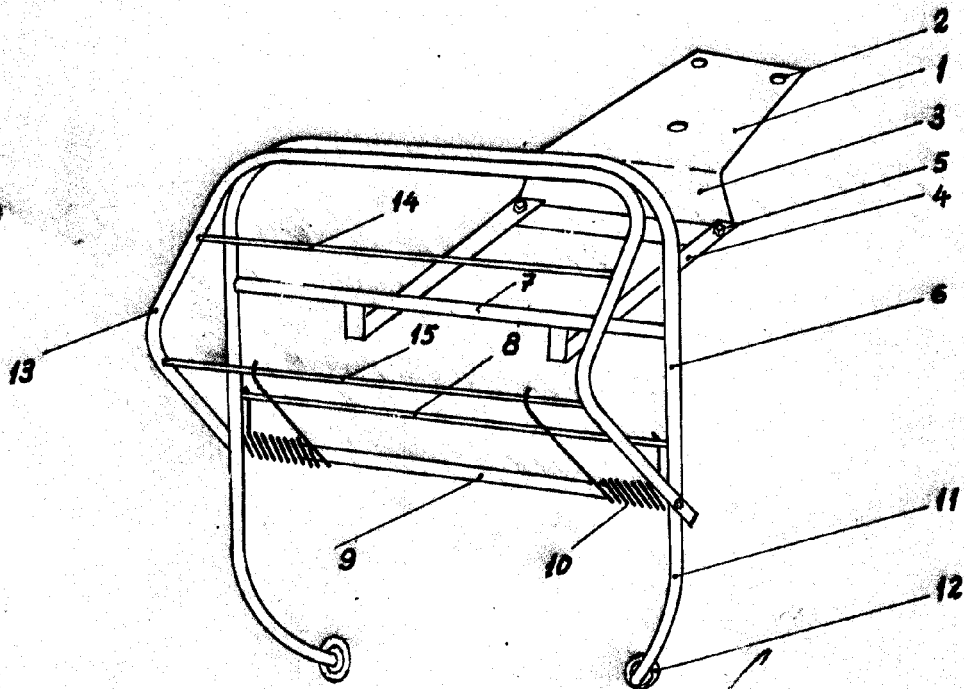

Fig-2

MADRID, 2 MAR 1957

[Handwritten signature]

escala variable