

MODELO DE UTILIDAD



91681

Memoria Descriptiva

sobre:

" Sujetador universal "

=====

Solicitante: DON EDUARDO MERIN DOMINGUEZ, de nacionalidad española, residente en:
Martinez Campos, 23.- MADRID.

=====

El presente modelo de Utilidad hace referencia a un dispositivo sujetador, eficazmente aplicable a múltiples usos, en sustitución de los conocidos imperdibles, a los que aventaja en cuanto a la imposibilidad de pincharse con su uso y a la gradua-

5.

91681



bilidad de la tensión sujetadora.

Este dispositivo tiene principal aplicación en la sujeción de vendajes de todas clases, fajas para recién nacidos, etc.

5. Esencialmente, este sujetador universal está constituido por una tira o cinta de goma o cualquier otra materia elástica, cuyas dimensiones dependerán del uso a que se destine, en cuyos extremos lleva dos cuerpos metálicos dotados de ganchos, ^{o garfios} dirigidos en sentidos opuestos, y de forma apropiada para sujetarse en la tela, de tal forma que, enganchados estos cuerpos en el extremo de un vendaje, por ejemplo, y en otro punto de él, queda éste firmemente sujeto.
- 10.
15. Para facilitar la comprensión de este invento, se acompañan dibujos de un ejemplo del mismo, sin carácter limitativo, en los que
- La figura 1, representa una vista en planta del sujetador.
20. La figura 2, representa una vista en alzado del citado sujetador, reaccionado por su eje longitudinal de simetría.
- En estos dibujos, la cinta elástica -1- posee, en sus extremos, los cuerpos -2- que pueden ser metálicos o de cualquier material rígido, susceptible de retener los extremos de la cinta -1-.
- 25.
- Estos cuerpos presentan unos ganchos o uñas -3- destinados a engancharse en la prenda que se desee sujetar.
30. Estos ganchos -3- se fijarán cuando la



cinta -l- se encuentre estirada, de la forma, que, al quedar fijos, la acción tractora de la cinta elástica -l- retenga los cuerpos que se desea fijar.

N O T A

5. Descrita suficientemente la naturaleza del invento así como la manera de realizarlo en la práctica, debe hacerse constar que las disposiciones anteriormente indicadas son susceptibles de modificaciones de detalle en cuanto no alteren su principio fundamental. También se hace constar que lo que constituye la esencia del referido invento y por lo que se solicita MODELO DE UTILIDAD, por 20 años en España es: " SUJETADOR UNIVERSAL "; caracterizándose por lo siguiente.
- 10.
15. 1ª.- Sujetador universal, caracterizado por estar constituido por una cinta elástica, en cuyos extremos van convenientemente sujetos unos cuerpos metálicos provistos de unos garfios o uñetas destinadas a engancharse en los cuerpos que se desea sujetar.
- 20.
- 2ª.- " Sujetador universal", tal y como queda sustancialmente descrito en la presente memoria e ilustrado en el dibujo adjunto.
25. Esta memoria consta de tres hojas escritas a máquina por una sola cara.

Madrid,

EDUARDO MERIN DOMINGUEZ.

A. GOMEZ ARLEDO Y MODEI
E. P.

91681

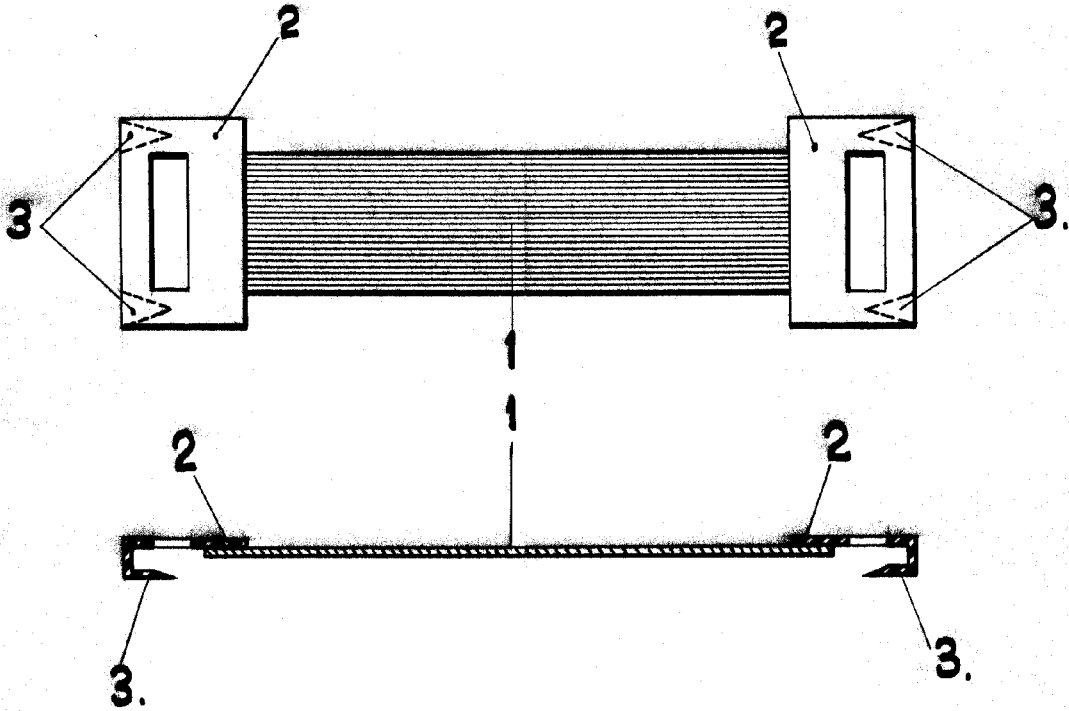

ESCALA VARIABLE.

MADRID. DE 1962.
EDUARDO MERIN DOMINGUEZ.

J. GOMEZ GARCIA Y MODET
D.P.

