

91680



91680

MEMORIA DESCRIPTIVA

sobre una

M O D E L O D E U T I L I D A D

por veinte años en España, a favor de Don JESUS TORRIJOS DEL OLMO, de nacionalidad española, residente en Madrid, calle Germán Sánchez Carrascao, 23-2º B, por: "CONJUNTO DE PERFILES PARA CONSTITUIR EL CERCO Y PUERTA DE NEVERAS, ARMARIOS Y CAMARAS FRIGORIFICAS"

ooooOoooo

Como su enunciado indica, consiste la presente invención en un nuevo conjunto de perfiles que unidos y relacionados entre si forman el cerco y puerta de las neveras, armarios o cámaras frigoríficas, lo cual por sus características esenciales, debe ser considerado como un Modelo de Utilidad por veinte años en España, todo ello de acuerdo con lo preceptuado en el artículo 171 de la Vigente-Ley de Propiedad Industrial.

5

10

Como es sabido los encajes de puertas empleadas



en las neveras, armarios y cámaras frigoríficas deben tener una hermeticidad tal, que por tales encajes no puede haber escapes de ninguna clase.

5 A tal fin se ha ideado un conjunto de perfiles metálicos, los cuales por las diferencias de líneas que reúnen tanto el cerco como el marco, permite que estas puertas realicen el cometido a que son destinadas con una perfecta seguridad de éxito.

10 Para dar una idea más completa del invento, se acompañan a la presente memoria descriptiva una hoja de planos, con referencias a la cual y según se muestra en el número 1, corresponde al perfil exterior que llevará la puerta, el cual será formado por una doble lámina paralela con doblez rectangular por uno de sus lados para formar el cerco o cara que dá al lado del cerco.

15 Con el 2 se muestra el otro perfil que formará la puerta y que irá junto al perfil 1 por medio de unión o soldadura. Dicho perfil tiene su base de unión 4 a la del 1, así como un borde superior 5 para la unión del mismo al cuerpo de la puerta.

20 El 3 muestra el perfil del cerco, el cual será acoplado al marco por sus caras 6, 10 y 7, que que la 11 y 12 formarán la parte exterior del mismo y la parte 6 corresponderá para su unión al resto del cuerpo del objeto.

25 Las ventajas que se consiguen con este nuevo conjunto de cercos metálicos y puertas correspondientes para tales objetos ya indicados, son muy numerosas, siendo una de ellas la hermetecidad que forman con sus ángulos rectos y oblicuos en su cierre, así como la vistosidad que presenta el mismo en todo su conjunto.



91680

Por último y una vez descrita suficientemente la naturaleza del invento y su forma de realización práctica se hace constar que la presente memoria podrá ser modificada mientras no se altere la esencialidad del invento, el cual podrá fabricarse de cualquier clase de material, tamaños, dimensiones y proporciones, siendo por tanto lo que se solicita un Modelo de Utilidad por veinte años en España, el cual queda protegido en las siguientes:

REIVINDICACIONES

- 1ª.-Conjunto de perfiles para constituir el cerco de y puerta de neveras, armarios y cámaras frigoríficas, que se caracteriza por estar formado por dos perfiles en "U" de distinta sección, superpuesto uno normal respecto del otro formando un ángulo recto y solidarizado por soldadura o medio similar, de los cuales el de menor sección se destina para cubrir el batiente de la puerta propiamente dicha.
- 2ª.-Conjunto de perfiles para constituir, el cerco y puerta de neveras, armarios y cámaras frigoríficas, que se caracteriza de conformidad con la reivindicación anterior por contar con un segundo perfil de sección escalonada quebrada en ángulos preferentemente rectos, de los cuales un sector longitudinal se destina para adaptarse al marco o cerco del hueco que se desea cubrir en el mueble y el restante formará un ángulo obtuso con el perfil que cubre el batiente, al objeto de encajar perfectamente con el mismo y formar un asiento estanco.
- 3ª.-CONJUNTO DE PERFILES PARA CONSTITUIR EL CERCO Y PUERTA DE NEVERAS, ARMARIOS Y CAMARAS FRIGORIFICAS, todo tal y como se describe en la presente memoria que consta de tres hojas mecanografiadas por una sola de sus caras y se representa en los dibujos adjuntos.

F. SANCHEZ VALLADARES

Madrid, 2 de Febrero de 1.963



91680

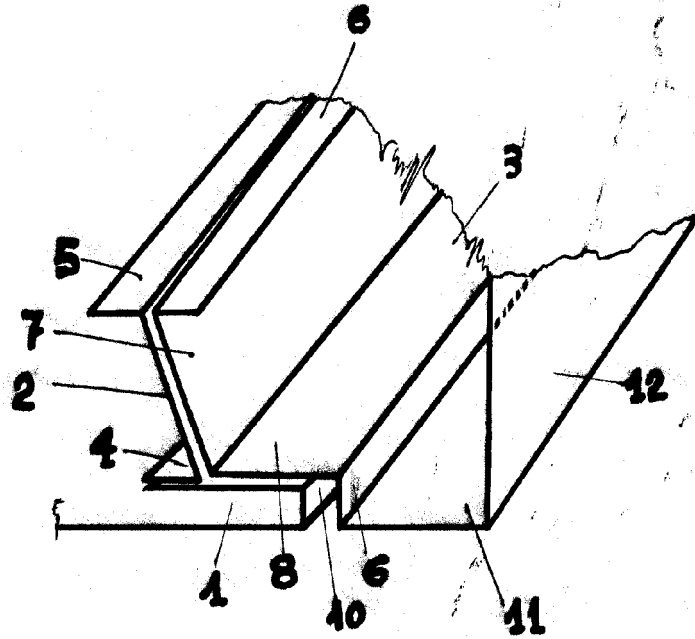

MADRID MARZO 1962

ESCALA VARIABLE