

16 FEB



91670

MODELO  
DE  
UTILIDAD

a favor de Don Gerónimo BLASCO GINOVARTE y Don Manuel BLASCO SALAS, de nacionalidad española, residentes en Barcelona, calle Valencia, 79, por "RELOJ DE PULSERA DE JUGUETE".

MEMORIA DESCRIPTIVA

La presente invención se refiere a un reloj de pulsera de juguete, el cual se distingue por la facilidad que ofrece, en razón de su peculiar constitución, para una rápida obtención, según las formas más variadas y modernas, con una presentación vistosa y atractiva.

5. El indicado reloj consiste esencialmente en una tira moldeada de acuerdo con el contorno del conjunto de un reloj con las dos correas abrochables y que presenta en la zona correspondiente a la caja del

10.

91670

16 FEB



5. mismo, una cavidad abierta por arriba en la que ajusta a presión una cazoleta transparente en posición invertida, en cuyo fondo se halla adosada una lámina discoidal cuya cara visible a través de dicha cazoleta, lleva representada la esfera y las agujas del reloj.

10. Uno de los extremos de la tira está dotado de un ojal para el paso del opuesto, y un saliente, y el otro presenta un orificio susceptible de recibir el anterior a los fines del abrochado, del reloj.

15. Para la mejor comprensión de cuanto se indica en la presente memoria descriptiva se acompaña un dibujo en el que, tan sólo a título de ejemplo, se representa un caso práctico de realización de un soporte y caja obtenido de acuerdo con las indicaciones anteriores.

20. En dicho dibujo la figura 1 muestra una vista en perspectiva, parcialmente seccionada, en la que se observa el alojamiento de la caja y, sobre ella la placa que simula la esfera en disposición de ser acoplada; la figura 2 una vista análoga a la anterior una vez acoplada la placa-esfera; y la figura 3 una vista en alzado seccionado en la que se observa la forma de sujeción a la muñeca.

25. El reloj que se describe está constituido, por una pieza única, obtenida en una sola operación por medios adecuados, como por ejemplo por inyección, en la cual quedan integrados la caja -1-, cilíndrica

91670

16 FEB



- en el caso particular que nos ocupa, de la que arrancan, diametralmente opuestos, dos asas -2- en las que simulan quedar engarzadas o prendidas las tiras -3- que constituyen el elemento de sujeción de la caja -1-,
5. en cuyos extremos y correspondientes quedan situados, respectivamente, un ojal -4- y un saliente -5- a modo de tetón y los taladros -6- en que es introductible dicho resalte. La caja -1- comporta el alojamiento -7- en que va acoplada por su borde -8- que está debidamente acodado, una placa -9- transparente y ligeramente abombada, la cual tiene rebajada su cara interna y lleva adherida en ella una lámina -10-, decorada por la cara que está en contacto con la placa -9- y que lleva representados los números de las horas o caracteres
10. análogos, las agujas -11- que las señalen y cualquier otro símbolo que contribuya a dar a dicha placa una total similitud con la esfera de un reloj. La caja -1- lleva también en su pared un apéndice -12- que simula el botón de dar cuerda y accionar las agujas.
- 15.
20. De lo expuesto se desprende que la característica básica del soporte y caja objeto de la invención consiste en estar constituidos por una sola pieza, que resulta de fácil obtención y de atractiva presentación.
- Se comprende que serán independientes del objeto de la invención los materiales empleados en la obtención del soporte y caja, así como la forma y dimensiones tanto absolutas como relativas, de los mismos, medios que intervengan en su obtención siempre que res-
- 25.

91670

16 FEB



pondan a lo reseñado y, en general, todo cuanto no afecte a su esencialidad.

- . -

N O T A

Se reivindica como objeto del presente modelo de utilidad:

5. 1. Reloj de pulsera de juguete, que se caracteriza esencialmente por el hecho de estar constituido por una tira moldeada de acuerdo con el contorno del conjunto de un reloj con las dos correas abrochables y que presenta, en la zona correspondiente a la caja del mismo una cavidad abierta por arriba, en la que ajusta a presión una cazoleta transparente en posición invertida, en cuyo fondo se halla adosada una lámina discoidal cuya cara visible a través de dicha cazoleta, lleva representada la esfera y las agujas del reloj.
10. 2. Reloj de pulsera de juguete, según la reivindicación 1, caracterizado porque uno de los extremos de la tira está dotado de un ojal para el paso del opuesto y un saliente, y el otro presenta un orificio susceptible de recibir el anterior a los fines del abrochado del reloj.
15. 3. Reloj de pulsera de juguete.
- 20.

91670

16 FEB



La presente memoria descriptiva consta de cinco  
hojas foliadas, escritas a máquina por una sola cara.

Barcelona, a 16 de febrero de 1962.

Gerónimo BLASCO GINOVARTE  
Manuel BLASCO SALAS

p.a.

**J. GERONIMO BLASCO GINOVARTE**  
**J. MANUEL BLASCO SALAS**

*Foja única*

91670



**Fig. 1**

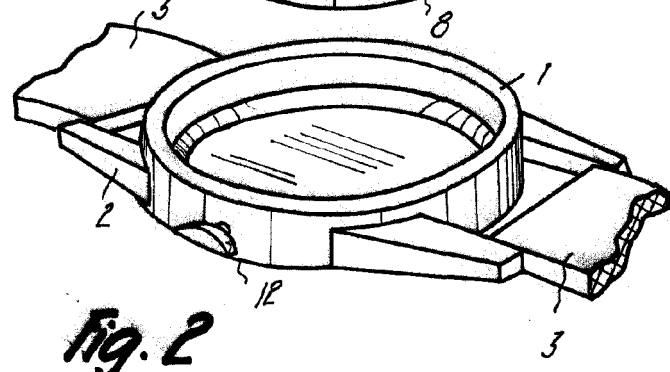
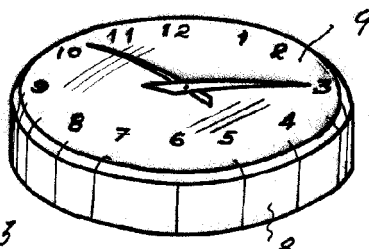

**Fig. 2**

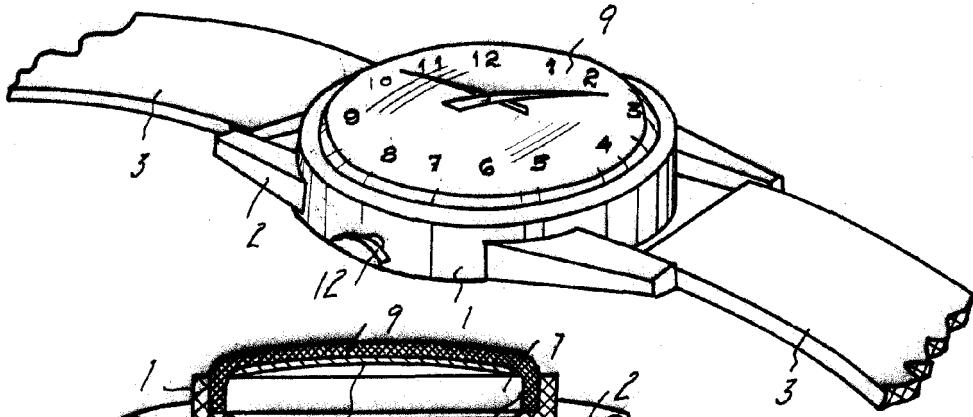

**Fig. 3**

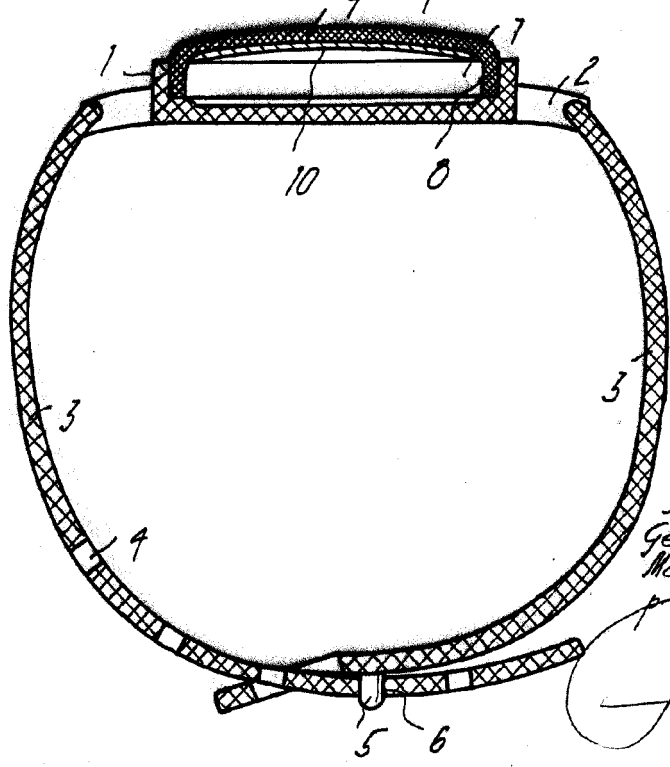

*Barcelona, 16 Febrero 1962*  
*Gerónimo Blasco Ginovarte*  
*Manuel Blasco Salas*

8740