

91664

91664

MEMORIA DESCRIPTIVA

que se acompaña a la solicitud de un

..... MODELO DE UTILIDAD

por VEINTE años en España, por " DISPOSITIVO

PROTECTOR PARA VIÑEDOS "

a favor de

..... DON JOSE COSTA AYALA

domiciliado en NOVELDA (Alfonso) Gabriel Miró 118 - 4º

La invención a que se refiere la presente Memoria constituye una novedad industrial, con características y ventajas que la hacen merecedora del privilegio de explotación exclusiva que por ella se solicita, de acuerdo con las prescripciones del Estatuto vigente de la Propiedad Industrial de fecha 26 de Julio de 1.929, texto refundido, publicado el 30 de Abril de 1.930.

Según el invento, éste se contrae como su enunciado indica, a un dispositivo protector para videdos que ha sido diseñado con objeto de librar al delicado fruto de las cepas de los pedriscos, escarabajos y roños que constituyen una continua amenaza para el agricultor.

La descripción del mismo se efectúa con ayuda del dibujo que se adjunta, a base del cual se expone la estructura del protector, al propio tiempo que su funcionamiento.

En el plano, y a título de ejemplo no limitativo, se ha representado una forma de realización en la que se muestra una perspectiva del dispositivo en cuestión, cuyo uso se precorrea, cubriendo una cepa.

El protector está constituido por una cubierta cilíndrica perforada que se hace desmontable a los efectos de facilitar su transporte y posterior almacenamiento.

Esta cubierta está formada por un disco (A) que en su periferia tiene unos broches (C) que permiten sujetar un lateral cilíndrico (B) que longitudinalmente está provisto de otra tira de broches (C) que facilitan su armado.

La parte superior circular (A) tiene un aro (D) a manera de bastidor que la rigidiza e impide su posible deformación.

Tanto el disco superior de apoyo como la cubierta cilíndrica lateral se presentan multiperforados al objeto de permitir el paso del aire para la buena ventilación de la cepa cubierta y que puedan así conservarse las uvas en buen estado.

Para la utilización del protector basta unir las dos piezas de que se compone por el sencillo procedimiento de atorchado y cubrir el viñedo con él, tal como se indica en el dibujo.

Este aparato protege a los viñedos con sólida resistencia, de todo pedrisco y granizo. Es tan sólido como seguro y puede venderse a muy bajo precio debido a su simplicidad constructiva por lo que su uso reporta ventajas muy dignas de ser tenidas en cuenta.

Hecha la descripción precedente, hemos de añadir, que los detalles de realización de la idea expuesta, pueden variar, sin que por ello cambie la esencia de la invención que es la que se desprende de los párrafos que anteceden y la que se reivindica en la siguiente

N O T A

En resumen: El Modelo de Utilidad que se solicita, recaerá sobre las reivindicaciones siguientes:

1ª.- DISPOSITIVO PROTECTOR PARA VIÑEDOS, caracterizado porque está constituido esencialmente por una cubierta cilíndrica perforada susceptible de contener en su interior una copa y quedar colgada de la misma, cuya cubierta que es desmontable se compone de un disco circular perforado provisto en su periferia de un arco de refuerzo sobre el que hay una serie de agrafes, que se atorchan sobre una de las bordes longitudinales mayores de una plancha rectangular también perforada que toma forma cilíndrica, cerrándose lateralmente mediante otras tira de bronce y que completa la cubierta.

2ª.- Se reivindica por sí mismo, como objeto sobre el que ha de recaer el Modelo de Utilidad que se solicita: " DISPOSITIVO PROTECTOR PARA VIÑEDOS ".

Todo conforme queda descrito y reivindicado en la presente Memoria que consta de tres páginas mecanografiadas y dibujos adjuntos.

Madrid, 1 de Marzo de 1962

ALFONSO UNGRIA

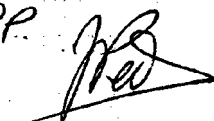
P.P. 

5

10

15

20

25

30

91664

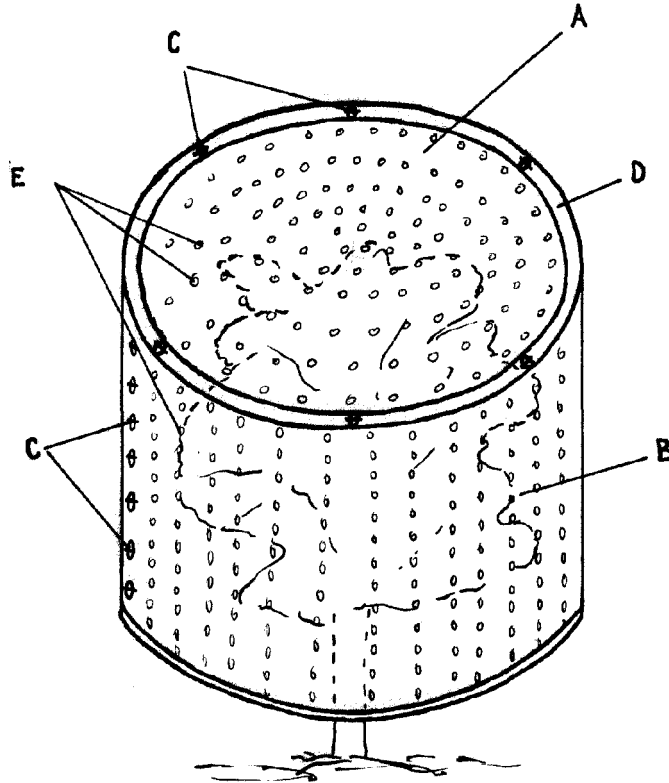

ESCALA VARIABLE

Madrid, 1 de MARZO de 1962

ALFONSO UNGRIA

P.P.