



27 FEB

91629

M O D E L O
D E
U T I L I D A D

por "UN ESTUCHE-BOTIQUE PORTATIL", a favor de D. JOSE
BARBERAN RUIZ, residente en BARCELONA, calle Molas, nº 24.

= . =

MEMORIA DESCRIPTIVA

El presente modelo de utilidad se refiere a un
estuche botiquin portatil.

5. En el modelo se ha previsto una realización que per-
mite en un pequeño volumen, contener lo indispensable para
remediar cualquier accidente ligero, efectuar una desinfección
rápida utilizandolo ventajosamente para excursiones, camping,
etc.

10. El modelo esta realizado a base de un material lavable,
e impermeable, que forma una base cerrada por tres lados y
cuyo fondo se prolonga dando lugar al cuarto lado juntamente

91629

27 FEB



con la tapa, y la correspondiente pestaña de cierre.

5. Esta disposición permite ordenar una serie de soportes para diversos objetos. Así por ejemplo, hay puentes que forman conducto, para alojar pinzas y tijeras, otros para paquetes de gasa, un receptáculo con abertura longitudinal en su parte superior que se utiliza para algodón, el cual se va extrayendo a través de la ranura, sin tener otro contacto con el exterior.

10. La cuarta pared intermedia entre la base y la tapa, presenta una bolsa alargada, para sobres de tabletas; polvos, etc.

Las paredes de la base así como el fondo y su prolongación están armadas por un relleno rígido, mantenido y rodeado por la soldadura del material de recubrimiento, externo e interno que al efecto es autosoldante.

15. Con el fin de facilitar la explicación se acompaña a la presente explicación de una lámina de dibujos en la que se ha representado un caso de realización que se cita a título de ejemplo.

En el dibujo:

20. La figura 1, muestra en vista perspectiva el estuche abierto y en parte cortado.

La figura 2, representa la vista exterior del estuche cerrado.

25. Consiste esencialmente en un estuche formado por dos láminas de material autosoldante e impermeable, -1- y -2-, que entre ellas retienen placas rígidas de armado -3-, quedando estas placas bordeadas por las zonas de soldadura -4-, que por ser de contorno para cada placa constituyen las líneas de doblado.

30. En la pieza general queda formada una placa base

91629

27 FEB



limitada por las caras -4-, -5-, -6-, -7-, quedando el fondo -8- prolongado formando la cuarta -9-, y la tapa -10- con aleta -11-.

5. En la tapa se hallan los puentes -12- de gran amplitud y otros -13- reducidos para pinzas y tijeras.

En la cara -9- hay una bolsa -14- para sobres de medicamentos.

10. En la base además de unos puentes -15- existe la caja flexible -16- con abertura ranurada -17- para servir a través de ella el algodón alojado en su interior.

La disposición de los puentes esta concebida, para que permitan el perfecto cerrado de la tapa, quedando constituido un estuche con un pequeño bolso.

15. El modelo, dentro de su esencialidad puede ser llevado a la práctica en otras formas de realización que difieran en detalle de la indicada a título de ejemplo en la descripción. Podrá, pues, construirse en cualquier forma y tamaño, con los materiales más adecuados por quedar todo ello comprendido en el espíritu de las reivindicaciones.



27 FEB

91629

N O T A

7
1
Descrito el objeto y utilidad de la presente invención, lo que se declara como no divulgado ni practicado en España, comprende las siguientes reivindicaciones:

5.
1. Un estuche botiquin portatil, caracterizado esencialmente por estar constituido a base de un material lavable e impermeable, que forma una base cerrada por tres lados y cuyo fondo se prolonga dando lugar al cuarto lado, juntamente con la tapa, y la correspondiente pestaña de cierre.

10.
2. Un estuche, según anterior reivindicación, en el que las paredes de la base, así como el fondo y su prolongación están armadas por un relleno rígido, mantenido y rodeado por la soldadura del material de recubrimiento, externo e interno que al efecto es autosoldante.

15.
3. Un estuche según 1 y 2 reivindicación, en el que su interior presenta una disposición formada por conductos puentes, bolsas y receptáculos, que constituyen soportes para diversos objetos.

4. Un estuche-botiquin portatil.

20.
Según se describe y reivindica en la presente memoria que consta de cuatro páginas foliadas y escritas a máquina por una sola de sus caras, acompañadas de una lámina de dibujos.

Madrid, 27 FEB. 1962

JOSE BARBERA RUIZ

p. a.

JOSE BARBERA RUIZ
P. P.

Fig. 1

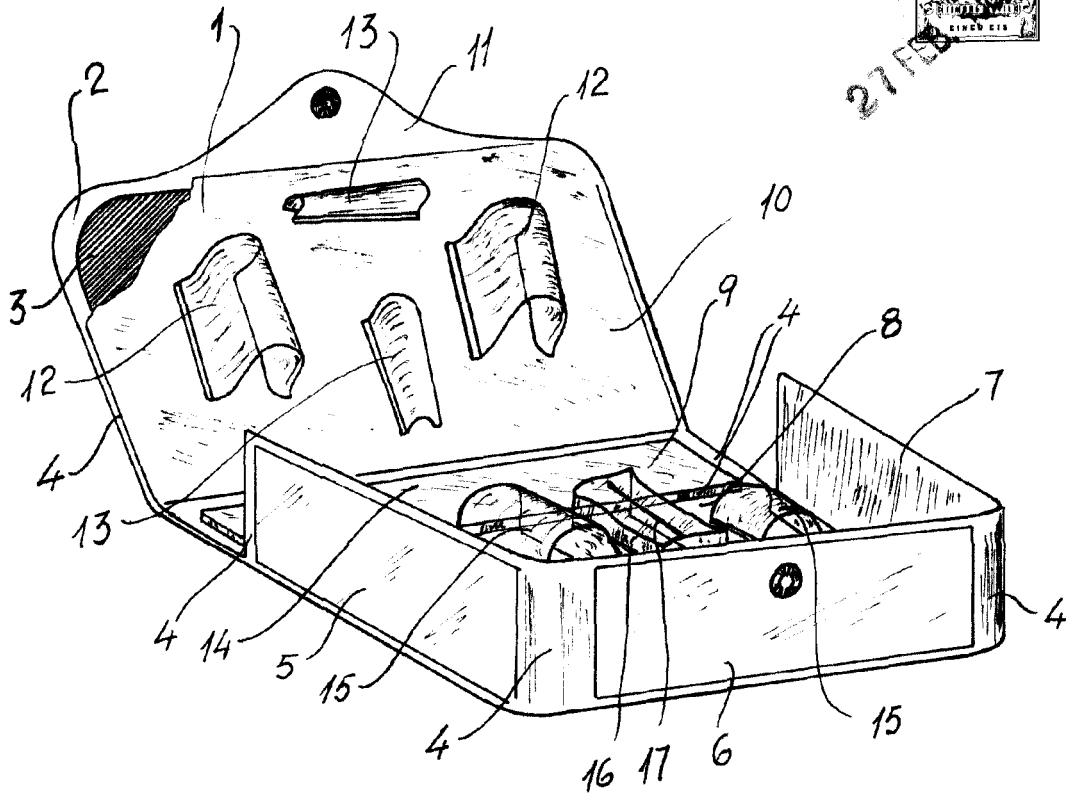
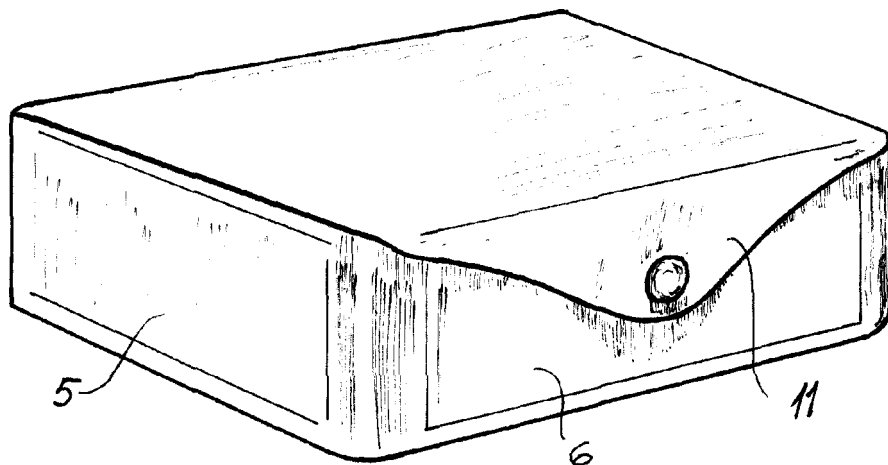

Fig. 2



Madrid, 27 FEB. 1900
pp. Jaime Isern