

91624

91624



27

MEMORIA      DESCRIPTIVA

Correspondiente a un MODELO DE UTILIDAD cuyo registro se solicita por veinte años.

A favor de

D. Andrés Ferrer Llurba, de nacionalidad española.

Residente en REUS (Tarragona). - García Morato y San Miguel, 29-31

por :

"TABIQUES SEPARADORES PARA CAJAS DE TRANSPORTE DE POLLITOS"

---



La presente memoria descriptiva tiene como fin la declaración del objeto sobre que ha de recaer el privilegio de explotación industrial y comercial exclusiva en el territorio nacional de un Modelo de Utilidad, conforme a la legislación vigente en materia de Propiedad Industrial que, según expresa el enunciado, trata de unos tabiques separadores para dividir en compartimientos las cajas de transporte de pollitos.

Las cajas para el transporte de pollitos se fabrican generalmente de cartón. El interior de dichas cajas suele dividirse en compartimientos con objeto de evitar que los pollitos se lastimen entre sí. Los mencionados tabiques deben ser resistentes y al mismo tiempo de construcción sencilla y fácilmente acoplables al interior de la caja.

Los tabiques separadores, objeto del presente modelo de utilidad, reúnen las condiciones requeridas, siendo su característica principal su extrema sencillez de colocación en la caja.

Con el fin de facilitar la interpretación más exacta del objeto sobre que ha de recaer el presente privilegio, en el plano adjunto complementario de la presente exposición, se representa una forma práctica para la realización industrial y únicamente a título de ejemplo y, por consiguiente, sin carácter exhaustivo sino meramente informativo.

En este plano:

Fig. 1ª, perspectiva de la situación de los tabiques en el interior de la caja.

Figs. 2ª y 3ª, tabiques complementarios.

En las expresadas figuras, las referencias corresponden:

(1).-Caja (dibujada con línea de trazos).

(2 y 3).-Tabiques.

(4 y 5).-Ranuras centrales.

(6).-Solapas para acoplamiento al fondo de la caja.



(7).-Lengüetas de acoplamiento a los laterales de la caja.

35.- En la fig. 1ª se muestra una caja dividida en cuatro departamentos por medio de los tabiques (2) y (3). Ambos tabiques son de forma trapezoidal, con objeto de permitir acoplamiento a las cajas, que generalmente presentan ésta sección.

40.- En la parte inferior presentan las solapas (6) que se introducen en ranuras situadas en el fondo de la caja. El tabique (2) presenta una ranura (5) abierta hacia el borde superior y el tabique (3) otra ranura similar (4) abierta hacia el borde inferior. En los laterales existen las lengüetas en forma de gancho (7) destinadas a alojarse en ranuras correspondientes de los laterales de la caja.

45.- Para acoplar los tabiques a la caja, se coloca primeramente el tabique (2), fijándolo al fondo por medio de las solapas (6) y a los laterales de la caja por medio de las lengüetas (7). Después se encaja el tabique (3) procediendo de la misma forma.

50.- Ambos tabiques están perforados por orificios para permitir la aireación de los departamentos que forman.

55.- Descrita suficientemente la naturaleza del invento y su forma de realización práctica, únicamente cabe añadir que en el conjunto y partes independientes constitutivas del todo son susceptibles modificaciones y cambios de materias, forma y disposición en cuanto estas alteraciones no desvirtúen el fundamento esencial del mismo.



REIVINDICACIONES

- 60.- 1ª).- "TABIQUES SEPARADORES PARA CAJAS DE TRANSPORTE DE POLLITOS" que se caracterizan porque están constituidos por planchas de materia apropiada, cortadas de manera que se acoplen perfectamente en el interior de la caja, a la cual queda fijada por disponer en su borde inferior unas solapas que se alojan en ranuras practicadas en el fondo de la caja, y son dobladas por la cara inferior de éste, disponiendo además en los laterales de lengüetas en forma de gancho que se alojan en ranuras de los laterales de la caja. El cruce entre los tabiques se realiza encajando uno en otro por medio de ranuras situadas en el lugar correspondiente.
- 65.-
- 70.-

2ª).- "TABIQUES SEPARADORES PARA CAJAS DE TRANSPORTE DE POLLITOS".

La presente memoria descriptiva consta de cuatro hojas foliadas y mecanografiadas por una sola cara, componiendo un total de setenta y cinco líneas, incluidas éstas.

Madrid, 27 de febrero de 1.962.-

91004

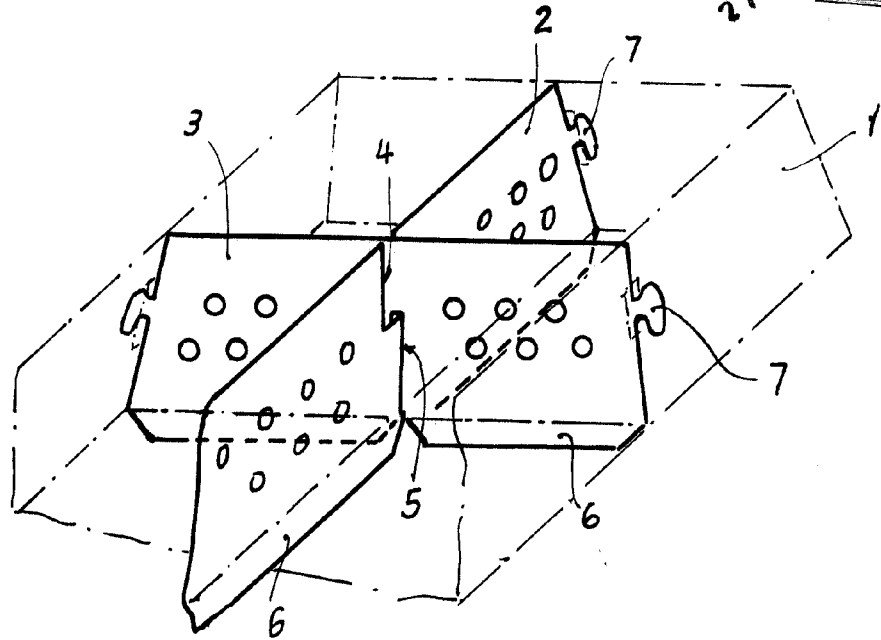

Fig. 1

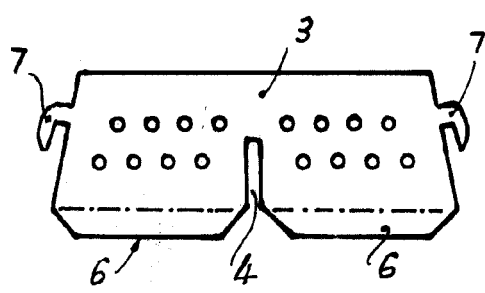

Fig. 2

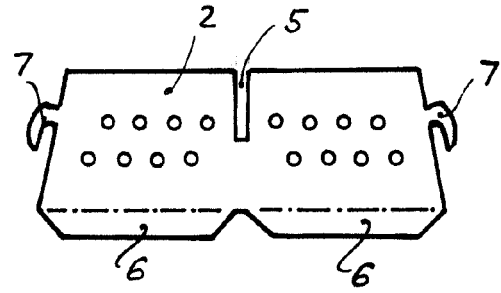

Fig. 3

Madrid, 27 de Febrero de 1962

INSTRUMENTAL  
S.A.

Escala variable