



10

go de habilidad objeto de este Modelo, pueda ser practicado incluso en excursiones y lugares de esparcimiento.

15

Consiste esencialmente este nuevo juego de habilidad, en una caja de dimensiones adecuadas, en el fondo de la cual se ha dibujado un laberinto con un punto de entrada y otro de salida, habiendo colocado en el interior de la caja que es totalmente cerrada dos pequeñas bolas de acero, con una figura humana o de animales de escaso peso, unida a dicha bola, de forma que al trasladarse la bola, la figura solidaria de la misma, adquiere tambien un movimiento .

20

El dibujo del fondo de la caja es totalmente plano, consistiendo la habilidad, en hacer pasar las esferas de acero por un camino libre hasta llegar al punto de llegada, valiendose para ello de un pequeño imán que se coloca debajo de la caja, guiando a las bolas en su camino, si bien se requiere mucha habilidad y pulso para que las bolas no se salgan del camino a seguir en el laberinto.

25

30

Para que la idea general anteriormente descrita pueda ser más facilmente comprendida, en la descripción que sigue nos vamos a referir a la lámina de dibujo que se acompaña, que constituye un caso de realización práctica del nuevo juego de habilidad, naturalmente que tratándose de un ejemplo aclaratorio el dibujo en cuestión deberá interpretarse con amplio criterio y sin caracter limitativo alguno.

35

En dicho dibujo se representa en la figura 1 una vista en planta de la base de la caja del nuevo juego, y en la figura 2 una vista de las dos bolas de acero con sendas figuras, habiendose enumerado sus distintas partes,



40

para su mayor claridad en su descripción; indicándose por:

45

- 1- caja.
- 2- base plana de la misma.
- 3- punto de salida.
- 4- laberinto a seguir.
- 5- punto de llegada.
- 6- par de bolas de acero, y
- 7- figuras solidarias de las bolas -6-.

50

La caja -1- está tapada mediante un cristal o medio transparente similar, de forma que pueda verse el camino que siguen las bolas -6-.

55

Consiste el juego en poner las dos bolas -6- en el punto de salida -3-, y guiándolas con un imán adecuado colocado debajo de la caja -1-, hacer que sigan un camino libre del laberinto -4-, que conduzca al punto de llegada -5-, debiéndose efectuar el recorrido sin salirse del límite señalado en los caminos de dicho laberinto -4-.

60

Además de representar un entretenimiento y distracción, este nuevo juego de habilidad puede también utilizarse para efectuar competiciones entre dos o mas jugadores, controlándose el tiempo que tardan en conseguir el objetivo señalado, para decidir el vencedor del juego.

65

Descritas suficientemente la naturaleza y constitución de este juego de habilidad, se ha de hacer constar que el mismo podrá realizarse en diversidad de tamaños, formas y materiales, así como que también podrán introducirse variaciones secundarias que no alteren la esencialidad de su objeto que se pone de manifiesto con la siguiente



70

N O T A
= = = =

Los puntos nuevos no conocidos ni practicados en España, sobre los cuales se desea recaigan las reivindicaciones del presente Modelo de Utilidad, son:

75

1ª.- Nuevo juego de habilidad, caracterizado por constar de una caja en cuyo fondo o base, figura un laberinto representado sin relieve alguno, con un punto de salida y otro de llegada, diametralmente opuestos entre sí, estando cerrada dicha caja mediante un medio transparente que facilite la visibilidad de su interior y habiendo dispuesto en el interior de dicha caja dos bolas de acero, con sendas figuras humanas o animales unidas a las mismas y porque dichas bolas son guiadas desde el punto de salida al punto de llegada a través del laberinto, mediante un imán adecuado, sostenido y movido debajo de la base de la caja, por el jugador respectivo.

80

85

2ª.- "NUEVO JUEGO DE HABILIDAD", de conformidad en un todo en lo esencial y fines industriales a lo descrito en la precedente Memoria Descriptiva, y gráficamente representado en el adjunto plano para su mejor comprensión.

90

Esta Memoria consta de CUATRO hojas mecanografiadas por una sola cara a doble espacio en 90 líneas.

Madrid, 26 de Febrero de 1.962

Por autorización del interesado.

916 8

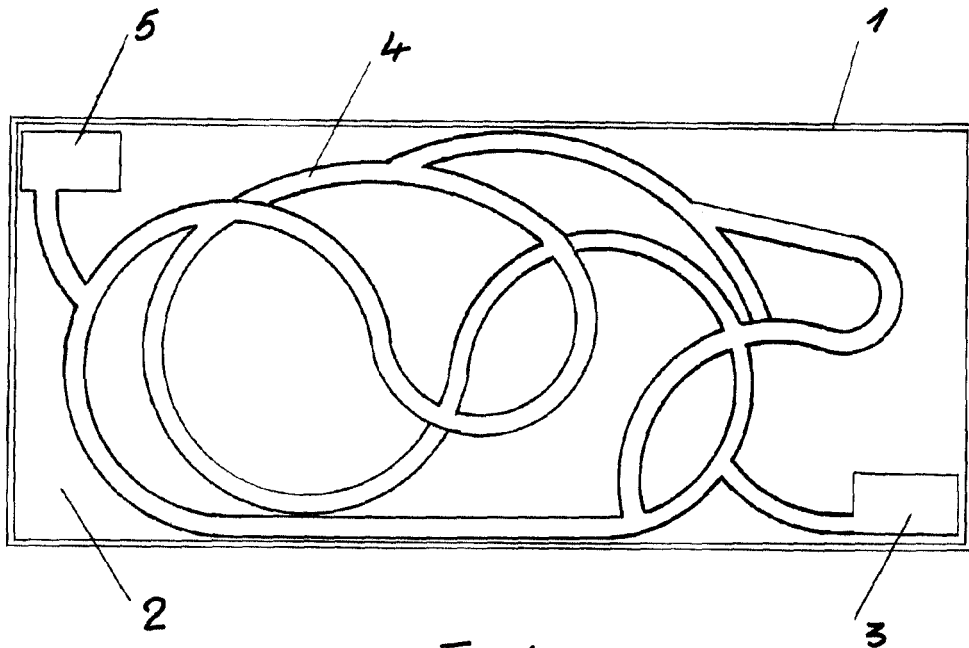

Fig. 1

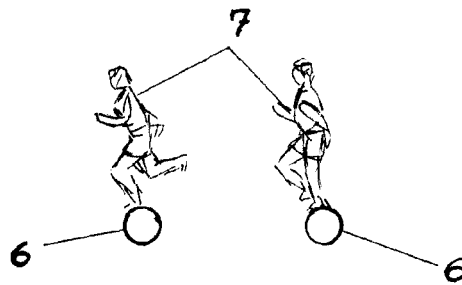

Fig. 2

Escala variable
Madrid. Febrero. 1962