



815161

91516

MODELO DE UTILIDAD

por 20 años

por "UN ENVASE PROPIO PARA OBJETOS DE REGALO", a favor de D. Alberto Gasulla Angla, de nacionalidad española, domiciliado en Barcelona, Paseo de Fabra y Puig, 266, ático, 1ª.

=====

MEMORIA DESCRIPTIVA

El presente Modelo de utilidad hace referencia a un envase propio para objetos de regalo, que mediante una constitución muy simple, aporta sensibles mejoras en orden a la presentación y estética de los envases actualmente en uso para tales menesteres.

5.

Como es bien sabido, es de un gran efecto, el colocar sobre el envase contenedor del objeto a regalar



un motivo alegórico al acontecimiento que mueve a tal regalo; así como el dotar al propio envase de la fecha en que tal acontecimiento ocurre, lo cual es a la vez una muestra de buen gusto, y proporciona una natural satisfacción en la persona agasajada.

5.

El dotar a los envases usuales para tales menesteres de estas mejoras, comportaba un gran inconveniente, como era el de, en la mayoría de los casos, quedar envases sin utilizar, con lo cual estos tenían que ser o bien desechados o bien guardados para su utilización en meses o años posteriores.

10.

El presente Modelo soluciona perfectamente las dos mejoras apuntadas, sin tener que recurrir ni a esperar a ocasiones posteriores ni a desechar los envases sobrantes; por cuanto con un solo envase pueden abarcar-se toda clase de fechas, así como todos los motivos alegóricos posibles sin más que poseer un simple juego de tapas.

15.

Para mayor facilidad de las descripciones, pasamos a referirnos a un dibujo que representa a título de ejemplo explicativo, no limitativo, un envase propio para objetos de regalo, realizado de acuerdo con el Modelo.

20.

En dicho dibujo, la figura 1 es una vista en perspectiva del envase objeto del Modelo, con la tapa levantada, mientras que la figura 2 es una sección longitudinal del mismo.

25.

Según tales figuras, el envase objeto del presente Modelo, consiste en una caja cilíndrica -1-, dotada cerca de su base superior abierta de una alineación continuada de números -2-, del 1 al 31 concretamente,

30.



5. dispuestos circularmente alrededor de la referida caja, los cuales indican la fecha señalada para el regalo a través de un taladro -3- de forma apropiada, practicado en la superficie lateral de la tapa -4- asimismo cilíndrica, de la propia caja.

Para señalar el día escogido, bastará con girar la tapa una vez puesta, alrededor de su eje, hasta llevar a coincidencia el taladro -3- con el número que corresponda en la alineación situada en la caja.

10. Será variable a los efectos del actual Modelo, la forma del taladro que podrá adoptar diversos motivos alegóricos a los diferentes acontecimientos, así como todo cuanto no afecte, altere, cambie o modifique la esencia del envase anteriormente descrito, será variable a los efectos del presente Modelo.

N O T A.

Se reivindica como objeto de este registro por Modelo de utilidad:

20. 1.- Un envase propio para objetos de regalo, caracterizado esencialmente por consistir en una caja dotada de una alineación de números situados cerca de su base superior abierta y circularmente dispuestos alrededor de ella; poseyendo la tapa de la misma en su superficie lateral un taladro, representando un motivo alegórico a un determinado acontecimiento, a través de cuyo taladro asoman los respectivos números al hacer girar la tapa sobre su asiento en la caja.

30. Sean cuales fueren las circunstancias que concurren en la esencialidad del Modelo definido en la anterior reivindicación, cuyo objeto es:

2.- "UN ENVASE PROPIO PARA OBJETOS DE REGALO".



Consta la presente memoria de cuatro hojas foliadas, mecanografiadas por una sola cara y del dibujo adjunto.

Barcelona, primero de febrero de mil novecientos sesenta y dos.

P.A. de D. Alberto Gasulla Angla,

jc.

04516

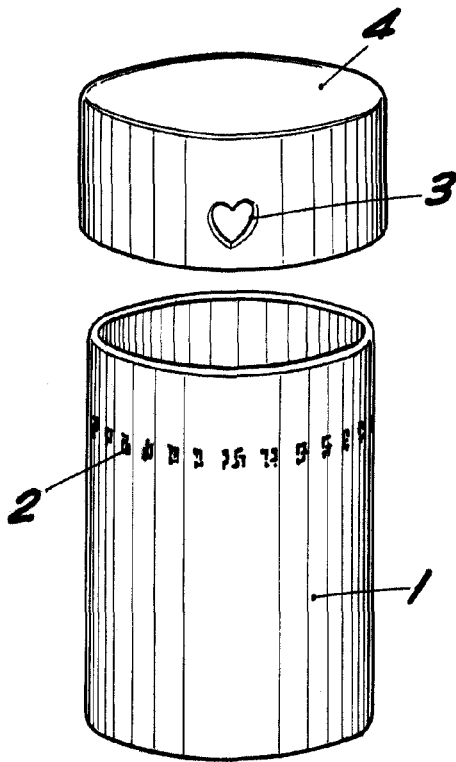

Fig. 1

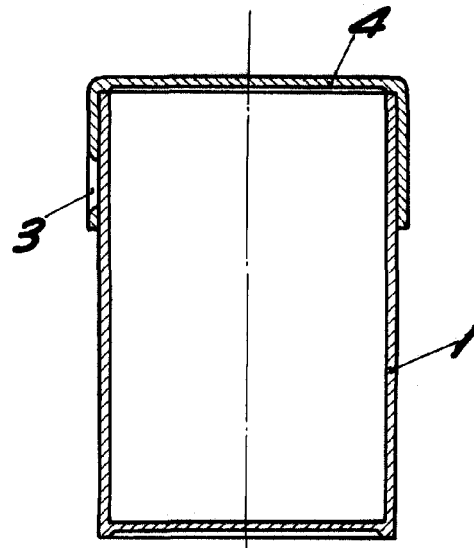

Fig. 2

BARCELONA, 1 FEBRERO DE 1962

ESCALA VARIABLE