



91497

PATENTE
DE
MODELO DE UTILIDAD
por 20 años

a favor de Doña Luisa ASENSIO KAUDIERA
de nacionalidad española
residente en Barcelona, calle Tenerife, 22
por:

"DISPOSITIVO PARA ACCIONAMIENTO DE BOLIGRAFOS
RETRACTILES"

MEMORIA DESCRIPTIVA

Esta Patente de Modelo de Utilidad tiene por objeto un dispositivo para accionamiento de bolígrafos retráctiles.

El dispositivo que nos ocupa está constituido esencialmente por un casquillo cilíndrico debidamente fijado en el interior de la extremidad del bolígrafo opuesta a la ocupada por la punta escritora. Este casquillo consta de dos cuerpos debidamente acoplados, el superior de los cuales es portador de una pista quebraña irregular en relieve, en tanto que el otro presenta una pista regular igualmente en relieve y de dientes de sierra.



Las dos pistas aludidas están debidamente separadas y con sus pendientes dirigidas en sentido contrario y dispuestas de manera que las puntas de los dientes de una de las pistas no coinciden con las puntas del dentado de la opuesta.

5. Por el interior del casquillo es móvil, axial y rotativamente, un vástago que por su extremidad inferior toma apoyo en el depósito tubular de la tinta tensado por el oportuno resorte opusato, mientras que por su extremo superior está acoplado al correspondiente pulsador de accionamiento, viniendo dotado el propio vástago de un pequeño saliente longitudinal periférico situado entre las dos pistas y de contorno trapecial cuyos lados oblicuos pueden casar exactamente con los planos inclinados de las susodichas pistas, para pasar de una a otra de las mismas y situarse en los puntos de máxima altura de la pista superior en la posición de punta ocultada y en los de mínima altura de dicha pista en la posición de punta salida, obrando la pista inferior de auxiliar para producir el paso de una a otra posición.

15. Para la mejor comprensión de la presente Memoria descriptiva, se acompaña una hoja de dibujos, en los que se representa, tan sólo a título de ejemplo, un caso práctico de realización del objeto de la invención.

La Fig. 1 es una vista que muestra el casquillo en desarrollo y la disposición de sus pistas.

20. La Fig. 2 es una sección longitudinal del casquillo, que representa sus dos componentes por separado.

La Fig. 3 es una vista longitudinal parcialmente seccionada que permite apreciar el dispositivo montado en el interior del bolígrafo.

25. Esta realización comporta un casquillo cilíndrico de-



bidamente fijado dentro de la extremidad (1) del bolígrafo opuesta a la ocupada por la punta de escritura. Este casquillo consta de dos cuerpos (2) y (3) debidamente acoplados entre sí. El componente (2) presenta una pista quebrada irregular en relieve (4), mientras que la pieza (3) está dotada de una pista regular (5) asimismo en relieve y de dientes de sierra, mediando entre estas dos pistas una distancia debidamente calculada y con sus pendientes dirigidas en sentido contrario y dispuestas de manera que las puntas de los dientes de la (4) no coinciden con las de los dientes de la (5).

Por el interior del casquillo aludido es móvil, axial y rotativamente, un vástago (6), solidario por su extremo superior del correspondiente pulsador de accionamiento, tomando apoyo el propio vástago (6) por su extremo inferior en el depósito tubular de la tinta (7), tensado por el oportuno resorte situado en las proximidades de la punta de escritura.

El vástago (6) está provisto de un pequeño saliente longitudinal (8) situado entre las dos pistas (4) y (5). Este saliente es de contorno trapecial cuyos lados oblicuos pueden casar exactamente los planos inclinados (9), (10) y (11) de las dos pistas referidas para pasar de una a otra de ellas y situarse, en virtud de la sección combinada del pulsador y del resorte, en los puntos de máxima altura de la pista (4) en la posición de punta ocultada, y en los puntos inferiores de esta misma pista (4), en la posición de punta salida, obrando la pista interior (5) de auxiliar para producir el paso de una a otra posición.

En la Fig. 1 puede apreciarse la trayectoria seguida por el saliente (8) y su paso a la posición (8').

Descrito suficientemente el presente dispositivo, de-



be hacerse constar que, dentro de su esencialidad, puede ser llevado a la práctica en otras formas de realización que difieran en detalle de la indicada a título de ejemplo, a las que alcanzará igualmente la protección que se recaba. Podrá,

5. pues, fabricarse este dispositivo en cualquier forma y tamaño, con los medios y materiales más adecuados, por quedar todo ello comprendido en el espíritu de las reivindicaciones.

N O T A

REIVINDICACIONES

10. Se reivindica como objeto de la presente Patente de Modelo de Utilidad:

15. 1^a.- Dispositivo para accionamiento de bolígrafos retráctiles, que se caracteriza esencialmente por estar constituido por un casquillo cilíndrico debidamente fijado dentro de la extremidad del bolígrafo opuesta a la ocupada por la punta escritora, cuyo casquillo consta de dos cuerpos oportunamente acoplados, el superior de los cuales es portador de una pista quebrada irregular, en relieve, en tanto que el otro presenta una pista regular igualmente en relieve y de dientes de sierra, hallándose estas dos pistas apropiadamente separadas y con sus pendientes dirigidas en sentido contrario y dispuestas de manera que las puntas de los dientes de una de las pistas no coinciden con las puntas del dentado de la opuesta, siendo móvil, axial y rotativamente por el interior del citado casquillo, un vástago que por su extremidad inferior toma apoyo en el depósito tubular de la tinta tensado por el oportuno muelle opuesto, mientras que por su extremo superior este vástago está solidarizado al oportuno pulsador extremo de accionamiento, viniendo dotado el propio vástago de un pequeño saliente longitudinal perimétrico situado entre las dos pistas, cuyo saliente es de con-
- 20.
- 25.
- 30.

91407



- 5 -

torno trapezoidal de modo que sus lados oblicuos pueden casar exactamente con los planos inclinados de las aludidas pistas, para pasar de una a otra de ellas y situarse en los puntos de máxima altura de la pista superior en la posición de punta escritora ocultada y en los de mínima altura en la posición de punta salida, obrando la pista inferior de auxiliar para producir el paso de una a otra posición.

2.- DISPOSITIVO PARA ACCIONAMIENTO DE BOLIGRAFOS RETRACTILES.

Sean cuales fueren las circunstancias que concurren con la esencialidad propia de la misma.

Consta la presente Memoria descriptiva de cinco páginas foliadas y mecanografiadas por una sola cara y va acompañada de una hoja de dibujos aclarativos.

Madrid, 27 Febrero de 1962

P. A.



Fig. 1

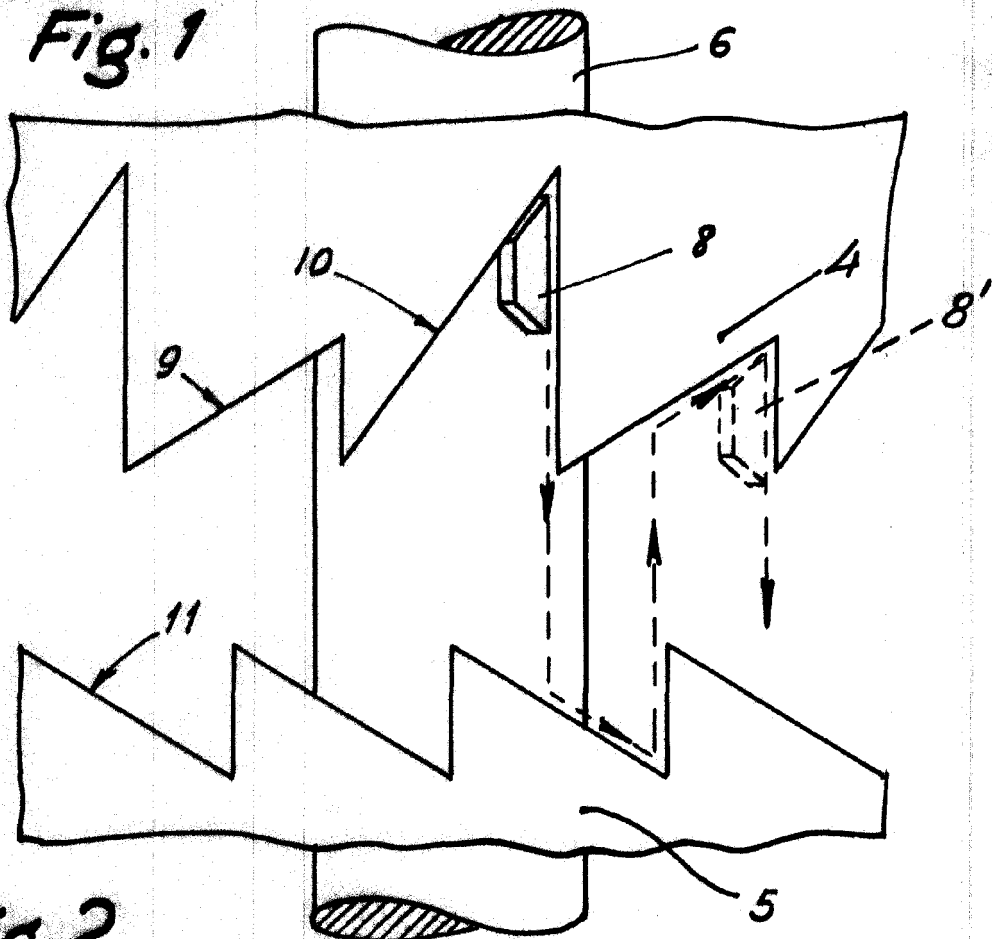

Fig. 2

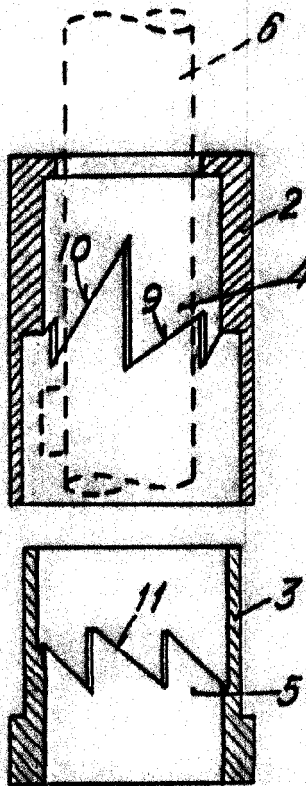
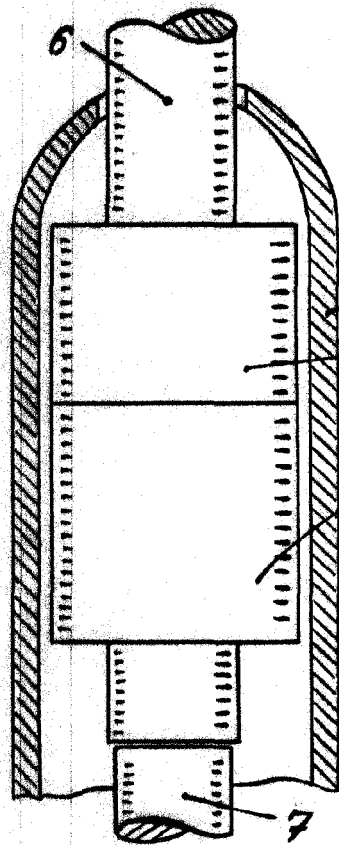

Fig. 3



Madrid, Febrero 1962
p.a.

Palace