

91482



91482

MEMORIA DESCRIPTIVA

Correspondiente a un MODELO DE UTILIDAD cuyo registro se solicita por veinte años.

A favor de

D.Magín, D.José y D.Jorge Miralpeix Mingall, de nacionalidad española.

Residentes en HOSPITALET DEL LLOBREGAT (Barcelona).-Camino de la Fabregada, s/n.

p o r :

"CAJA-ESTUCHE PARA HERRAMIENTAS Y RECAMBIOS PARA VEHICULOS".



La presente memoria descriptiva tiene como fin la declaración del objeto sobre que ha de recaer el privilegio de explotación industrial y comercial exclusiva en el territorio nacional de un Modelo de Utilidad, conforme a la legislación vigente en materia de Propiedad Industrial que, según expresa el enunciado, trata de un una caja-estuche para herramientas y recambios para vehículos en general!

La característica principal de la caja-estuche para herramientas y recambios de vehículos reside en el hecho de alojar la totalidad de los elementos necesarios, tanto herramientas como recambios que normalmente emplean en ruta los usuarios de vehículos a motor.

Las herramientas imprescindibles son una llave inglesa, alicantes, destornillador, llave para bujías y los recambios son los normales, es decir, bujías, fusibles, condensador y contactos. Estos objetos son alojados en huecos de formas equivalentes de un lecho de materia esponjosa, como el latex.

El conjunto de objetos queda así perfectamente protegido contra vibraciones o golpes y dispuestos para su utilización en cualquier momento.

El presente estuche es por consiguiente un objeto de la mayor utilidad para los usuarios de motocicletas y automóviles.

Con el fin de facilitar la interpretación más exacta del objeto sobre que ha de recaer el presente privilegio, en el plano adjunto complementario de la presente exposición, se representa una forma práctica para la realización industrial y únicamente a título de ejemplo y, por consiguiente, sin carácter exhaustivo sino meramente informativo.

En este plano:

Fig. 1ª, vista de la caja-estuche abierta y vacía.

Fig. 2ª, corte lateral de la caja-estuche vacía, con la tapa.



Fig. 3ª, vista de la caja-estuche llena y abierta.

En las expresadas figuras, las referencias corresponden:

- 35.- (1).-Caja.
- (2).-Tapa.
- (3).-Alfombra de esponja con el troquelado para las piezas.
- (4).-Alfombra del fondo, también de esponja u otra materia.
- 40.- (5).-Bujías.
- (6).-Piezas de contacto.
- (7).-Platinos.
- (8).-Llave para sacar y colocar bujías.
- 45.- (9).-Fusibles.
- (10).-Destornillador.
- (11).-Alicantes.
- (12).-Llave inglesa.

50.- La caja-estuche está constituida por un cuerpo (1) de materia rígida preferentemente chapa metálica, de forma rectangular con las esquinas redondeadas. La tapa (2) de forma equivalente, presenta todo su borde con un volteado en forma de "U" que sirve de encaje al borde del cuerpo de envase.

55.- En el interior de la caja (1) existe una plancha de materia esponjosa (4) que cubre totalmente su fondo. Superpuesta a la plancha (4) se coloca la plancha (3), también de materia esponjosa, que se diferencia de la plancha inferior en que presenta unos orificios cuyo perímetro es semejante a la silueta de los objetos que han de contener.

60.- En el ejemplo representado, se indican las herramientas más comunes, como, una llave inglesa (12), unos alicates (11), un destornillador (10), una llave para bujías (8) y como repuestos, dos bujías (5), un par de fusibles (9), un condensador (7) y la llave de contactos (6).



- 65.- Descrita suficientemente la naturaleza del invento y su forma de realización práctica, únicamente cabe añadir que en el conjunto y partes independientes constitutivas del todo son susceptibles modificaciones y cambios de materias, forma y disposición en cuanto estas alteraciones no desvirtúen el fundamento esencial del mismo.
- 70.-

REIVINDICACIONES

- 1a).- "CAJA-ESTUCHE PARA HERRAMIENTAS Y RECAMBIOS PARA VEHICULOS" que se caracteriza por estar constituido por una caja de materia rígida, en cuyo interior, contra el fondo, están acopladas superpuestas dos planchas de materia esponjosa o blanda; la superior con orificios cuyas formas son idénticas a los perfiles de los objetos que se han de alojar como herramientas y repuestos imprescindibles para los usuarios de vehículos, y la inferior sin orificios, de manera que entre las dos planchas forman los huecos para que los citados objetos descansen en un lecho esponjoso.
- 75.-
- 80.-

2a).- "CAJA-ESTUCHE PARA HERRAMIENTAS Y RECAMBIOS PARA VEHICULOS".

La presente memoria descriptiva consta de cuatro hojas foliadas y mecanografiadas por una sola cara, componiendo un total de ochenta y seis líneas, incluidas éstas.

Madrid, 16 de Febrero de 1.962.-

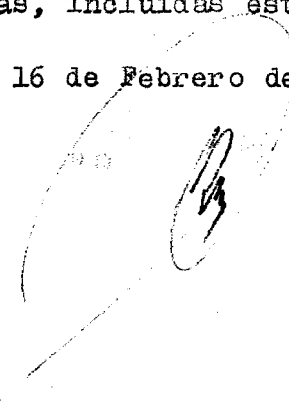

FIG 1^a

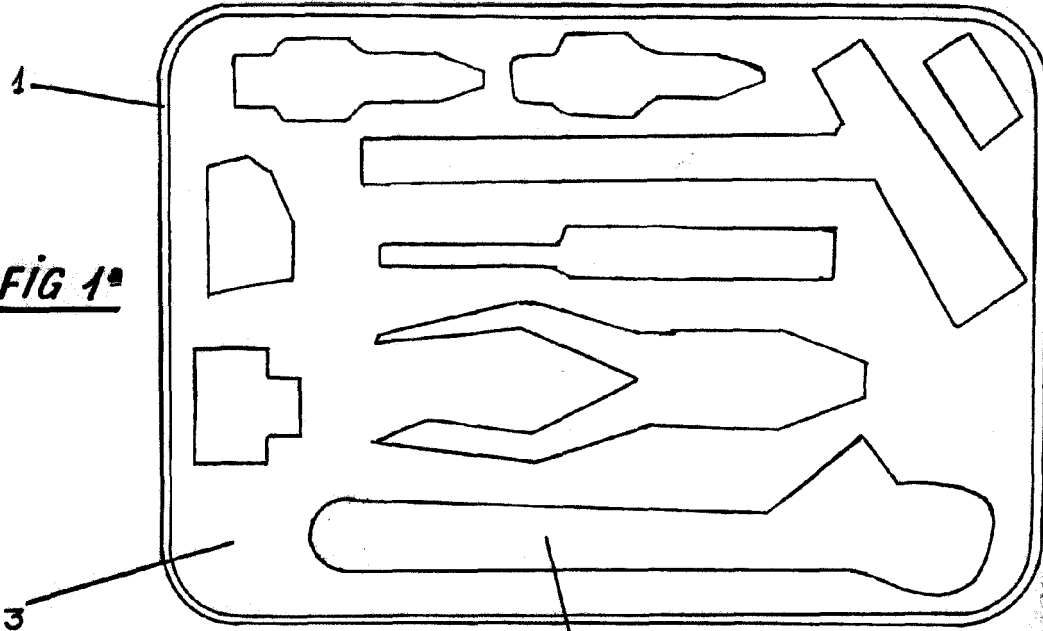

FIG 2^a

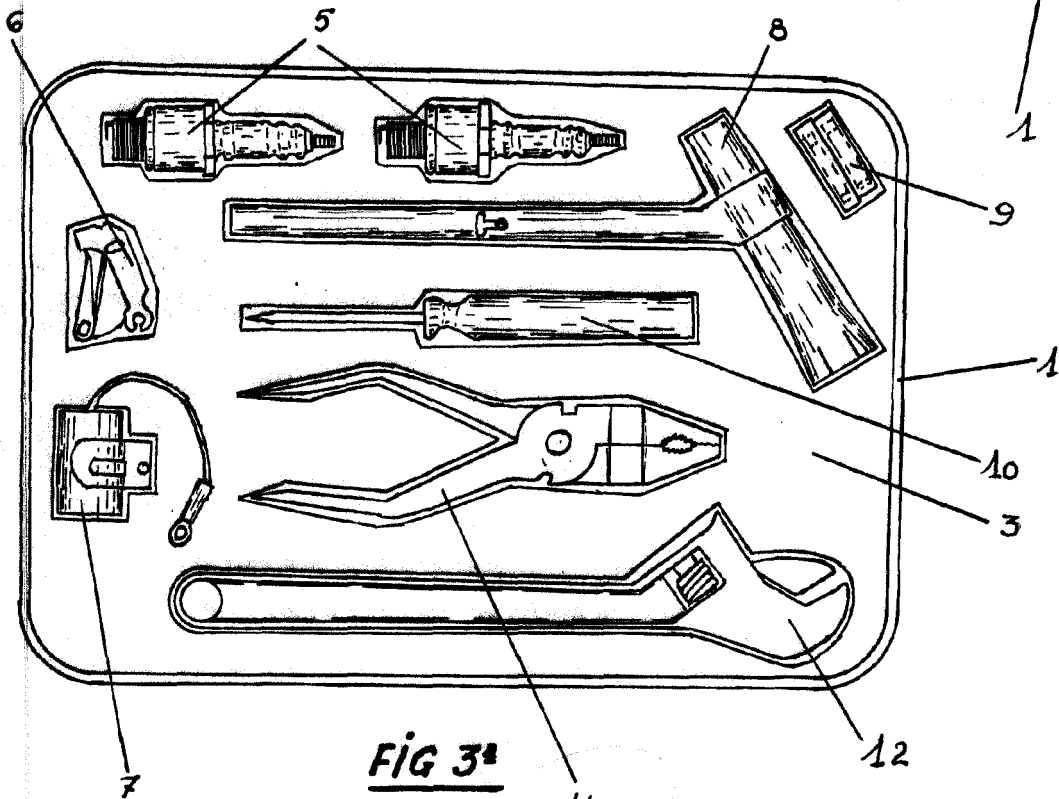
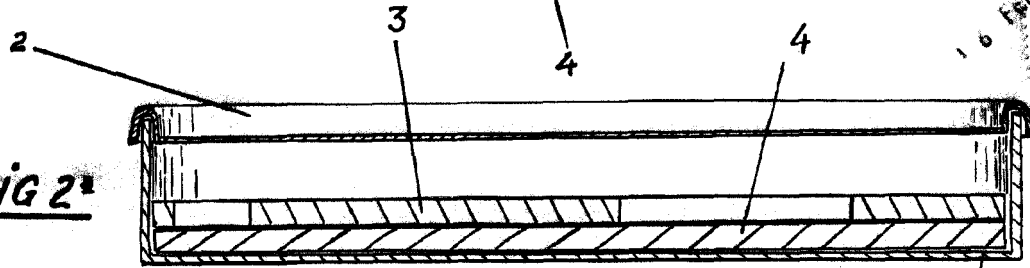

FIG 3^a

Madrid, 16 de Febrero 1.962;

ESCALA VARIABLE

