

91427



MODELO DE UTILIDAD

por V E I N T E años
a favor de Don Antonio SOLER TORRES
de nacionalidad española
residente en Barcelona, Torre Velez nº 25
por: "CONEXION ELECTRICA"

M e m o r i a d e s c r i p t i v a

El presente modelo de utilidad se refiere a una conexión eléctrica.

Consiste esencialmente en dos piezas de material aislante eléctrico, en los cuales se efectúa el contacto por asentamiento y roce entre sí de las partes conductoras, siendo estas piezas una de ellas en forma de cufia o abiselada en dos bordes longitudinales para penetrar por deslizamiento en una hendidura apropiada de la otra pieza, hendidura que se halla dispuesta transversalmente en toda la anchura permitiendo la entrada de la otra pieza por cualquiera de los

5.-
10.-

91427



extremos.

5.- En el fondo de la hendidura de la segunda pieza se hallan unas láminas conductoras como bornes de conexión y en la otra pieza se hallan dispuestas unas placas enfrentadas a estas, las cuales presentan un punto central flexible como elemento de contacto, asegurando el mismo.

Con el fin de facilitar la explicación, se acompaña a la presente memoria una lámina de dibujos en la que se ha representado un caso de realización a título de ejemplo.

10.- En el dibujo:

La figura 1ª, muestra una de las dos piezas de la conexión en perspectiva.

La figura 2ª, muestra la otra pieza vista en planta por su parte inferior y vista de perfil.

15.- La figura 3ª muestra una de las piezas que constituyen los puntos de contacto de la pieza de la figura 2ª.

20.- Haciendo referencia a las figuras, es de observar que una de las partes está constituida por una pieza laminar -1- de material aislante eléctrico con una cabeza extrema -2- de mayor grosor, en la que está previsto un paso o hendidura -3- en el sentido transversal dejando a la vista las láminas -4-, -5- y -6- de contacto, siendo las láminas prolongadas por el interior de -1- y saliendo al exterior por un extremo donde se conectan al respectivo circuito eléctrico. Estas láminas terminan las -4- y -6- conjuntamente en el final -7- y la -5- en el final -8-.

25.- La hendidura -3- está prevista con un perfil en "U" con los extremos de las ramas doblados hacia adentro para el ajuste de la pieza -9-, que tiene forma adecuada para ello.

30.- Esta pieza -9- presenta una regata longitudinal -10-, donde



5.- se aloja el conductor eléctrico -11-, el cual tiene sus respectivos hilos conductores conectados a respectivas abrazaderas -12- y -13- que abrazan la pieza -9-. Estas abrazaderas que son conductoras presentan un orificio para el paso de una cabeza de roce -14-, central de una lámina resorte -15- dispuesta debajo de la abrazadera que es la que facilita una contacto seguro.

10.- La pieza -9- presenta por la parte posterior unos toques -16-, que sirven para determinar la máxima entrada de la pieza -9- en la hendidura, de forma que la abrazadera -12- se corresponda con la lámina -5- y la -13- con cualquiera de las láminas exteriores -4- ó -6-.

15.- El modelo, dentro de su esencialidad, puede ser llevado a la práctica en otras formas de realización que difieran en detalle de la indicada a título de ejemplo en la descripción. Podrá, pues, construirse en cualquier forma y tamaño, con los materiales más adecuados por quedar todo ello comprendido en el espíritu de las reivindicaciones.

N O T A

20.- Descrito el objeto y utilidad de la invención, lo que se declara como no divulgado ni practicado en España, comprende de las siguientes:

R E I V I N D I C A C I O N E S

25.- 1ª.- Conexión eléctrica, que se caracteriza esencialmente por el hecho de constar de una pieza laminar flexible de material aislante eléctrico, que presenta ubicadas en su interior unas láminas conductoras, las cuales sobresalen por un extremo para su adecuada conexión, estando las de los extremos reunidas entre sí, comprendiendo el otro extremo de la pieza laminar una zona de mayor dimensión en la cual se

30.-



ha previsto una hendidura transversal de forma adecuada para la retención de una pieza deslizable, que puede entrar por los dos extremos, y dejando esta hendidura al descubierto las láminas de contacto en las cuales apoyan sendos bornes previstos en la pieza deslizante.

5.-

2ª.- Conexión eléctrica, de acuerdo con la reivindicación anterior, caracterizada por el hecho de que la pieza deslizable de perfil apropiado para ello ajustadamente, tiene una regata longitudinal para el acople del extremo de un conductor eléctrico, sujeto a la misma mediante sendas abrazaderas, que constituyen los elementos de contacto contra las láminas conductoras de la otra pieza.

10.-

3ª.- Conexión eléctrica, de acuerdo con las reivindicaciones anteriores, caracterizado porque se ha previsto, interpuesto entre la pieza deslizable y respectivas abrazaderas sendos resortes laminares con protuberancia central sobresaliente a través de las abrazaderas para asegurar el contacto con las láminas conductoras enfrentadas de la otra pieza, y comprendiendo la pieza deslizable unos topes que aseguran una posición de deslizado dentro de la otra pieza, en la cual se produce el perfecto contacto.

15.-

20.-

4ª.- "CONEXION ELECTRICA".

Todo ello conforme se describe y reivindica en la memoria que antecede, que consta de CUATRO hojas escritas a máquina por una sola cara y dibujos que la ilustran.

Madrid, 14 de Febrero de 1962

91427



FIG. 1ª

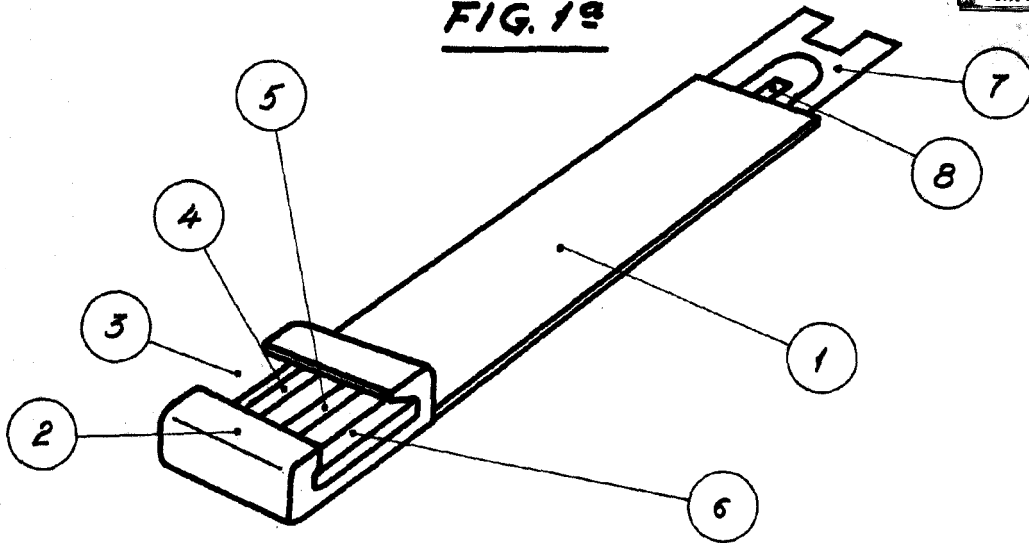

FIG. 2ª

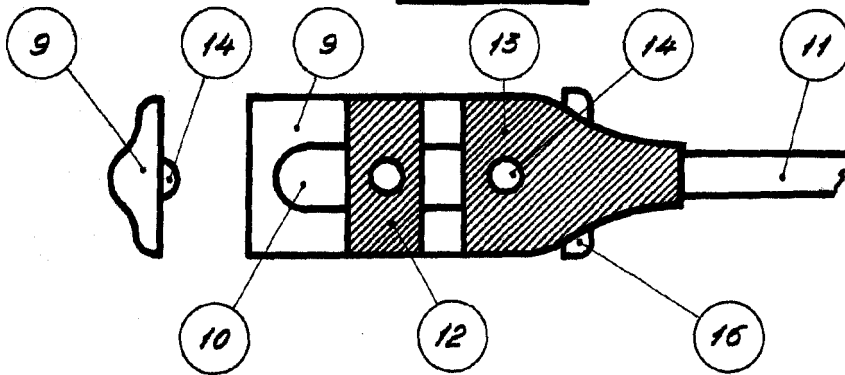
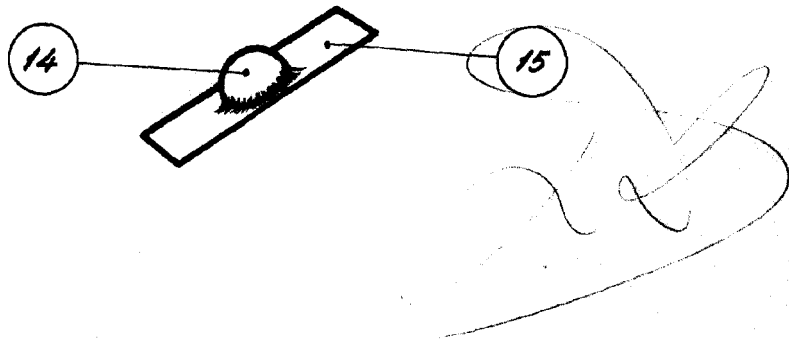

FIG. 3ª



ESCALA VARIABLE

R.P.