



1981

91287

M O D E L O
D E
U T I L I D A D

para "APARATO SUMINISTRADOR DE ETIQUETAS AUTOADHESIVAS", a favor de LABORATORIOS TESA, S.A. residente en MATARO (Barcelona), calle Castaños, 71 al 81.

= . =

MEMORIA DESCRIPTIVA

El presente modelo de utilidad se refiere a un aparato suministrador de etiquetas autoadhesivas.

5. El modelo está constituido en forma de que las etiquetas incorporadas a bandas o tiras de soporte en bobinas, se desprenden automáticamente de las tiras de soporte para ser pegadas unitariamente en los paquetes.

10. A dicho efecto, la parte anterior del aparato lleva fijada una plaquita separadora en la que se encaja una pinza con un seccionamiento en su borde por entre la cual se hace pasar la tira de etiquetas en forma de que dicha tira se dobla



91287

*6

hacia abajo para atraerla hacia afuera, mientras que la etiqueta se desprenden de su soporte al llegar al canto de la plaquita separadora, depositándose sobre el borde de una aleta perpendicular solidaria de la pinza por su cara anterior.

5.

Con el fin de facilitar la explicación, se acompaña a la presente memoria una lámina de dibujos, en la que se ha representado un caso de realización que se cita a título de ejemplo.

10.

En el dibujo:

La figura 1, muestra un aparato del indicado tipo a punto de funcionar.

La figura 2, la pinza de que va provisto.

La figura 3, una vista en planta del aparato, sin la pinza.

15.

Comprende el aparato, un cuerpo 1 abierto por su parte superior y con frente de mayor altura, en el que va fijada una plaquita separadora 2 que sobresale del limite superior de dicho frente.

20.

En dicha plaquita se acopla una pinza 3 que tiene practicado en su borde un seccionamiento longitudinal 4 por el que sobresale el canto de la susodicha plaquita, y cuya pinza presenta una aleta 5 perpendicular a su plano anterior, en la que se apoya la etiqueta autoadhesiva 6 una vez se ha separado de la tira-soporte 7 de la bobina 8 que discurre por debajo de la pinza.

25.

A fin de permitir el paso de la tira-soporte con las etiquetas adheridas levemente en su superficie exterior, la pinza presenta dos zonas rectangulares salientes 9 que constituyen sendas cavidades de paso.

30.

- 3 -

912876 FEB.



5. El aparato va provisto de una placa libre 10 con una espiga perpendicular 11 en la que se coloca la bobina de etiquetas 8 encajándose dicha placa en unas guías verticales 12 que presenta interiormente el cuerpo 1, de manera que permite el empleo de bobinas de distinta anchura mediante la colocación de la placa más o menos separada del lado derecho del cuerpo del aparato.

10. El modelo dentro de su esencialidad, puede ser llevado a la práctica en otras formas de realización que difieran en detalle de la indicada a título de ejemplo en la descripción, a las cuales alcanzará igualmente la protección que se recaba. Pedrá, pues, fabricarse en cualquier tamaño y con el material más adecuado, por quedar todo ello comprendido en el espíritu de las reivindicaciones.

= . =

N O T A

15. Describe el objeto y utilidad de la invención, lo que se declara no divulgado ni practicado en España, comprende las siguientes reivindicaciones:

20. 1. Aparato suministrador de etiquetas autoadhesivas, del tipo que van dispuestas en tiras-soporte arrelladas en bobinas para ser desprendidas de las mismas a fin de ser pegadas unitariamente en los paquetes, caracterizado esencialmente, por comprender un cuerpo con frente de mayor altura, en el que va fijada una plaquita separadora que sobresale del límite superior de dicho frente, en la que se acopla una pinza que tiene practicado en su borde superior un secciona-

25.

91287^{e6}



5. miento longitudinal por el que sobresale el canto de la indicada plaquita, mediante cuyos elementos y disposición se consigue que las etiquetas se desprendan de la tira-soporte al hacerla pasar por entre la susodicha pinza, al atraer por la parte anterior del aparato a la tira-soporte que se hace salir por debajo de la pinza.

10. 2. Aparato suministrador de etiquetas autoadhesivas, según la anterior reivindicación, caracterizado porque la pinza presenta una aleta perpendicular a su plano anterior para servir de apoyo a la etiqueta una vez se ha desprendido de la tira-soporte, presentando además dicha pinza unas zonas salientes que constituyen sendas cavidades de paso para las tiras de etiquetas.

15. 3. Aparato suministrador de etiquetas autoadhesivas, según las anteriores reivindicaciones, caracterizado por ir provisto de una placa libre dotada de una espiga perpendicular en la que se coloca la bobina de etiquetas, encajándose dicha placa entre unas guías verticales que presenta interiormente el cuerpo del aparato, permitiendo dichas guías el empleo de bobinas de distinta anchura desplazando más o menos la referida placa del lado derecho del aparato.

20. 4. Aparato suministrador de etiquetas autoadhesivas. Según se describe y reivindica en la presente memoria que consta de cuatro páginas foliadas y escritas a máquina per una sola de sus caras, acompañadas de una lámina de dibujos.

Madrid, a 6 de febrero de 1962.

LABORATORIOS TESA, S.A.

p. a.

JAIMÉ ISERN MIRALLES

P.P.

912 87-6



Fig. 1

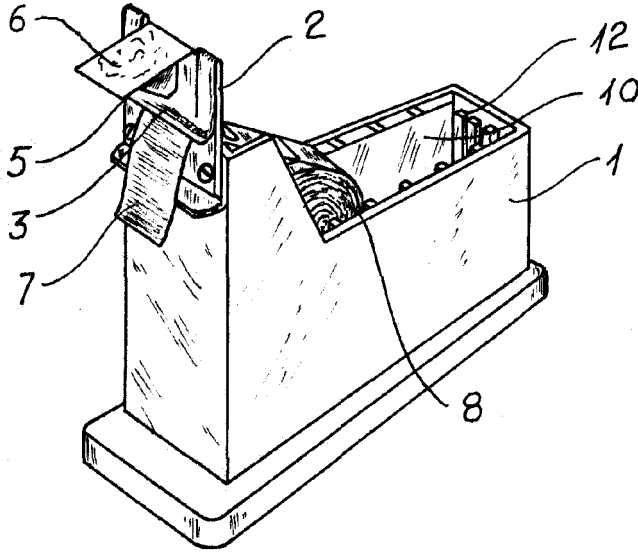

Fig. 2

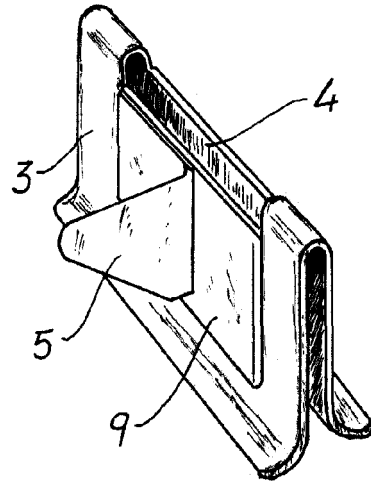
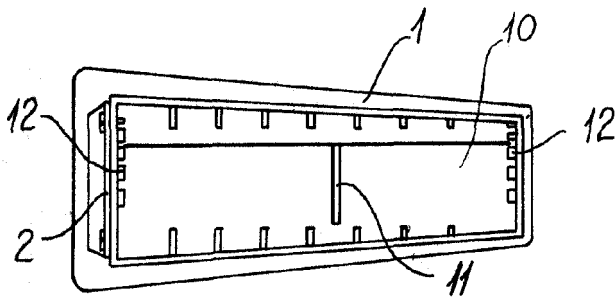

Fig. 3



Madrid, -6 FEB. 1961
Jaime Isern

pp.