



81283=

MEMORIA DESCRIPTIVA
que se acompaña a
la solicitud de un
MODELO DE UTILIDAD, por veinte años en ESPAÑA, a favor de
DON JOSE VALERO PEREZ, de nacionalidad española, con resi-
dencia en VALENCIA, calle de Mosen Fenollar, núm. 1
por
"NUEVO FARO PILOTO"

91283



5 La invención a que se refiere la presente Memoria constituye una novedad industrial, con características y ventajas que la hacen merecedora del privilegio de explotación exclusiva que por ella se solicita, de acuerdo con las prescripciones del Estatuto vigente sobre Propiedad Industrial, de fecha 26 de Julio de 1.929, texto refundido publicado el 30 de Abril de 1.930.

10 En la presente Memoria se van a describir los detalles y ventajas de un nuevo faro piloto, de aplicación a toda clase de vehículos.

15 Dada la costumbre cada vez más generalizada de que el conductor de los vehículos de motor realice las señales de maniobra por medio de los pilotos, ya bien sean, los stops de parada, los intermitentes, los pilotos de situación, etc., etc., en vez de realizarlas con los brazos, tanto de noche como durante el día, lleva como consecuencia, dada la poca intensidad de luz de los mismos, especialmente durante el día, o en zonas intensamente iluminadas, el que las señales sean difícilmente percibidas por los demás, 20 originando este defecto de perfecta visión, no pocos accidentes.

25 Para evitar ésto, es por lo que se ha ideado el nuevo faro piloto que se desea registrar, y cuya característica principal, que lo diferencia y distingue de sus similares conocidos, es el hecho de llevar en su interior una lámina con un alveolo central, que va colocada detrás de la bombilla, haciendo de pantalla reflectora, y, por ende, aumentando extraordinariamente la intensidad de luz del piloto.

30 Los dibujos que se adjuntan, son un ejemplo de

91283



26 FEB

35

realización práctica del objeto antedicho, y tienen como misión principal, el servir de aclaratorios para la mejor comprensión de los detalles y ventajas del modelo que se solicita. Por lo tanto, dado el carácter de los dibujos, deberán tomarse éstos en el sentido más amplio y sin carácter restrictivo ni limitativo alguno.

40

En la lámina adjunta, vemos en la figura 1ª, la lámina o placa reflectora con el alveolo central. En la figura 2ª, vemos una sección longitudinal del piloto, en la que podemos apreciar claramente la posición que ocupa la lámina reflectora. Y en la figura 3ª, vemos una sección transversal del piloto, en la que podemos apreciar en planta la posición que ocupa la bombilla, con respecto a la lámina reflectora.

45

Teniendo en cuenta los dibujos adjuntos, y haciendo referencia en todo momento a los mismos, describiremos el nuevo piloto como constituido por una caja metálica -1-, en cuyo interior va colocada la lámina reflectora -2- con su alveolo central -3-, delante del cual, va colocada la bombilla -4-. La caja -1- tiene unas aberturas, una frontal y otra en la parte inferior donde se acoplan, respectivamente, los cristales -5- y -6-.

50

Las ventajas de este nuevo modelo las podemos resumir en las siguientes:

55

1ª.- Aumenta extraordinariamente la intensidad de la luz.

2ª.- Concentra el haz luminoso, y por lo tanto se ve a mayor distancia con toda claridad.

60

Hecha la descripción precedente, es necesario añadir, que los detalles de realización de la idea expuesta

91283



pueden variar, sin que por ello cambie la esencia de la invención, que es lo que se desprende de los párrafos que anteceden y lo que se reivindica en la siguiente

NOTA

En resumen: El Modelo de Utilidad que se solicita, ha de recaer sobre las reivindicaciones siguientes:

1ª.- NUEVO FARO PILOTO, de los constituidos en general por una cubierta que tiene ventanas con cristales acoplados, caracterizado esencialmente por llevar en su interior una lámina, colocada detrás de la bombilla, con un alveolo a la altura de la misma, a fin de reflejar la luz y aumentar su intensidad.

2ª.- Se reivindica por último; como objeto sobre el que ha de recaer el Modelo de Utilidad que se solicita "NUEVO FARO PILOTO".

Todo tal y como queda descrito y reivindicado en la presente Memoria que consta de cuatro hojas escritas a máquina por una sola cara y dibujos que se acompañan.

Madrid, 6 de Febrero de 1.962

ALFONSO UNGRIA

P.P.



figura 1ª



figura 2ª



figura 3ª

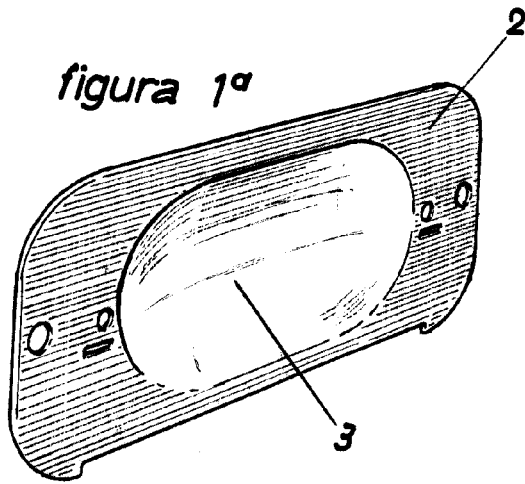
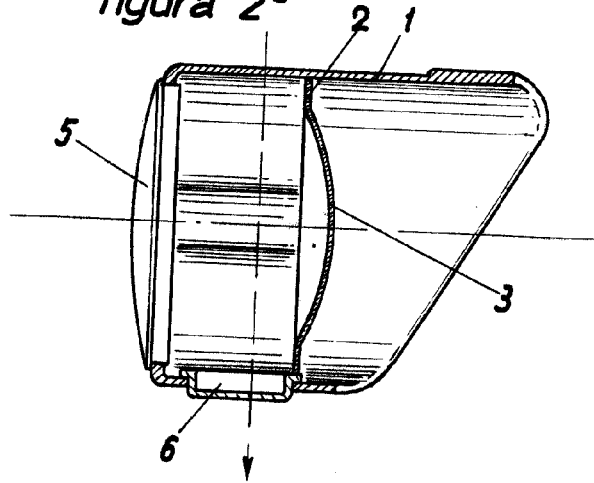
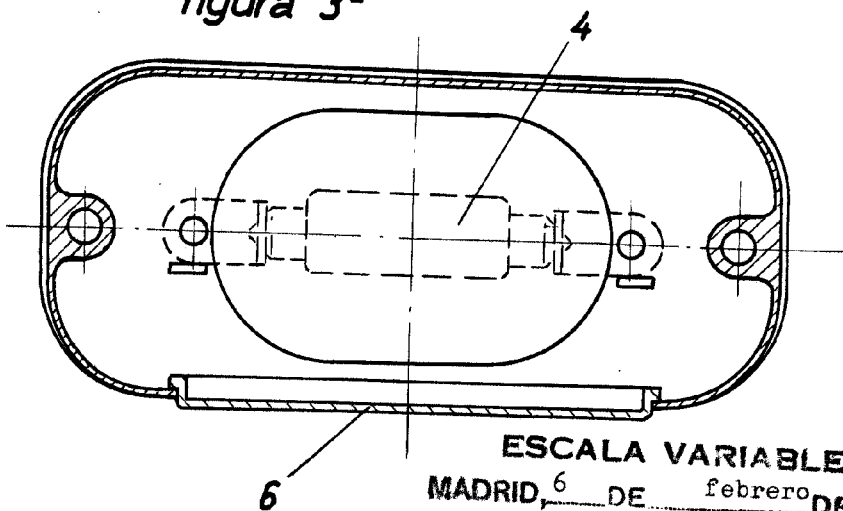

ESCALA VARIABLE
MADRID, 6 DE febrero DE 1962
ALFONSO UNGRÍA

P.P. Valero