



91235

# MEMORIA DESCRIPTIVA

que se acompaña a la solicitud de un

.....  
MODELO DE UTILIDAD

por VEINTE años en España, por " NUEVA BUTACA

PLEGABLE "

.....  
a favor de

.....  
DON AGUSTIN PASTOR GOMEZ

domiciliado en SAN JUAN DE ALICANTE (Alicante) c/. Cervantes

nº 6 y 8.



5 La invención a que se refiere la presente Memoria constituye una novedad industrial con características y ventajas que la hacen merecedora del privilegio de explotación exclusiva que por ella se solicita, de acuerdo con las prescripciones del Estatuto vigente de la Propiedad Industrial de fecha 26 de Julio de 1.929, texto refundido, publicado el 30 de Abril de 1.930.

10 Según el invento, éste se contrae como su enunciado indica, a una nueva butaca plegable cuya descripción se efectúa con ayuda del dibujo que se adjunta, a base del cual se expone su estructura al propio tiempo que su funcionamiento.

Está constituido esencialmente el bastidor de esta butaca, por dos marcos tubulares en U (1) y (2), unidos articuladamente por los extremos de sus ramas abiertas, por medio de una varilla (4) que las atraviesa y que está contenida en el interior de un tubo (3).

15 Esta varilla (4) sobresale en sus extremos para articular las ramas de otro marco tubular en U (5), que forma el juego de patas posteriores de la butaca, <sup>cual</sup> el/ tiene sus extremos superiores introducidos en el interior de unos tubos telescópicos (6) que están articulados en su extremo superior a unas horquillas (7) fijas en la parte delantera de dos tubos (8) que forman los reposabrazos de la butaca.

20 Estos reposabrazos (8), se articulan en sus extremos posteriores en dos puntos (9) de las ramas del marco (2) tubular en U que forma el respaldo.

25 En las horquillas (7) mencionadas, se articulan igualmente por la parte exterior, los extremos de las ramas abiertas de otro marco tubular en U (10) que forma el juego de patas delanteras. Este marco (10) está igualmente articulado en dos puntos (11) exteriores de las ramas del que forma el asiento (1) de la butaca propiamente dicho.

30 Tanto el asiento como el respaldo, están formados por una tira

91235<sup>-3-</sup>



de lona (12) que se encuentra sujeta en las partes interior y superior de los marcos (1) y (2); estando igualmente sujeta transversalmente al tubo (3) que delimita las zonas de asiento y respaldo propiamente dicho.

La butaca se pliega en un mismo plano, abatiendo el respaldo sobre el asiento, en cuyo movimiento las patas traseras se extienden en longitud y las delanteras vienen en dirección opuesta hacia adelante; quedando los reposabrazos replegados sobre los extremos superiores de las mencionadas patas traseras.

Todos estos movimientos se realizan simultáneamente y se repiten a la inversa al separar, abriendo, el respaldo y el asiento.

Una de las más destacadas características de la butaca en cuestión, es su ligereza y robustez y el escaso espacio que ocupa en plegado, lo que permite transportarla y embalarla en óptimas condiciones.

Hecha la descripción precedente, hemos de añadir, que los detalles de realización de la idea expuesta, pueden variar, sin que por ello cambie la esencia de la invención, que es la que se desprende de los párrafos que anteceden y la que se reivindica en la siguiente

N O T A

En resumen: El Modelo de Utilidad que se solicita, recaerá sobre las reivindicaciones siguientes:

1.- NUEVA BUTACA PLEGABLE, caracterizada porque su bastidor está constituido esencialmente por dos marcos tubulares en U, unidos articuladamente por los extremos de sus ramas abiertas, por medio de una varilla que las atraviesa y que está contenida en el interior de un tubo y cuya varilla sobresale en sus extremos para articular las ramas de otro marco tubular en U, que forma el juego de patas posteriores de la butaca, el cual tiene sus extremos superiores introducidos en el interior de unos tubos telescópicos que están articulados en su extremo superior a unas horquillas fijas en la parte delantera.

91235 - 4 -



5  
de dos tubos que forman los reposabrazos de la butaca y que en sus extremos posteriores se articulan en dos puntos de las ramas del marco tubular en U que forma el respaldo; articulándose igualmente en las horquillas mencionadas y por la parte exterior de las mismas, los extremos de las ramas abiertas de otro marco tubular en U que forma el juego de patas delanteras, cuyo marco está igualmente articulado a dos puntos exteriores de las ramas del que forma el asiento de la butaca propiamente dicho.

10  
2ª.- Se reivindica por último como objeto sobre el que ha de recaer el Modelo de Utilidad que se solicita: "NUEVA BUTACA PLEGABLE"

Todo conforme queda descrito y reivindicado en la presente Memoria que consta de cuatro páginas mecanografiadas y dibujos adjuntos.

Madrid, 2 de Febrero de 1962

ALFONSO UNGRIA

15  
P.P.

91235

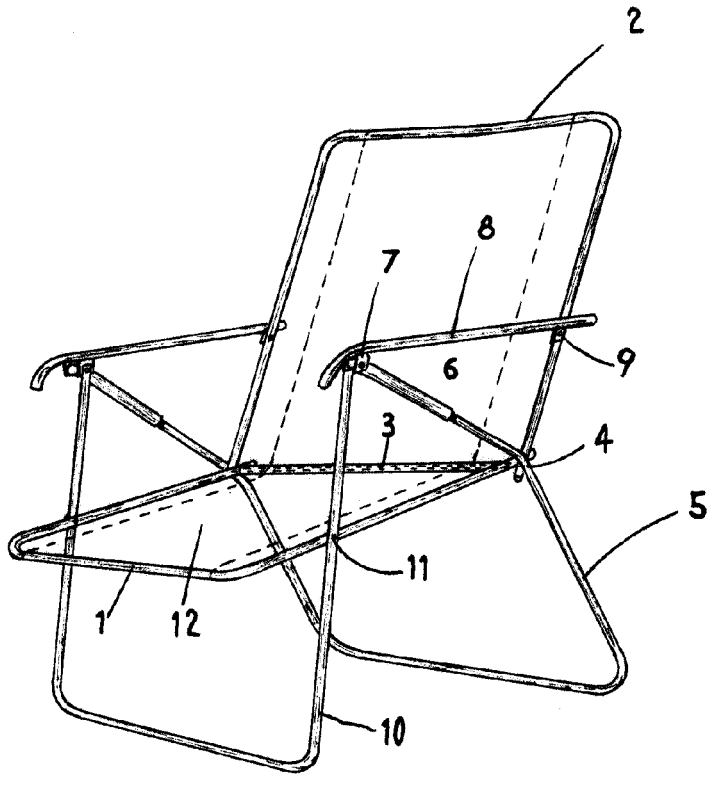

ESCALA VARIABLE

Madrid, 2 de FEBRERO de 1962

ALFONSO UNGRIA

P.P.