



91219

91219

MEMORIA DESCRIPTIVA  
DE UNA PATENTE DE MODELO DE UTILIDAD POR VEINTE AÑOS EN ESPA-  
ÑA A FAVOR DE DON JOSE CLAVE BASARTE, DE NACIONALIDAD ESPAÑO-  
LA, RESIDENTE EN BARCELONA, Cardoner 8.

s o b r e:

UN SOPORTE EXPOSITOR PLEGABLE Y PUBLICITARIO.

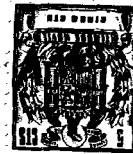

- 5.- El presente modelo hace referencia a un soporte expositor plegable y publicitario, cuyo mismo enunciado pone de manifiesto la finalidad práctica de brindar al vendedor detallista el uso de un objeto mixto en su doble condición, de exhibidor de los propios productos que almacena en la proporcionada cantidad equivalente a las ventas de una jornada, al mismo tiempo que por su notable vistosidad y colorido, atributo que ostenta en sus holgadas superficies, presenta la máxima capacidad de reclamo que se pretende con esta acertada realización publicitaria.
- 10.- En el aspecto mecánico, ofrece a su productor la elevada economía de su obtención, a causa de lo elemental de su construcción y la sencillez de su montaje, que no requiere mecanización alguna, sino que es producto de un rudimentario doblado de algunas de sus aristas, convenientemente previsto. De esta condición de plegable se deriva la gran facilidad que presenta para su transporte o envío a la red de explotación.
- 15.- Su peso es sorprendentemente ligero por estar construido en cartón ondulado, forrado por ambas caras, con arreglo a planchas planas que alcanzan a componer una peana de volumen prismático, sustentadora de dos compartimentos de forma piramidal invertida, rematados por la consiguiente placa terminal ostentadora del emblema mercantil representativo del producto que se exhibe.
- 20.- Al objeto de aclarar suficientemente la composición de su formación compositiva, se reproduce el prototipo del modelo en un plano adjunto.
- 25.- Su figura 1ª., esquematiza la planta del soporte después de montado.
- La Figura 2ª., lo representa en alzado, en posición plana o de plegado.
- 30.- La Figura 3ª., dibuja el soporte en perspectiva, situado a pleno rendimiento.
- Y la Figura 4ª., es un esquema auxiliar, demostrativo de su desplegado.



Se compone de dos planchas de cartón, recortadas a troquel, según el contorno mixto de una pirámide truncada (5) coronada por un sector de círculo (6) vinculados en la forma que se dibuja en la Fig. 2ª., Sobre la misma se indica, en sección transversal, como aparecen unidas por las aristas laterales (7), (siguiendo cualquier medio de unión usual y conocido en la industria del cartoneje) una plancha posterior (8) y otra anterior (9) que llevan, en sí, iniciada la futura arista vertical (10) que al ser atraída hacia adelante con la mano, dará lugar a alcanzar la tercera dimensión y el volumen que se observa en la Fig. 3ª. Dando lugar a formar una base de sustentación de contorno romboidal (Fig. 1ª) con fundamento de estabilidad sobrada para garantizar su permanencia y equilibrio en cualquier lugar en que se sitúe el soporte.

Las líneas de trazos de la Fig. 4ª., muestran que el cuerpo superior del soporte, formando un espacio a modo de una pirámide invertida (11) es independiente de la plancha delantera de la base (5) que recibe al vértice de aquella ocultándose en su interior y creando el espacio eficaz para la recepción de la paquetería consiguiente del producto que se expone, Este voluminoso espacio (11) es secundado y ampliado por un tercer tabique (12), también doblado como los anteriores, que dá lugar a formar una rinconera (13) aumentando, así, la capacidad o variedad del mueble expositor simulado.

Finalmente, en su borde posterior, presenta dos escotaduras (14) o incisiones en las que se introduce, como medio de sujeción, el borde de una placa auxiliar (15) de cualquier tamaño y contorno, destinada a ostentar el tema alegórico que mejor convenga, a causa de elevado y ostentoso emplazamiento.

El modelo descrito según el ejemplo precedente, será llevado a la realización en serie, tal como se ha expuesto, sin carácter limitativo en cuanto a detalles de dimensión, calidad y colorido



y ornamentación, que serán variables, sin que por ello se altere la esencialidad del modelo.

NOTA

- 5.- En resumen, la presente solicitud recaerá sobre las siguientes reivindicaciones.
- 1ª.- Un soporte expositor, plegable y publicitario, que se caracteriza por estar compuesto por la superposición de dos planchas planas, recortadas a troquel siguiendo un contorno mixto, las cuales están vinculadas por sus aristas laterales de tal modo que por simple extensión de éstas y doblez de las aristas preventivas interiores, se alcanza el volumen corpóreo que crea,
- 10.- una base de sustentación con forma de tronco de pirámide, en la que penetra en posición invertida otra pirámide cuyos bordes superiores describen una curva y en uno de las cuales se puede fijar una tercera placa destinada a ostentar cualquier leyenda publicitaria.
- 15.- 2ª.- Un soporte expositor, según la reivindicación 1ª., caracterizado porque en la cara interna de la sección de sector circular, de las dos que componen el cuerpo superior del soporte, se adiciona una plancha auxiliar de menor extensión y contorno triangular, con el correspondiente doblez iniciado, para que al efectuar el montaje, de lugar a la formación de una rinconera que aumente la capacidad de recepción de objetos a exponer.
- 20.- 3ª.- Un soporte expositor, según la reivindicación 1ª., caracterizado porque lo mismo su montaje que su plegado se realizan por simple doblez de sus aristas permanentes y sus aristas apuntadas interiores, sin necesidad de mecanización alguna, ni dispositivo complementario de fijación.
- 25.- 4ª.- UN SOPORTE EXPOSITOR PLEGABLE Y PUBLICITARIO.
- 30.- Según se describe en la presente memoria que consta de cuatro hojas escritas a máquina por una sola cara y dibujos.

Madrid a 1 de febrero de 1962

91219

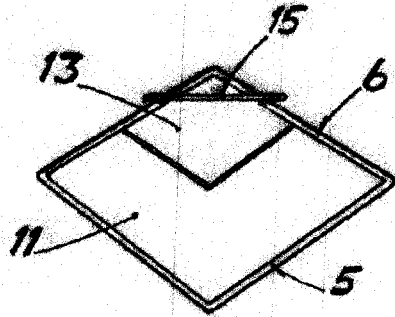

Fig. 1

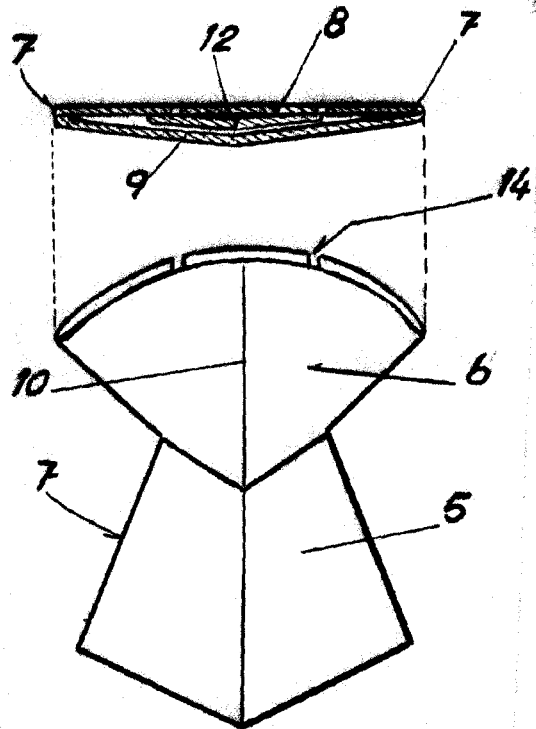

Fig. 2

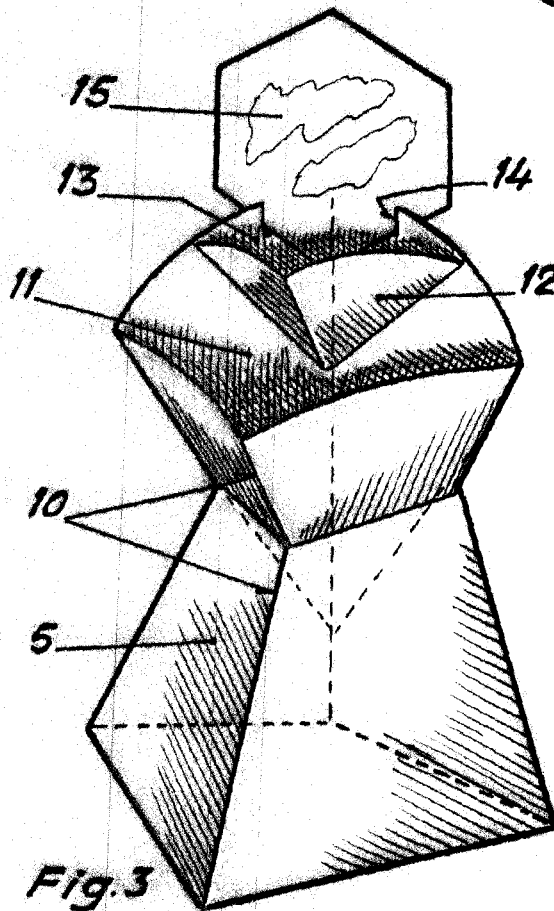

Fig. 3

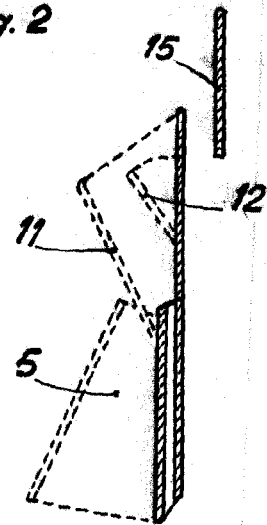

Fig. 4

Escala variable

1 FEB 1917