



91189

M O D E L O
D E
U T I L I D A D

por "DISPOSITIVO DE AVISO PARA EL DESHINCHADO DE RUEDAS DE COCHE", a favor de DON EDUARDO MUT BOTELLA y de DON MIGUEL GÓMEZ PLANA, con residencia en BARCELONA, calle de Vallhonrat, nº 20, 3º, 3º.

= / =

MEMORIA DESCRIPTIVA

El presente modelo de utilidad se refiere a un dispositivo de aviso para el deshinchado de ruedas de coche.

5. Más concretamente se refiere el modelo a un mecanismo situado sobre el eje de ruedas, que acusa la inclinación de este al producirse el deshinchado de una de aquéllas, cerrándose un circuito que avisa visual y acústicamente la anomalía.

10. Con el fin de facilitar la explicación, se acompaña a la presente memoria descriptiva una lámina de dibujos en la que se ha representado un caso de realización que se cita a



91189

título de ejemplo.

En los dibujos:

la figura única, representa una sección en alzado del modelo.

5. Haciendo referencia a los dibujos se aprecia en su realización un brazo soporte 1 de una caja 2, el cual se prolonga según 3 estando articulado por su extremo 4 a una varilla vertical 5 curvada ligeramente por su zona inferior en cuyo terminal va una rueda 6 y que lleva el otro extremo superior articulado según 7 a un vástago 8 pasante al interior de la caja 2 y que presenta entre la pared externa de dicha caja y la articulación 7 un muelle helicoidal de recuperación 9. El vástago 8 deslizante a través del tubo 8, 11, lleva en su extremo un puente 10 de contacto para cierre del circuito con los polos 12 y 13.

10. Al iniciarse el deshinchado de una rueda, el brazo soporte 1 que descansa sobre el eje de ruedas, se inclina con éste, tocando la bola 6 en el suelo y empujando la varilla 5 mediante el juego de articulaciones 4 y 7 al vástago 8 que se desliza guiado por el tubo 11 de la caja 2 hasta que el puente 10 de su extremo toma contacto con los polos 12 y 13 cerrando el circuito y produciendo las señales de alarma antes mencionadas.

25. El modelo, dentro de su esencialidad, puede ser llevado a la práctica en otras formas de realización que difieran en detalle de la indicada a título de ejemplo en la descripción. Podrá, pues, construirse en cualquier forma y tamaño, con los materiales más adecuados, por quedar todo ello comprendido en el espíritu de las reivindicaciones.



NOTA 91180

Descrito el objeto y utilidad de la presente invención, lo que se declara como no divulgado ni practicado en España, comprende las siguientes reivindicaciones.

5. 1. Dispositivo de aviso para el deshinchado de ruedas de coche, caracterizado esencialmente por comprende un brazo, soporte de una caja, que apoya sobre el eje de ruedas, estando dicho brazo articulado por el extremo de su zona libre a una varilla vertical cuyo extremo inferior termina en una rueda y el superior se halla articulado a un vástago horizontal, con muelle de recuperación de posición, deslizante al interior de la caja antes citada y dotado de puente de contacto en su final para cerrar un circuito que produce las señales acústica y visual de aviso.

10. 2. Dispositivo de aviso para el deshinchado de ruedas de coche.

Según se describe y reivindica en la presente memoria que consta de tres hojas, foliadas y escritas a máquina por una sola de sus caras, acompañadas de una lámina de dibujos.

Madrid, a 30 ENE. 1962

20. EDUARDO MUT BOTELLA

MIGUEL GÓMEZ PLANA

p.a.

JAIMÉ ISEÁN MIRALLES
P.P.

D. Eduardo Mut Botella
D. Miguel Gomez Plana

Hoja única

91189

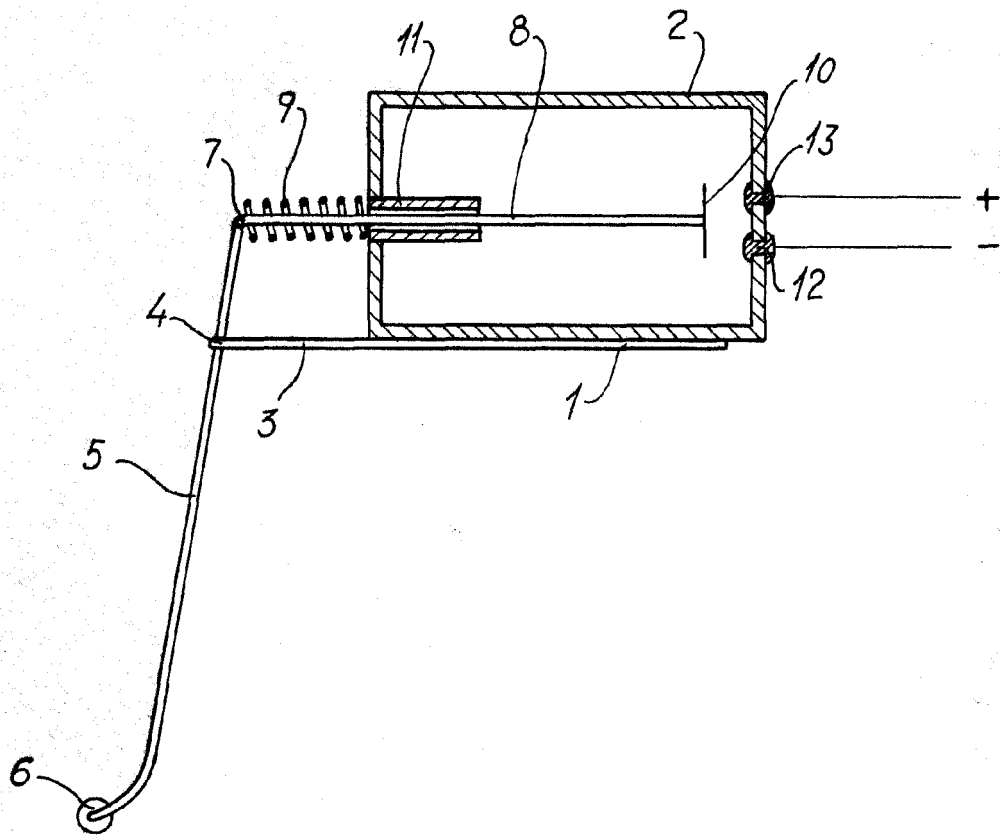

Madrid, 30 ENE. 1962
Jaime Isern

p.p. *[Signature]*