

91150

91150

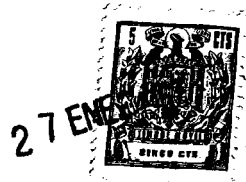

MODELO DE UTILIDAD

cuyo registro se solicita por VEINTE años, a favor de DOÑA CARIDAD CAMPS ESTEBANELL, de nacionalidad española, domiciliada en Barcelona, Calle del Maestro Pérez Cabrero, nº 2, Atico, por: "UN ESTUCHE CON ALOJAMIENTO TELESCÓPICO Y UTENSILIO GRADUABLE PARA EMBELECECER CEFAS, SEPARAR, UNIR, ALARGAR Y PINTAR LAS PESTAÑAS Y PARA DEMÁS APLICACIONES DE COEMÉTICA".

\*\*\*\*\*

Memoria descriptiva

Es sabido que la mayoría de los dispositivos usados para la cosmética, son fabricados no sólo con materiales de escasa vis- toidad, sino de formas inadecuadas. Pero ésto no tendría la mayor importancia , si al fin y al cabo los referidos envases tuviesen una aplicación práctica, es decir, si tuviesen un funcionamiento adecuado. Pero ésto no es así, debido a que no se ha buscado el dispositivo que en su interior, tenga los medios precisos para un perfecto uso, sin que se manche los dedos la usuaria, sin que se caiga la barra y sin

91150

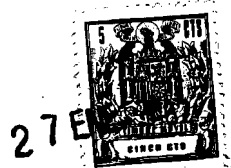

- 2 -

que se rompa la misma.

5 Tampoco se tuvo en consideración, según nuestro conocimiento, crear un estuche de gran lujo que ampare dos productos distintos y que posea los respectivos recambios de éstos mismos, uno de ellos para embellecer las cejas y otro para la unión o separación de las pestañas, alargamiento y pintado de las mismas.

10 La posesión de los citados recambios será de ahora en adelante una facilidad económica para las futuras compradoras del estuche con alojamiento telescópico y utensilio graduable para embellecer cejas, separar, unir, alargar y pintar las pestañas y para demás aplicaciones de cosmética, que se desea proteger y que es base de la presente Memoria descriptiva del que, a continuación se realiza una detenida descripción, ayudándonos de los dibujos que, a título de ejemplo, no limitativo, se acompañan.

15 En dichos dibujos se representan dos figuras; la primera de ellas es una vista general del dispositivo en esquema que muestra tres cuerpos unidos el primero y el segundo por un sujetador redondo, siendo A el primer cuerpo, que consta de un tubo de metal, plástico, latón o aluminio, que vá entrado a presión por su extremo superior a un sujetador (1); en su parte interior y en su extremo inferior lleva un arco roscado (2) de metal, latón, aluminio o plástico, entrado a presión; dicho arco sirve para sujetar un depósito o tubo recambiable (3) de los mismos materiales para cremas, grasas o líquidos. Este mismo depósito o tubo recambiable, consta de un tubo de metal, latón, aluminio o plástico, el cual lleva en su extre-

20

25

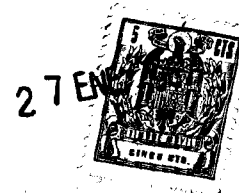

91150

5

mo inferior y en su parte exterior, un anillo roscado (4); en la parte interior lleva una cazoleta (5), que está constituida por un casquillo de plástico (6); una junta de goma con perforación central (7), un manguito de plástico (8), un sombrerete de goma (9) y un tapón de plástico roscado (10) en la parte superior del depósito recambiable, número (3).

10

El segundo cuerpo o tubo señalado con la letra B, de los mismos materiales que el anterior, lleva un extremo roscado al cual se fija el anteriormente citado sujetador (1). Dicho tubo lleva en su parte inferior un manguito (11) de metal o plástico, entrado a su vez, a presión. Este manguito (11) consta de una junta de goma (12), un casquillo de plástico (13) y un muelle acoplado a un émbolo de metal, latón, aluminio o plástico, con un dispositivo en su parte inferior (14) para la graduación de mayor a menor o viceversa del mismo; esta graduación sirve para la unión o separación de las pestañas al aplicarles la crema o líquido a gusto de la usuaría.

15

El tercer y último cuerpo o tubo señalado con la letra B, va roscado al extremo superior del segundo cuerpo B, y lleva alojado en su parte interna un mecanismo telescópico (15) con una punta de bola y carga recambiable, o bien una barrita de colores o un pincel.

20

La segunda figura muestra detalladamente el cuerpo letra A.

La forma, dimensiones y materiales podrán ser variables de modificación en tanto no alteren, cambien o modifiquen la esencialidad de lo que se protege en la siguiente

91150



- 4 -

N O T A

Se reivindican los puntos siguientes:

5 1.- Un estuche con alojamiento telescópico y utensilio graduable para embellecer cejas, separar, unir, alargar y pintar las pestañas y para demás aplicaciones de cosmética, que se caracteriza por estar constituido por tres cuerpos de los que están unidos los dos primeros por un sujetador redondo. El cuerpo primero se forma por un tubo de cualquier material que penetra -a presión- por su extremo superior, en la parte interna de un sujetador, llevando acoplado al extremo inferior un arco roscado, también a presión; al mismo tiempo, dicho arco tiene un depósito o tubo recambiable que consta de un tubo el cual lleva en su extremo inferior y por la parte externa, un anillo roscado; por su parte interna, dicho tubo recambiable, tiene una cazoleta constituida por un casquillo de plástico, una junta de goma con perforación central, un manguito de plástico, un sombrerete de goma y un tapón de plástico roscado en la parte superior del depósito recambiable.

10

15

2.- Un estuche con alojamiento telescópico y utensilio graduable para embellecer cejas, separar, unir, alargar y pintar las pestañas y para demás aplicaciones de cosmética, según primera reivindicación, -que se caracteriza porque el segundo cuerpo lleva un elemento roscado al cual se fija un sujetador; dicho tubo lleva acoplado a presión en su parte interior un manguito constituido por una junta de goma, un casquillo y un muelle acoplado a un émbolo constituido de cualquier material, que lleva un dispositivo en su parte inferior para graduación

20

91150

27



- 5 -

del segundo cuerpo de mayor a menor o viceversa y que sirve para la unión o separación de las pestañas cuando se las aplica la crema o líquido.

5

3.- Un estuche con alojamiento telescópico y utensilio graduable para embellecer cejas, separar, unir, alargar y pintar las pestañas y para demás aplicaciones de cosmética, según reivindicaciones anteriores, que se caracteriza porque el tercer cuerpo se forma a base de un tubo que lleva alojado en su interior un mecanismo telescópico con punta de bola, barrita de colores o pincel, y cargas recambiables o similar.

10

4.- UN ESTUCHE CON ALOJAMIENTO TELESCÓPICO Y UTENSILIO GRADUABLE PARA EMBELLEECER CEJAS, SEPARAR, UNIR, ALARGAR Y PINTAR LAS PESTAÑAS Y PARA DEMÁS APLICACIONES DE COSMÉTICA.

15

Consta la presente Memoria descriptiva de cinco hojas escritas y mecanografiadas por una sola de sus caras y de un dibujo.

Madrid,

7 ENE. 1962

DOMINGO DÍAZ UNGERÍA.

P.P.

91150

91150



FIG.1

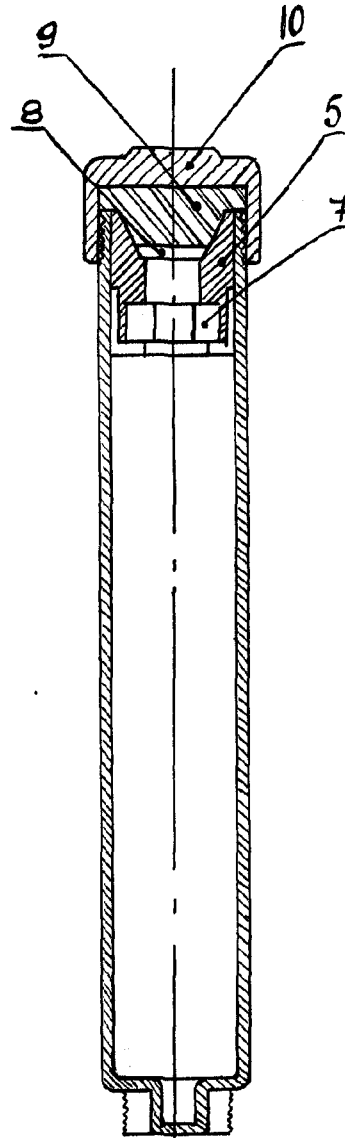
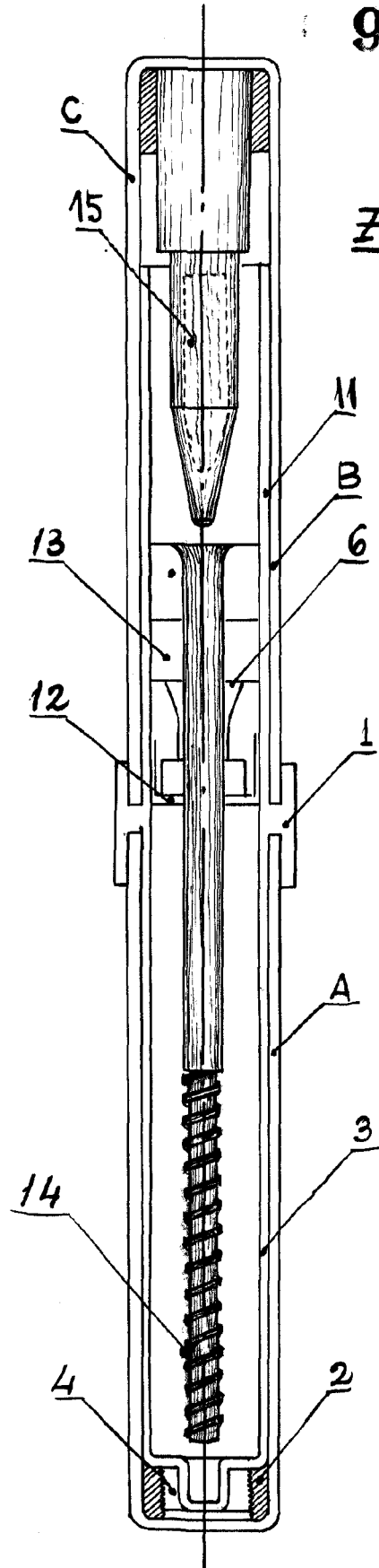

FIG.2

Escales variable  
MADRID, 27 ENE. 1962  
DOMINGO DIAZ UNGRIA  
P.P.

*Handwritten signature or initials.*