

91140

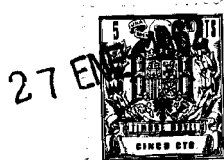

M O D E L O
D E
U T I L I D A D

por "UN ARMAZON EXPOSITOR PUBLICITARIO", a favor de la razón social SEID, S.A. domiciliada en Barcelona, Avda. San Antonio Nº Claret, 21-23.

= . =

MEMORIA DESCRIPTIVA

El presente modelo de utilidad se refiere a un armazón expositor publicitario.

Se ha previsto un armazón constituido por un soporte general a base de dos varillas paralelas con puntos de inflexión intermedios, unidas a una base formada por un aro circular.

5.

Sobre las varillas se arman unos cajetines constituidos por dos cercos rectangulares cruzados de manera que uno resulte con su plano ligeramente inclinado y el otro quede en posición horizontal. En la parte alta del soporte

10.

27 E



91140

se ha dispuesto un cerco sustentador, de forma arbitraria, para cartel de propaganda.

5. Con el fin de facilitar la explicación, se acompaña a la presente memoria descriptiva de una lámina de dibujos, en la que se ha representado un caso de realización que se cita a título de ejemplo.

En los dibujos:

La figura única, representa una vista en perspectiva del modelo.

10. Haciendo referencia a la figura, se aprecia en su realización un aro circular -1- que actua como base del armazón. En los extremos de un diámetro de dicho aro -1- estan unidos los brazos -2- radiales, que se doblan en ángulo recto y se elevan paralelos entre sí, y ligeramente oblicuos respecto al plano de la base -1- constituyendo dos tramos debido a los puntos de inflexión -3-. Los cajetines sopor-
15. tes de los envases están constituidos por dos cercos rectán- gulares -4- y -5-. Entre uno y otro cerco se colocan los envases que encuentran su fondo apoyado sobre la parte
20. inferior -6- del cerco -4- y su frente retenido por el cer- co -5-. En su parte alta aparece otro cerco convencional -7- para soporte de propaganda.

25. El modelo dentro de su esencialidad, puede ser llevado a la práctica en otras formas de realización, que difieran en detalle de la indicada a título de ejemplo en la descripción. Podrá, pues construirse en cualquier forma y tamaño, con los materiales mas adecuados por quedar todo ello comprendido en el espíritu de las reivindicaciones.

91140



N O T A

Descrito el objeto y utilidad de la presente invención, lo que se declara como no divulgado ni practicado en España, comprende las siguientes reivindicaciones.

5. 1. Un armazón expositor publicitario, caracterizado esencialmente por comprender un soporte general a base de dos varillas paralelas con puntos de inflexión intermedios, unidas a una base formada por un aro, armandose sobre las varillas unos cajetines constituidos cada uno por dos cercos rectangulares cruzados de manera que uno resulte con su plano ligeramente inclinado y el otro horizontal, colocandose los envases de tal forma que su fondo apoye en la parte inferior del cerco inclinado y su frente quede retenido por el horizontal, presentando el conjunto en la parte alta un soporte de forma arbitraria para propaganda.

10. 2. Un armazón expositor publicitario.

Según se describe y reivindica en la presente memoria que consta de tres páginas foliadas y escritas a máquina por una sola de sus caras, acompañadas de una lámina de dibujos.

Madrid, a 27 ENE. 1962

15. SEID, S.A.

p. a.

JAIME ISERN MIRALLES
P. P.

91140

27 E

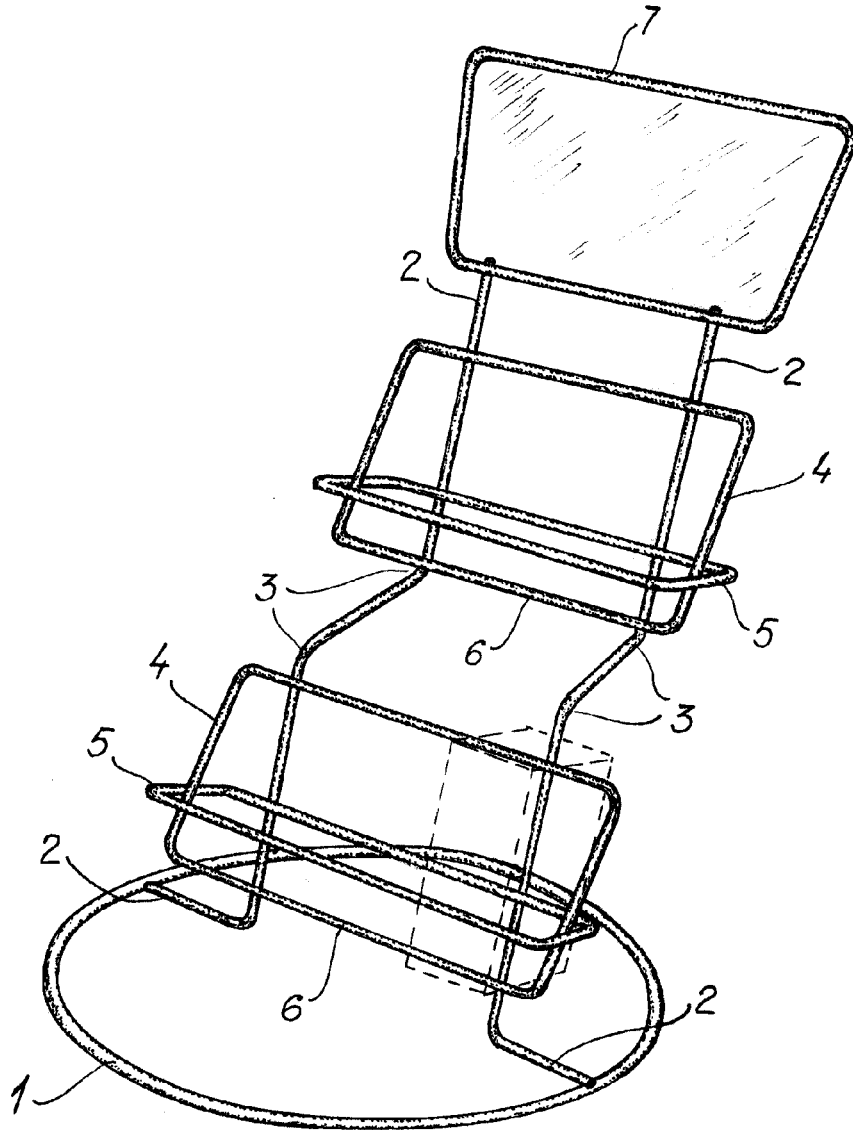

Madrid, 27 FNE 1962
Jaime Isern

P.P. *[Handwritten signature]*