

27 E



91139

M O D E L O
D E
U T I L I D A D

por "UN NUEVO DISPOSITIVO DE SOPORTE PARA TRANSFORMAR BAN-
DEJAS EN MESITAS AUXILIARES", a favor de D. EDUARDO MIRAL-
TA SEIX, con residencia en BARCELONA, Calle Gomis, 30 y 32.

= . =

MEMORIA DESCRIPTIVA

El presente modelo de utilidad se refiere a un dispo-
sitivo de soporte para transformar bandejas en mesitas auxi-
liares.

5. Mas concretamente consiste, en un armazón plegable,
que al ser armado sirve de soporte a una bandeja de quita y
pon constituyendo el conjunto una mesita apta para múltiples
usos.

10. La bandeja es retenida en el dispositivo mediante pre-
sión de las varillas que lo forman, sobre los bordes de aque-
lla, originándose dicha presión debido a que los finales de



las varillas se reúnen en un haz, por medio de un muelle espiral, en el interior de un capuchón de plástico, que constituye el terminal de las patas.

5.

Las varillas se ha doblado por sus extremos superiores al efecto de fijar los desplazamientos de la bandeja, asimismo como sustentarla por sus zonas centro y extrema, constituyendo también estas dobleces los asideros para el traslado del conjunto armado de un lugar a otro.

10.

El dispositivo una vez plegado ocupa un espacio muy reducido, pudiendo almacenarse o transportarse con gran facilidad.

15.

Con el fin de facilitar la explicación se acompaña a la presente explicación de una lámina de dibujos en la que se ha representado un caso de realización que se cita a título de ejemplo en la descripción.

En los dibujos:

La figura 1, representa una vista en perspectiva del modelo armado, apreciándose en líneas de puntos la posición de la bandeja.

20.

La figura 2, muestra en vista lateral el dispositivo en su posición de plegado.

La figura 3, es un detalle seccionado de la disposición interior de una pata.

25.

Haciendo referencia a los dibujos, se aprecia en su realización, un armazón constituido por las varillas 1, 2, 4, y 5, dobladas por sus extremos superiores según 6, y 7, estando reunidos los extremos inferiores de las varillas 1, 3 y 4 en un capuchón de plástico 8, que constituye el terminal de las patas, las cuales están sujetas por medio de un muelle en espiral 9. La varilla 9, que sirve de soporte a la bandeja 10, está unida mediante el espiral 11, a los puentes superiores 12, de las varillas 4.

30.



El modelo dentro de su esencialidad puede ser llevado a la práctica en otras formas de realización que difieran en detalle de la indicada a título de ejemplo en la descripción. Podrá, pues, construirse en cualquier forma y tamaño, con los materiales más adecuados, por quedar todo ello comprendido en el espíritu de las reivindicaciones.

= . =

N O T A

Descrito el objeto y utilidad de la presente invención lo que se declara como no divulgado ni practicado en España, comprende las siguientes reivindicaciones.

10. 1. Un dispositivo de soporte para transformar bandejas en mesitas auxiliares, caracterizado esencialmente por el hecho de comprender un sistema formado por cuatro varillas- puente, simétricamente dispuestos dos a dos, de las cuales las exteriores se doblan en ángulo por su parte superior para constituir un asidero y a la vez un medio de retención de la bandeja, mientras que los otros puentes simétricos se unen por los tramos transversales a una varilla transversal central, mediante una espiral que los reune, estando la anterior varilla transversal curvada por sus extremos para abarcar el borde de la bandeja.
- 15.
20. 2. Un nuevo dispositivo, según la anterior reivindicación, en el que los terminales de las varillas de cada puente, se reúnen en el interior de un capuchón de plástico que forma las patas del dispositivo, en donde son retenidas por medio de un resorte que las mantiene en tensión para
- 25.

27 ENE.



presionar sobre los bordes laterales de la bandeja.

3. Un nuevo dispositivo de soporte para transformar bandejas en mesitas auxiliares.

Según se describe y reivindica en la presente memoria que consta de cuatro hojas foliadas y escritas a máquina por una sola de sus caras, acompañadas de una lámina de dibujos.

Madrid, a 27 de Enero de 1.962.

EDUARDO MIRALTA SEIX.

p.a.

JAIME ISERN MIRALLES

P. P.

91139



Fig. 1

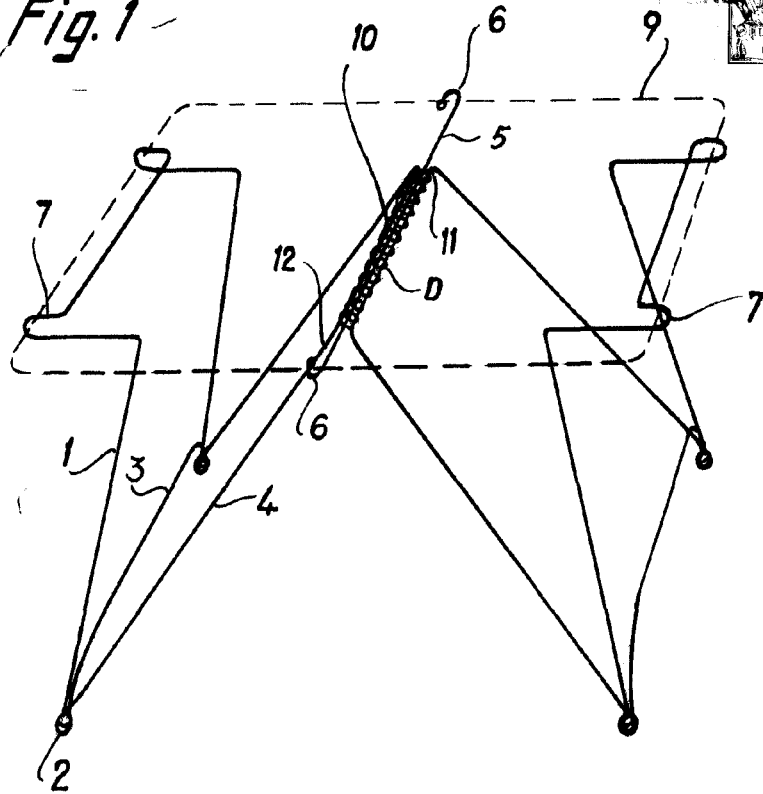

91139

Fig. 2

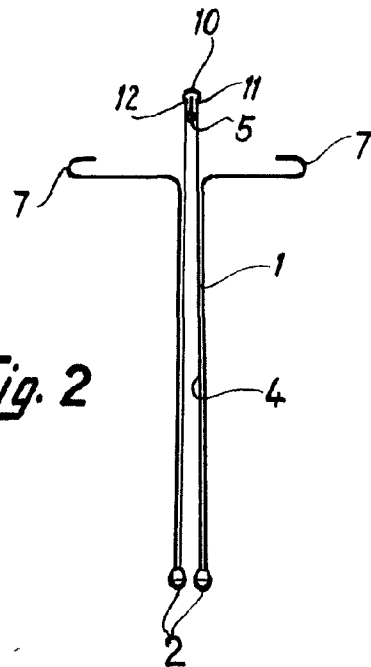
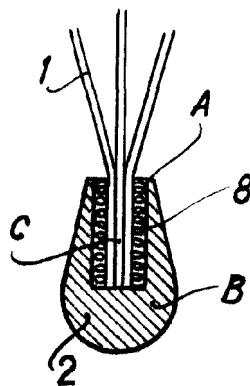

Fig. 3



Madrid, 21 DE ABRIL DE 1962
p.p. Jaime Isern