



91121

91121

MODELO DE UTILIDAD

por 20 años

por "UNA PECHERA PARA CAMISAS", a favor de Manufacturas AR
CAP, S.A., de nacionalidad española, domiciliada en Barcel
lona, Padre Fidel Fita, 9-11 y 13.

=====

MEMORIA DESCRIPTIVA

El presente Modelo de utilidad se refiere a una pe-
chera para camisas de gala, confeccionada a base de tela
plisada y cosida a un lienzo soporte que se sobrepone al
delantero de la propia camisa, convirtiéndola en una prend
5. da especial para solemnidades y ocasiones en que es pre-
cisa la más rigurosa etiqueta.

La camisa puede ser de corte especial o de tipo co-
rriente, por cuanto la pechera se confecciona aparte y
luego se une por cosido a aquélla, simplificándose de es



ta forma las hechuras, al propio tiempo que se mejora el aspecto y cualidades de la prenda.

5. En la confección de la pechera que nos ocupa, se parte de una tela plisada formando pequeños pliegues, de dimensiones apropiadas según la talla de la propia camisa, uniendo cada uno de dichos pliegues, hasta ahora sueltos, por cosido sobre un trozo de tela de soporte que actúa además de refuerzo. El conjunto así hechurado es el que constituye la pechera en cuestión, siendo éste el que se sobrepone posteriormente al delantero de la camisa.

10. En este Modelo es esencial la forma con que van unidos los pliegues al soporte, por cuanto ello se realiza de modo que, ni aún en el caso en que se levanta uno de los pliegues, puede verse el respunte de afianzamiento del mismo, mejorándose así extraordinariamente el aspecto estético de la pechera que resulta altamente elegante. El cosido en cuestión se ejecuta respunteando los bordes internos de los pliegues, siguiendo un orden consecutivo pero un sentido de avance contrario al sentido que marca la inclinación de los mismos. Así, si éstos, están tumbados hacia la derecha, el orden de cosido será de derecha a izquierda, a fin de que cada pliegue que se respuntea oculte el cosido del anteriormente respunteado.

15. Para facilidad de las descripciones y mejor comprensión de las características que concurren en este Modelo, pasamos a referirnos a unos dibujos que representan un ejemplo de realización de una pechera para camisas, ejecutada de acuerdo con lo que se especifica en esta memoria.



En dichos dibujos, la figura 1 es una vista de conjunto de una camisa dotada de la pechera que nos ocupa, cuya ejecución práctica y aspecto pueden apreciarse en las figuras 2 y 3, aquella explicativa del proceso que se sigue en el cosido de los pliegues y ésta demostrativa de la forma final que éstos adoptan, al representar una sección transversal de los mismos.

En estas figuras, -1- indica cada una de las dos partes de la pechera en cuestión, que queda dividida longitudinalmente por la pestaña -2- que posee la botonadura frontal de la camisa -3-. En la confección de las partes -1-, interviene, según se representa en la figura 2, una tela plisada y otra lisa, -4-, de dimensiones acordes con las de la pechera final, que sirve de soporte y refuerzo.

Si, como ocurre en las figuras 2 y 3, el sentido de los pliegues es de inclinarse hacia la derecha, el cosido de cada uno de ellos sobre la tela -4- se realiza empezando por el borde interno -5- del primer pliegue de la derecha, el cual se puede respuntar libremente al tener toda la tela plisada vuelta hacia la derecha. De esta forma al coser el pliegue siguiente -6- sobre el soporte -4-, la propia tela plisada ocultará el respunte de -5-, de modo que ni aún levantando el dobléz -7- podrá verse el respunte. El último pliegue de la serie, presenta el dobladillo interno -8- más largo que el de los demás y prolongado hasta el borde de la pestaña -2- que contiene la botonadura.

El conjunto así confeccionado, con sus pliegues cosidos y su tela de soporte, se une por sus bordes -9-, al delantero de la camisa -3-, quedando ésta convertida en una camisa para gala o etiqueta.

Queda sobreentendido que, la magnitud, forma y número de



pliegues de la pechera descrita podrá variar en sustancia de lo aquí expresado, así como todo cuanto no afecte, altere, cambie o modifique la esencia de la pechera descrita a los efectos del actual Modelo.

5. N O T A.

Se reivindica como objeto de este registro por Modelo de utilidad:

- 1.- Una pechera para camisas, caracterizada esencialmente por consistir en una tela plisada y cosida sobre otra que actúa de soporte, cuyo conjunto se sobrepone al delantero de la propia camisa, realizándose el cosido de la tela plisada al mencionado soporte, por medio de pespuntos efectuados en el borde interno de cada uno de los pliegues, siguiendo un orden consecutivo pero un sentido de avance contrario al sentido que marca la inclinación de los mismos y partiendo del pliegue situado junto al borde hacia el cual se inclinan todos los pliegues, de modo a que cada uno oculte el pespunte del anteriormente cosido.

- 15.
20. Sean cuales fueren las circunstancias que concurren en la esencialidad del Modelo de utilidad definido en la anterior reivindicación, cuyo objeto es:

2.- "UNA PECHERA PARA CAMISAS".

Consta la presente memoria de cuatro hojas foliadas, mecanografiadas por una sola cara y del dibujo adjunto.

25. Barcelona, ocho de enero de mil novecientos sesenta y dos.

P.A. de Manufacturas ARCAP, S.A.,

L. DURAN
P.P.



91121

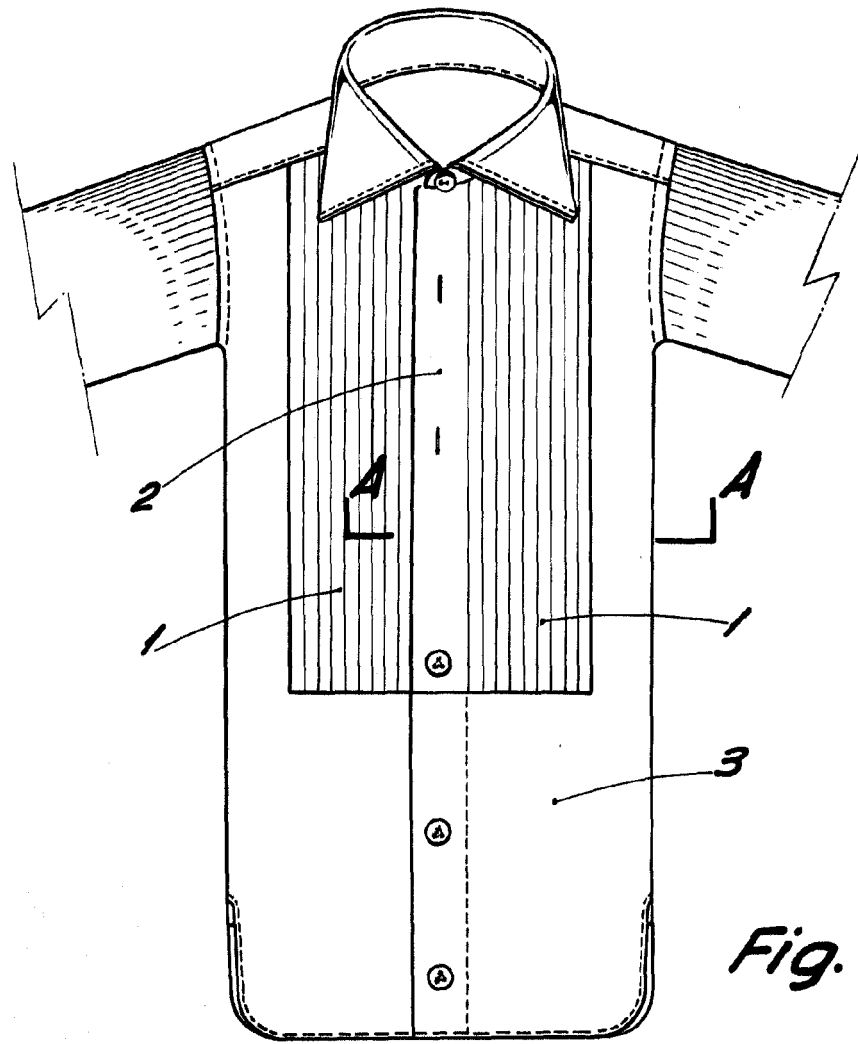

Fig. 1

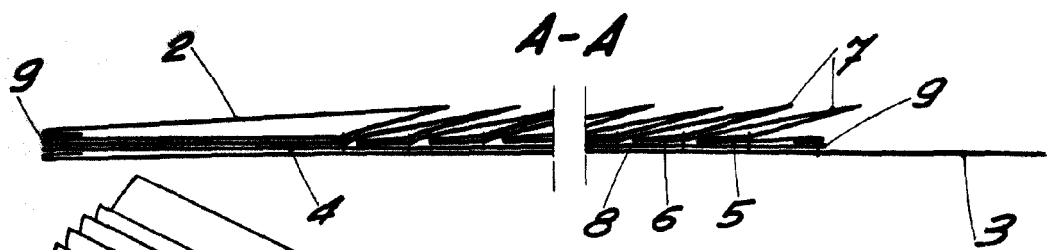

Fig. 3

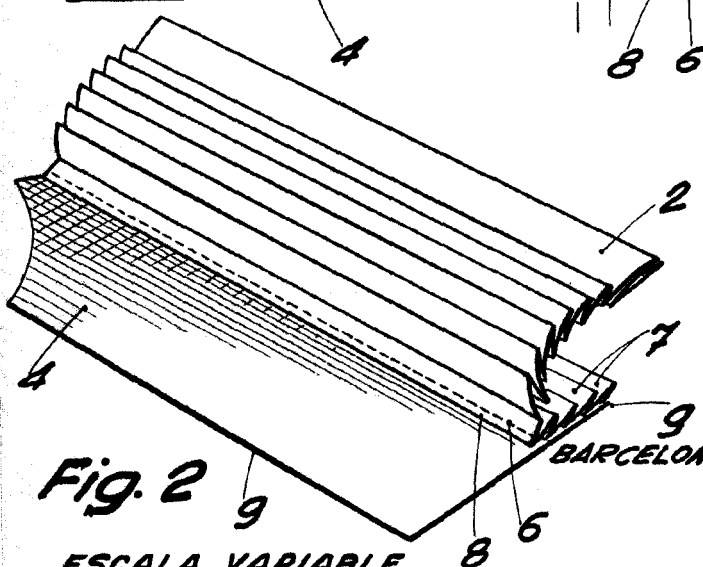

Fig. 2

ESCALA VARIABLE

BARCELONA, 8 ENERO DE 1962

L. DURAN
P. P.