



911173

MEMORIA DESCRIPTIVA

que se acompaña a

la solicitud de un

MODELO DE UTILIDAD, por veinte años en ESPAÑA, a favor de
DON JOAQUIN LLORENS PUCHALT, de nacionalidad española, con
residencia en CARCAGENTE (Valencia), calle de Santa Bárbara,
núm. 5

por

"CONECTADOR ELECTRICO ANFIBIO Y
FLOTANTE"

91117



5 La invención a que se refiere la presente Memoria constituye una novedad industrial, con características y ventajas que la hacen merecedora del privilegio de explotación exclusiva que por ella se solicita, de acuerdo con las prescripciones del Estatuto vigente sobre Propiedad Industrial, de fecha 26 de Julio de 1.929, texto refundido publicado el 30 de Abril de 1.930.

10 Tal como se indica en el enunciado, la protección que se solicita ha de recaer sobre un conector eléctrico anfibio y flotante, cuyas características constructivas han sido estudiadas para obtener sus cilindros, anfibios y de flotación sobre el vehículo a que se adapten.

15 El conector eléctrico que nos ocupa, es de aquellos que están destinados al encendido de las lámparas de "Stop" en vehículos, cuando es accionado el freno mecánico.

20 Está constituido a partir de un cuerpo hueco cilíndrico por uno de cuyos extremos se le ajusta un tope dotado de junta elástica de cierre y de una anilla que forma parte del mismo tope y que está destinada al anclaje sobre la brida o tirante solidaria del elemento mecánico de accionamiento del freno. El extremo opuesto del cilindro está atravesado por un vástago y ajustado mediante una junta elástica de cierre alrededor de una estrangulación que el vástago lleva y se ajusta periféricamente en el interior de un saliente circular que el cilindro posee para constituir una membrana elástica que permite el movimiento del vástago sin que pueda penetrar polvo ni agua. El vástago tiene arrollado un resorte de recuperación, y está dotado de una cabeza en la que se encuentra la pieza metálica que

25

30

91117



efectua el contacto o conexión entre los bornes, diametralmente opuestos, protegidos por una envolvente elástica. El vástago sobresale notablemente del cilindro, y está dotado de un orificio en este extremo saliente para el anclaje de un resorte y brida correspondiente a la tracción del freno.

Como ejemplo práctico de realización de la idea que se ha expuesto, se acompaña a la presente dos dibujos en lámina única, correspondiendo la figura 1ª, a una sección, y la figura 2ª, a una vista exterior.

Las referencias que en los dibujos aparecen representadas corresponden a las siguientes partes:

1.- Cuerpo principal cilíndrico hueco, con alojamientos de distintos diámetros, en el mayor de los cuales se introduce un tapón -2-, que cierra sobre una junta elástica -3-. El tapón tiene una anilla -4-, para anclar la brida o tirante del freno. Un vástago -5-, ocupa la restante oquedad, y está dotado de una cabeza -6- sobre la que se halla situada una arandela de contacto -7-. La cabeza del vástago tiene una prolongación cilíndrica -8- que se ocluye dentro del tapón -2- para servirle de guía en su desplazamiento. Alrededor del vástago, y dentro del cuerpo cilíndrico hay un resorte de recuperación. La entrada del vástago en el cuerpo cilíndrico está obturada por una junta elástica -10-, que se ajusta en una estrangulación -11- que el vástago presenta en esta zona, y cuya junta está encajada a presión por sus bordes perimetrales en el cuerpo cilíndrico. Diametralmente, el cuerpo cilíndrico presenta dos bornes de conexión eléctrica -12- y -13-, recubiertos por capuchones elásticos aislantes -14-. -15-, señala la brida del freno que se ancla a la brida -4-, y -16-, un resorte que queda anclado también

91117



en el extremo del vástago.

El funcionamiento del dispositivo, de acuerdo con la descripción, es el siguiente:

65 Hallándose en la posición en que se encuentra en la figura 1ª, es decir, cuando la arandela -7- solidaria de la cabeza -6- del vástago está en su punto de máxima aproximación al tapón -2-, si se ejerce tracción sobre el vástago, éste se desplaza axialmente acercando dicha arandela -7- a los contactos -12- y -13-, con lo que se cierra un circuito eléctrico determinante del encendido de una lámpara que indica la acción de frenado. El resorte -9- por sí solo es capaz de recorrer el vástago a su posición original cuando la tracción ha cesado. La junta elástica -10- que rodea el vástago, actúa en forma de membrana, acompañándolo en su recorrido por deformación de su centro, sin que en ningún momento se modifique la estanqueidad del conjunto. El dispositivo en cuestión presenta la ventaja, aparte su estanqueidad capaz de permitirle una emersión en cualquier líquido sin que deje de funcionar, el hecho de que se encuentre flotante con solo el anclaje de las bridas extremas, que al unir el sistema de freno, motivo por el cual se encuentra siempre alineado y en condiciones de perfecto funcionamiento, contrariamente a aquellos otros conocidos que anclados, la tracción del vehículo presenta una rigidez de tracción que supone un entorpecimiento para el perfecto funcionamiento del dispositivo.

75
80
85
90 Hecha la descripción precedente, es necesario añadir, que los detalles de realización de la idea expuesta pueden variar, sin que por ello cambie la esencia de la invención, que es lo que se desprende de los párrafos que an-

91117



teceden y lo que se reivindica en la siguiente

N O T A

En resumen: El Modelo de Utilidad que se solicita, ha de recaer sobre las reivindicaciones siguientes:

95
1
100
105
110
115
120

1ª.- CONECTADOR ELECTRICO ANFIBIO Y FLOTANTE, caracterizado esencialmente por el hecho de comprender un cuerpo cilíndrico, orificado axialmente y cerrado por un extremo mediante un tapón, con interposición de junta elástica hermética, de cuyo tapón es solidario una anilla, destinada al anclaje a una de las bridas de los elementos de frenado, mientras que por su otro extremo aparece un vástago, dotado en la parte interior del dispositivo de una cabeza de contacto y de un espigón que penetra dentro del tapón para su guía; hallándose arrollado al vástago un resorte de recuperación y cerrado su orificio de salida mediante una junta elástica hermética que actua en forma de membrana en un punto de su extensión y, periféricamente, ajustándose a presión en un alojamiento previsto en el cilindro; cuya membrana cierra herméticamente esta zona; estando previsto que los contactos eléctricos estén situados diametralmente opuestos a través del cilindro y recubiertos totalmente por un capuchón elástico aislante.

2ª.- Se reivindica por último, como objeto sobre el que ha de recaer el Modelo de Utilidad que se solicita "CONECTADOR ELECTRICO ANFIBIO Y FLOTANTE".

Todo tal y como queda descrito y reivindicado en la presente Memoria que consta de cinco hojas escritas a máquina por una sola cara y dibujos que se acompañan.

Madrid, 26 de Enero de 1.962

ALFONSO UNGRIA

P.P.
[Handwritten signature]

91117



figura 1ª

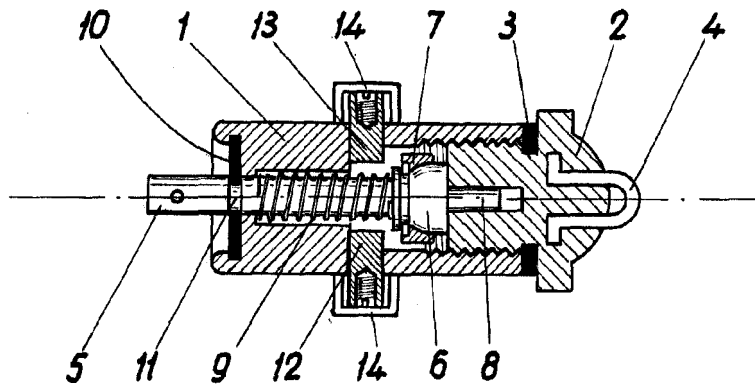

figura 2ª

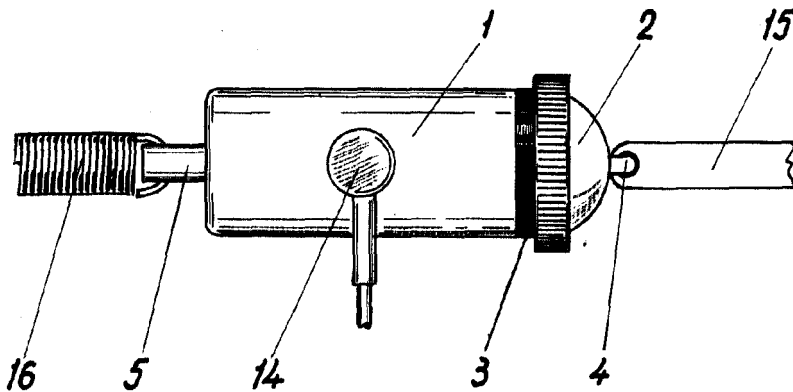

ESCALA VARIABLE
MADRID 26 DE Enero DE 1962
ALFONSO UNGRÍA

[Handwritten signature]