



91107

MEMORIA DESCRIPTIVA

Correspondiente a la solicitud de registro de Modelo de Utilidad que, por veinte años, se solicita para España, a favor de D. Miguel TORRUBIA GARCIA, de nacionalidad española, residente en Zaragoza, calle de San Antonio, nº 34 - - - - -

p o r

"NUEVA MEZCLADORA DE HORMIGON"

Se reivindica la protección jurídica prevista en el vigente Estatuto sobre Propiedad Industrial, para una nueva mezcladora de hormigón, cuyas características y perfeccionamientos con relación a cuanto sobre la materia se conoce actualmente en el mercado nacional, le hacen acreedora al privilegio de explotación exclusiva por veinte años que preceptúa el citado cuerpo. Las máquinas mezcladoras de hormigón de este tipo conocidas en la actualidad, presentan el inconveniente de que para efectuar la descarga es necesario volcar la hormigonera, lo cual, además de hacer difícil la maniobra produce la inundación en los motores de gasolina debido a la inclinación, paralizando el funcionamiento de la máquina retrasando el trabajo que

5

10



91107

ésta efectúa.

15

Con el fin de evitar los inconvenientes apuntados, se ha ideado un nuevo modelo de máquina mezcladora de hormigón, el cual constituye el objeto de esta memoria descriptiva, representándose en la hoja de planos anexa un posible caso de realización en la práctica, el cual se cita atítulo de enunicación y, por consiguiente, sin carácter limitativo alguno.

20

Haciendo referencia a la numeración convencional dada en la hoja de planos a los distintos elementos y piezas componentes del objeto industrial de este modelo de utilidad, a continuación se detalla su construcción y características.

25

La fig. nº 1 es una vista lateral de la máquina con un seccionamiento parcial de la tolva de mozclado que deja apreciar los organos internos para volteo de la carga.

La fig. nº 2 es otra vista frontal de la máquina.

30

Y la fig. nº 3, muestra en detalle el mecanismo de accionamiento del sistema de descarga de la máquina el cual constituye la esencia de este modelo de utilidad.

35

Esta nueva máquina mezcladora de hormigón se caracteriza esencialmente porque la tolva de amasado (1) gira sobre un eje inclinado (2), al cual va montado en el extremo mecanizado de un brazo (3) solidario a un volante de accionamiento manual, palanca (4).

40

Al hacerse describir un giro a dicho volante, gira con él el brazo (3) y, por consiguiente, describe el mismo arco el eje (2) acoplado a la tolva en un alojamiento central que presenta el fondo de la misma. Dicho eje presenta uno de sus extremos de diámetro ligeramente mayor, el cual queda introducido en dicho alojamiento de la tolva con lo que se impide su salida, yendo apoyado consiguientemente dicho eje sobre cojinetes que facilitan el giro de la tolva.

En virtud de lo acabado de citar, por efecto de la carga de la tolva, basta hacerse girar, un angulo de 180º para efectuar,

91107

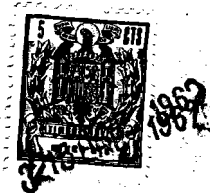

45 en forma cómoda y sencilla, la descarga del hormigón mezclado en el interior de la tolva, para lo cual ésta presente internamente las oportunas palas de amasado según se aprecia en la fig. nº 1 (seccionamiento).

50 El volante de accionamiento manual (4) va montado en el eje principal de propulsión de movimiento (5), yendo acoplado en uno de los extremos de este eje una polea (6), la cual recibe movimiento por medio de una correa trapezoidal (7) del motor (8) montado en la máquina. Dicho eje (5) por su extremo opuesto, lleva acoplado un piñón (9) el cual engrana con una corona dentada (10),
55 fija al fondo exterior de la tolva, mediante cuya disposición ésta última gira sobre el eje inclinado (2).

Se hace la salvedad de que los detalles accidentales de tamaño, forma y dimensiones, así como los materiales utilizados en su construcción son de naturaleza accesorio, sin que su variación o alteración desvirtúe o modifique la esencialidad que caracteriza
60 y distingue al objeto de la presente memoria.

N O T A

EN RESUMEN: El presente Modelo de Utilidad que por veinte años se solicita para España, ha de recaer sobre las siguientes reivindicaciones:
65

1ª.- "NUEVA MEZCLADORA DE HORMIGÓN" que se caracteriza esencialmente porque la tolva de amasado gira sobre un eje inclinado montado en el extremo de un brazo solidario a un volante de accionamiento manual para efectuar la descarga, cuyo volante gira sobre el eje principal de propulsión de movimiento.
70

2ª.- "NUEVA MEZCLADORA DE HORMIGÓN" que se caracteriza, según la reivindicación anterior, porque el eje principal recibe movimiento del motor por medio de una polea prevista en uno de sus extremos, mientras que en el opuesto va fijo un piñón que engrana con una corona solidaria al fondo de la tolva.
75

91107



3^a.- Por último se reivindica como objeto sobre el que ha de recaer la protección jurídica del presente Modelo de Utilidad que por veinte años se solicita para España.

p o r

80

"NUEVA MEZCLADORA DE HORMIGÓN"

Todo conforme queda expresado en esta memoria descriptiva que consta de cuatro folios escritos a máquina por una sola cara y una hoja de planos que se acompaña,

Madrid, 25 ENE. 1962

P.A.,

PEDRO FELIPE MARRA
S. P.



91107

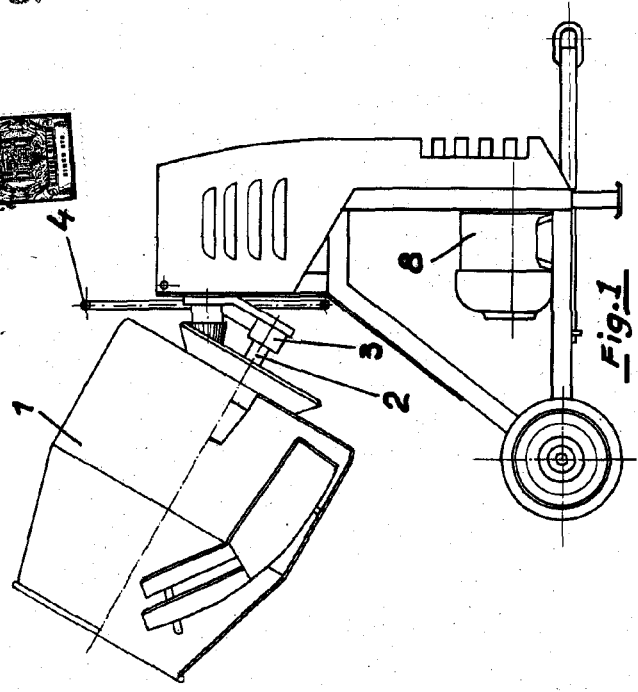

Fig. 1

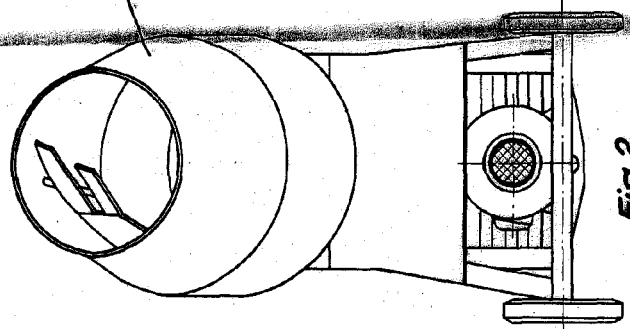

Fig. 2

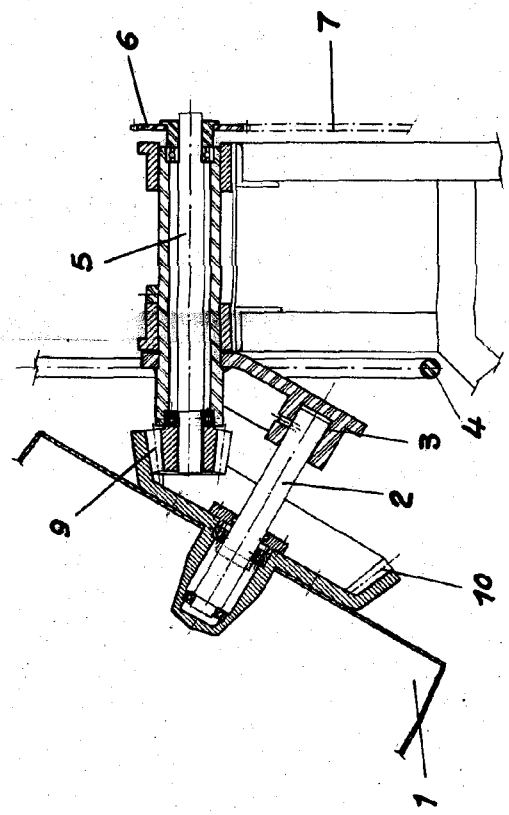

Fig. 3

Escalera variable

Medida 25 cm. 387

P.A. F. S. O. FELIX BARRA

H. Barrera