



1962
91031

5 La invencion a que se refiere la presente Memoria constituye una novedad industrial con características y ventajas que la hacen merecedora del privilegio de explotación exclusiva que por ella se solicita, de acuerdo con las prescripciones del Estatuto vigente de la Propiedad Industrial de fecha 26 de Julio de 1.929, texto refundido, publicado el 30 de Abril de 1.930.

Según el invento, éste se contrae como su enunciado indica, a un instrumento automático que tiene por objeto crear música de acompañamiento para orquestas, organistas, pianistas, etc.

10 La descripción del mismo se efectúa con ayuda del dibujo que se adjunta a base del cual se expone su estructura, al propio tiempo que su funcionamiento.

En el plano, las referencias señaladas corresponden a los elementos y partes componentes siguientes:

- 15
- 1 - Eje central del explotador.
 - 2 - Placa grabada en contactos de sonidos.
 - 3 - Radio conductor.
 - 4 - Palanca variador de velocidad.
 - 5 - Conmutador selector
 - 6 - Generador electrónico de sonidos.
 - 7 - Amplificador de potencia.
 - 8 - Grupo de altavoces.

20

25 El instrumento está constituido esencialmente por; un explorador cuyo eje central (1) gira sobre una placa grabada en contactos de sonidos (2). Montado sobre el eje central (1) lleva un radio conductor (3) cuya velocidad de giro es variable a voluntad por medio de la palanca (4) del motor variador de velocidad.

30 Un conmutador selector (5) combina con el radio conductor (3) para seleccionar los puntos de sonido que son creados en un generador electrónico (6) a base de circuitos oscilantes. Los sonidos musicales previamente preparados en este generador, están en constante ser-



91031

vicio combinando con el radio conductor (3) del explorador que deja pasar el sonido seleccionado por el conmutador (5). Seguidamente estos sonidos pasan a un amplificador de potencia (7) que actúa sobre un grupo de altavoces (8).

5

Los sonidos creados en este instrumento se transforman en ritmos musicales de diferentes tipos -previamente seleccionados- con más o menos velocidad graduable a voluntad mediante el motor variador.

10

Hecha la descripción precedente, hemos de añadir, que los detalles de realización de la idea expuesta, pueden variar, sin que por ello cambie la esencia de la invención que es la que se desprende de los párrafos que anteceden y la que se reivindica en la siguiente

N O T A

En resumen: El Modelo de Utilidad que se solicita, recaerá sobre las reivindicaciones siguientes:

15

1ª.- INSTRUMENTO MUSICAL AUTOMATICO DE RITMOS PARA ACOMPAÑAMIENTOS, caracterizado porque está constituido esencialmente por un explorador cuyo eje central gira sobre una placa grabada de contactos de sonidos y por un radio conductor montado sobre dicho eje central cuya velocidad de giro es variable a voluntad por medio de la palanca de un motor variador de velocidad, teniendo un conmutador selector que combinado con el radio conductor de sonidos, permite el paso del sonido previamente seleccionado y creado en un generador electrónico a base de circuitos oscilantes, pasando estos sonidos a un amplificador de potencia que actúa sobre un grupo de altavoces; transformándose los sonidos creados en este instrumento en ritmos musicales de diferentes tipos, previamente seleccionados, con más o menos velocidad graduable a voluntad mediante el motor variador.

20

25

2ª.- Se reivindica por último, como objeto sobre el que ha de recaer el Modelo de Utilidad que se solicita: " INSTRUMENTO MUSICAL AUTOMATICO DE RITMOS PARA ACOMPAÑAMIENTOS="

30



Todo conforme queda descrito y reivindicado en la presente Memoria que consta de cuatro páginas mecanografiadas y dibujos adjuntos.

Madrid, 20 de Enero de 1962

ALFONSO UNGRIA

P.P. [Signature]

20 91031

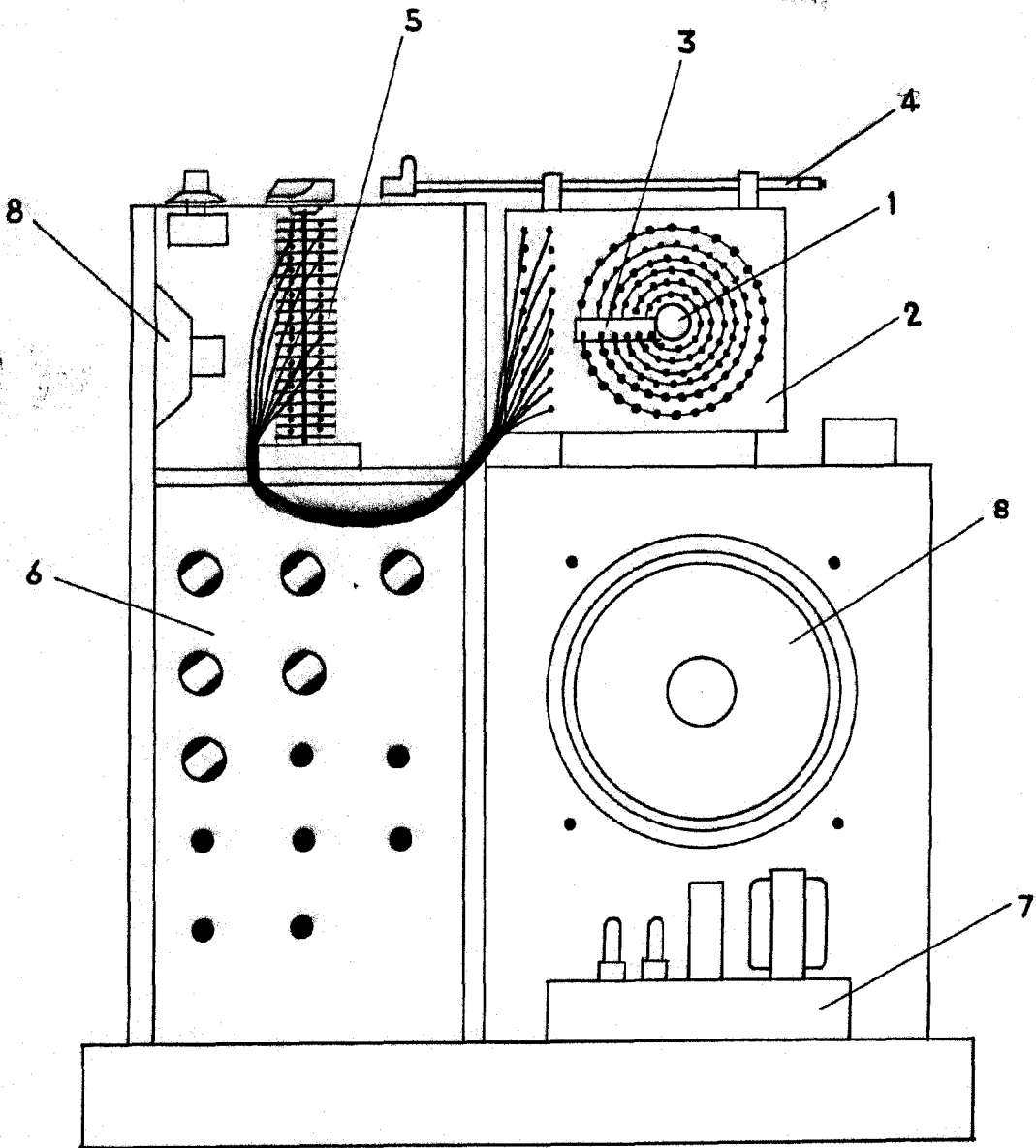

ESCALA VARIABLE

Madrid, 20 de ENERO de 1962

ALFONSO UNGRIA

P.P.