



19 ENE

91021

91021-

# MEMORIA DESCRIPTIVA

que se acompaña a la solicitud de un

..... MODELO DE UTILIDAD .....

por VEINTE años en España, por " FUNDA PROTECTORA

PARA LA PRESENTACION DE DIAPOSITIVAS FORMANDO COLECCIONES ".

.....  
.....  
a favor de

..... DON JOSE MARIA BUSQUETS REUS .....

domiciliado en PAIMA DE MALLORCA (Baleares).- 31 de Diciembre  
nº 22.



19 EN

5 La invención a que se refiere la presente Memoria constituye una novedad industrial con características y ventajas que la hacen merecedora del privilegio de explotación exclusiva que por ella se solicita, de acuerdo con las prescripciones del Estatuto vigente de la Propiedad Industrial, de fecha 26 de Julio de 1.929, texto refundido, publicado el 30 de Abril de 1.930.

10 Según el invento, se pretende dotar a los fabricantes y vendedores de diapositivas de una funda protectora para la presentación de las mismas, que permita conservarlas por colecciones independientes y sin que el posible comprador pueda tocarlas, ya que la funda en cuestión resulta ser hermética y transparente, lo que permite inspeccionarlas sin peligro de deterioro.

15 Al propio tiempo, un objeto de la invención prevé conseguir un envase económico y que resulte atractivo para los fines a que está destinado para lo que se dispone de los medios combinados que reportan los materiales plásticos flexibles transparentes, de una tira de cartón y una pletina metálica.

20 La descripción se efectúa con ayuda del dibujo que se adjunta a base del cual se expone la estructura de la funda al propio tiempo que las ventajas que de su uso se derivan:

25 La funda protectora está constituida esencialmente por dos láminas rectangulares (1) y (2) iguales, de material flexible y transparente, las cuales se disponen soldadas entre sí por todo su contorno (3).

En el interior de la bolsa hermética formada por estas dos láminas (1) y (2), quedan ocluidas las diapositivas (4), las cuales se aíslan entre sí por otras líneas de soldadura (5) que forman alojamientos independientes para cada una de ellas.

30 En la parte superior de la bolsa, se forma otro alojamiento, también independiente en cuyo interior se sitúa una tira de cartón (6)



5  
10  
contenedora de referencias. La tira de cartón (6) y las caras, anterior (1) y posterior (2) de la bolsa, están perforadas por un agujero (7) que permite colgar ésta de un soporte expositor adecuado.

Separando las dos columnas de diapositivas, existe otro alojamiento independiente vertical en cuyo interior se encuentra una pletina metálica deformable (8) que rigidiza el conjunto.

Por lo expuesto, y sin necesidad de mayores consideraciones se comprenden las interesantes ventajas que se derivan del envase descrito, el cual, y a su atractiva forma de presentación une la cualidad de preservar las diapositivas por tiempo indefinido, aún cuando éstas se encuentren expuestas a la intemperie y sean constantemente examinadas, lo que puede hacerse perfectamente por ser la funda en la que están contenidas, totalmente transparente.

15  
Hecha la descripción precedente, hemos de añadir, que los detalles de realización de la idea expuesta, pueden variar, sin que por ello cambie la esencia de la invención, que es la que se desprende de los párrafos que anteceden y la que se reivindica en la siguiente

N O T A

20  
En resumen: El Modelo de Utilidad que se solicita, recaerá sobre las reivindicaciones siguientes:

25  
30  
1ª.- FUNDA PROTECTORA PARA LA PRESENTACIÓN DE DIAPOSITIVAS, FORMANDO COLECCIONES, caracterizada porque está constituida esencialmente por dos láminas rectangulares iguales de material flexible y transparente, las cuales se sueldan entre sí por todo su contorno dejando en su interior ocluidas las diapositivas, las cuales se aíslan por otras líneas de soldadura que forman alojamientos independientes; existiendo en la parte superior de la bolsa formada, otro alojamiento transversal independiente, taladrado por un orificio, en cuyo interior hay situada una tira de cartón contenedora de referencias, y otro alojamiento longitudinal central que contiene una pletina me-

91021

- 4 -



tálica que rigidiza el conjunto.

2ª.- Se reivindica por último, como objeto sobre el que ha de recaer el Modelo de Utilidad que se solicita: " FUNDA PROTECTORA PARA LA PRESENTACION DE DIAPOSITIVAS FORMANDO COLECCIONES ".

Todo conforme queda descrito y reivindicado en la presente Memoria que consta de cuatro páginas mecanografiadas y dibujos adjuntos.

Madrid, 19 de Enero de 1962

ALFONSO UNGRIA

P.P. *[Handwritten signature]*

5

10

91021

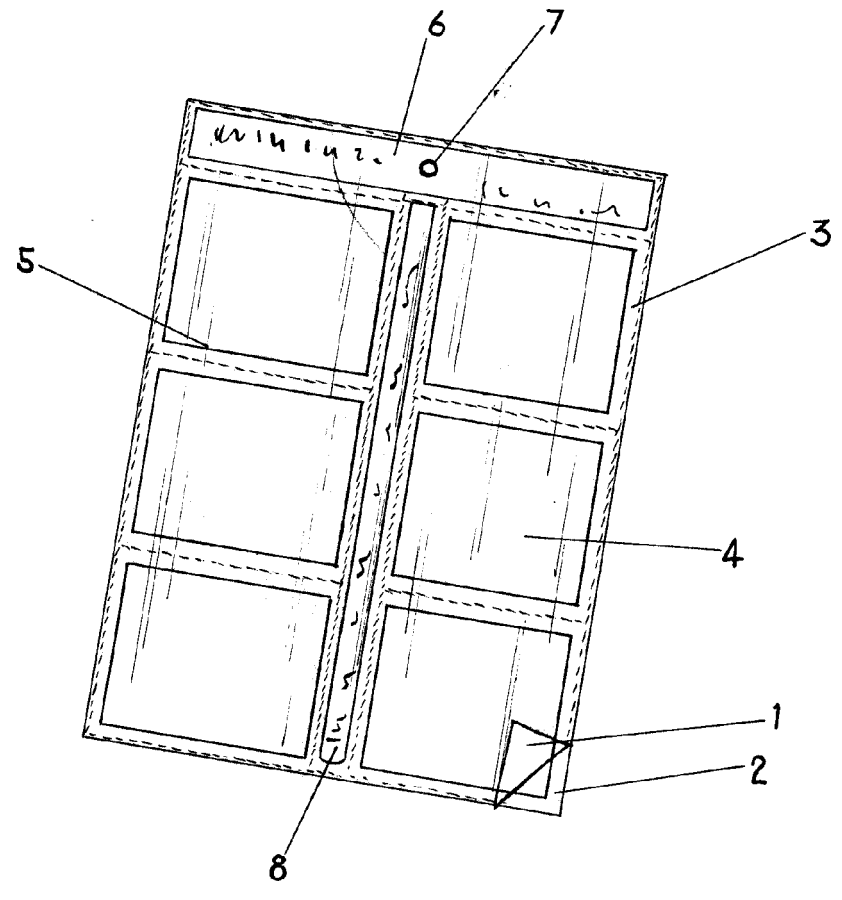

**ESCALA VARIABLE**

Madrid, 19 de ENERO de 1962

**ALFONSO UNGRIA**

P.P.