



91007

M O D E L O  
D E  
U T I L I D A D

a favor de COMPAÑIA ROCA- RADIADORES, S.A., entidad es-  
pañola, domiciliada en Gavá (Barcelona) por "TABURETE".

- . -

MEMORIA DESCRIPTIVA

El presente modelo de utilidad se refiere a un taburete adecuado especialmente para servicio doméstico, como son cocinas y cuartos de aseo.

- El amueblamiento de los hogares requiere la utilización de muebles prácticos, cómodos y que no se puedan estropear fácilmente; el taburete objeto del presente modelo de utilidad ha sido ideado con las mencionadas directrices, a las que se ha unido un coste económico y facilidad para ser transportado.
- 5.

10. El nuevo tipo de taburete, objeto de este modelo

91007

118



de utilidad, consiste esencialmente en un asiento de una sola pieza, provisto de orificios calibrados en su cara inferior, en los que ajustan los extremos superiores de sendos vástagos que constituyen las patas del taburete.

5. Para mayor claridad de lo expuesto, se acompaña una lámina de dibujo en la que se ha representado sólo a título de ejemplo, no limitativo del alcance del presente modelo de utilidad, un taburete que tiene las características descritas anteriormente.

10. En dichos dibujos, la figura 1 es una sección vertical del taburete montado, y la figura 2 es la misma sección pero en forma de despiece.

15. El taburete ilustrado en las figuras, comprende el asiento -1- formado por una sola pieza, por ejemplo moldeada a partir de resina sintética en cuya cara inferior se ha formado los orificios -2- que son calibrados para que en ellos se ajusten los extremos superiores -3- de los vástagos -4- que constituyen las patas del taburete, en cuyo extremo inferior tienen entrados a presión sendos remates o conteras -5- construídos de un material que no produce ruidos al tocar el suelo. La parte inferior del taburete tiene el vacío -6- en su parte central para reducir peso innecesario.

20. El asiento -1- también podría ser hecho de otra manera, por ejemplo de chapa embutida, con tal de que presente los arificios calibrados descritos.

25. Este nuevo taburete presenta innumerables ventajas que se pueden resumir como sigue. Por tener el asien-

91007



- to formado de una sola pieza resulta muy sólido; los orificios de ajuste con las patas, calibradas a la medida, hacen su montaje fácil y seguro, a la vez que permite enviarlo sin montar y reducir el espacio necesario a menos de la mitad; además por sus características constructivas es de coste económico y susceptible de recibir un acabado decorativo muy variado, y a tono con la dependencia en que deba estar. Por todo ello resulta evidente que es de uso altamente satisfactorio y destinado a tener una gran aceptación el mercado.
- 5.
- 10.

- Serán independientes del objeto del presente modelo de utilidad, los tamaños, forma, decoración, materiales empleados en su construcción, elementos añadidos al asiento para su mayor confort, así como los detalles de realización, y en general cualquier detalle constructivo o accesorio que no se aparte, modifique o altere la esencia del presente modelo de utilidad.
- 15.

- . -

N O T A

- Se reivindica como objeto del presente modelo de utilidad:
- 20.

1. Taburete que se caracteriza por tener el asiento formado de una sola pieza, provisto de orificios calibrados en su cara inferior, en los que ajustan los

91007

8



extremos superiores de unos vástagos que constituyen las patas, en disposición fácilmente amovible.

2. Taburete.

La presente memoria consta de cuatro hojas fo-

5. liadas escritas a máquina por una sola cara.

Barcelona, a 8 de enero de 1962

COMPANIA ROCA- RADIADORES, S.A.

p.a.

91007

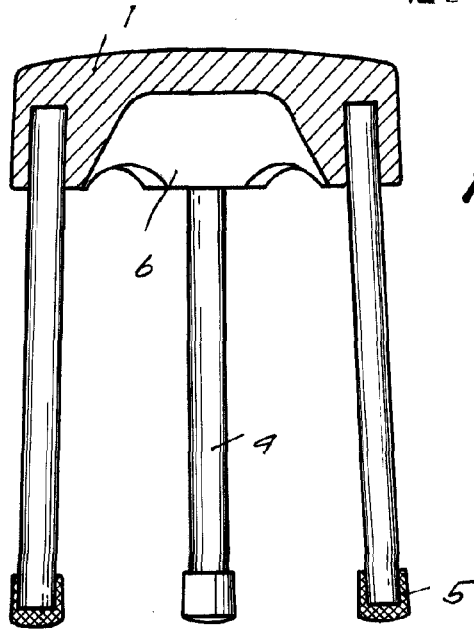
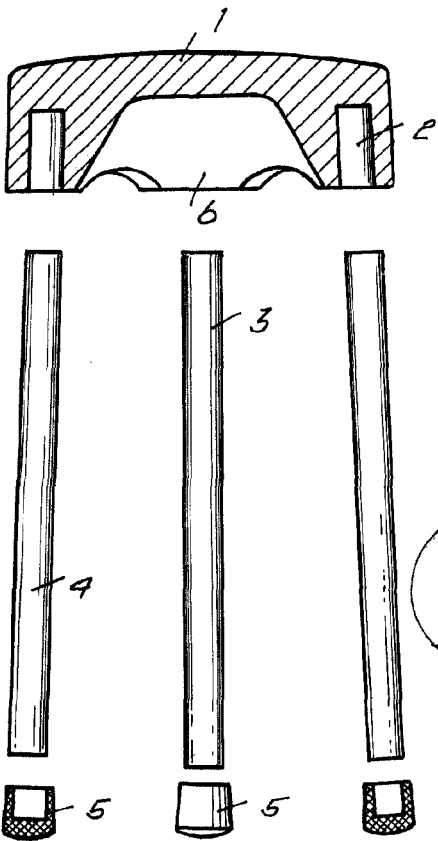

Fig. 1

Fig. 2



Barcelona, 8 Enero 1962  
Compañía Roca-Radiadores, S.A.

p.d.

8634