

91000

18



MODELO DE UTILIDAD

por 20 años

por "UN ASIENTO DE DOBLE USO", a favor de D. José Cuber-
ta Masvidal, de nacionalidad española, domiciliado en Vich,
(Barcelona), Rambla Hospital, 44.

=====

MEMORIA DESCRIPTIVA

Por el presente Modelo de utilidad se describe un
asiento de doble uso, fácilmente utilizable como silla o
como butaca, según se disponga en una u otra posición,
el elemento en ángulo sobre el que descansa el cuerpo, cu
5. yo elemento es giratorio alrededor de un eje transversal.

La decoración moderna de interiores, particularmen-
te la que se refiere a salas de estar, tiene en cuenta
cada vez más, el confort que suponen los divanes, por
cuanto son piezas de mobiliario que por sus especiales



5. características y concepción permiten un relajamiento completo a través de posiciones informales. Un sofá de línea moderna, tapizado llamativamente con los materiales esponjosos y adaptables de que se dispone en la actualidad es, además de un lugar de descanso, una pieza insustituible de decoración en los hogares de hoy.

10. Paradójicamente los hogares de hoy carecen a menudo del espacio preciso para albergar a un tiempo los asientos indispensables al uso cotidiano y las butacas, sofás o divanes de complemento, por lo que debe prescindirse en éstos casos del disfrute de tan convenientes aditamentos.

15. El asiento de doble uso a que se refiere esta memoria, resuelve satisfactoriamente el problema de la falta de espacio, por cuanto engloba en una sola pieza, una silla normal tapizada y un sillón, sofá o diván mullido al cual se pasa girando alrededor de un eje transversal dispuesto en el bastidor, el elemento diédrico que constituye el soporte del cuerpo del usuario.

20. Esencialmente consiste dicho asiento, en un bastidor soporte de planta rectangular, constituido por un armazón de barras que posee un plafón inferior para la ubicación de revistas, objetos decorativos y otros y un eje transversal fijo, alrededor del cual pueden girar los elementos diédricos que constituyen el asiento propiamente dicho. Estos elementos descansan, en una de sus posiciones, sobre uno de los montantes del armazón soporte, apoyándose en su otra posición, en otro montante dispuesto más bajo que el anterior; dando lugar, el primer caso a 25. la utilización del susodicho asiento como silla y en el 30. segundo, como butaca o diván.



Para facilitar las descripciones, pasamos a referirnos a los dibujos adjuntos, los cuales representan un ejemplo constructivo de un asiento de doble uso ejecutado según el presente Modelo.

5. La figura 1 es una vista en alzado y de perfil, del asiento en cuestión, mostrando con línea seguida una de las posiciones de uso y con línea de trazos la otra.

La figura 2 es una vista, asimismo en alzado, pero de frente, con la misma convención de dibujo que antes.

10. La figura 3 es una vista en perspectiva del bastidor soporte, con su eje transversal alrededor del que giran los elementos del asiento.

Según estas figuras, el bastidor soporte está formado por dos marcos laterales -1-2-, de forma rectangular y extremidades inferiores salientes a modo de pies, cuyos bastidores quedan relacionados firmemente por dos montantes -3-4- dispuestos a distinto nivel y una barra -5- prevista al mismo nivel que -3-, situada entre -1- y -2- más cerca de -3- que de -4-.

20. El citado bastidor posee asimismo otros montantes -6-7- relacionados por travesaños -8- que constituyen el soporte de una placa lisa y de propiedades decorativas (no dibujada en la figura) en la que pueden disponerse libros, revistas o elementos ornamentales.

25. La barra -5- constituye el eje alrededor del cual pueden girar los elementos diédricos que forman el soporte para el cuerpo del usuario, los cuales, en una de las posiciones más elevadas presentan una de sus ramas -9- formando el asiento propiamente dicho y la otra -10- el respaldo y en la posición más baja, después del giro, la -9- hace las veces de asiento y la -10- se constituye en respal

30.



do. Es esencial que el eje de giro -5- no coincida, en ningún caso, con la arista del diedro formado por -9-10-, con el fin de que resulten, realmente, dos posiciones a distinto nivel, que permitan utilizar el mueble como silla y como butaca respectivamente.

5.

Aún cuando en las figuras aludidas, se han representado dos elementos diédricos de descanso, cuyo conjunto constituye un diván o sofá, la ejecución del presente Modelo prevé la variación en el número de piezas, entre una y varias, por cuanto ello no afecta, altera, cambia, ni modifica la esencialidad del asiento descrito, cuya ejecución práctica podrá variar formalmente de la representada, en tanto reúna las mismas características funcionales, cuya especificación se reúne en la siguiente:

10.

15.

N O T A.

Se reivindica como objeto de este registro por Modelo de utilidad:

20.

1.- Un asiento de doble uso, caracterizado por presentar un bastidor soporte de planta rectangular formado por dos marcos laterales, de extremidades inferiores salientes, relacionados firmemente por dos montantes transversales dispuestos a distinto nivel y una barra paralela a ellos alrededor de la cual giran los elementos diédricos que constituyen las superficies de apoyo para el cuerpo del usuario; los cuales en la posición más elevada presentan una de sus ramas formando el asiento, propiamente dicho y la otra el respaldo y en la posición más baja, después del giro, ésta hace de asiento y aquélla de respaldo, quedando el propio eje de giro en posición excéntrica con relación a la vista del diedro formada por dichos elementos.

25.

30.

Sean cuales fueren las circunstancias que concurran



en la esencialidad del Modelo de utilidad definido en la anterior reivindicación, cuyo objeto es:

2.- "UN ASIENTO DE DOBLE USO".

5. Consta la presente memoria de cinco hojas foliadas, mecanografiadas por una sola cara y del dibujo adjunto.

Barcelona, dieciocho de diciembre de mil novecientos sesenta y uno.

P.A. de D. José Cuberta Masvidal,

L. DURAN
P. P.

18 D

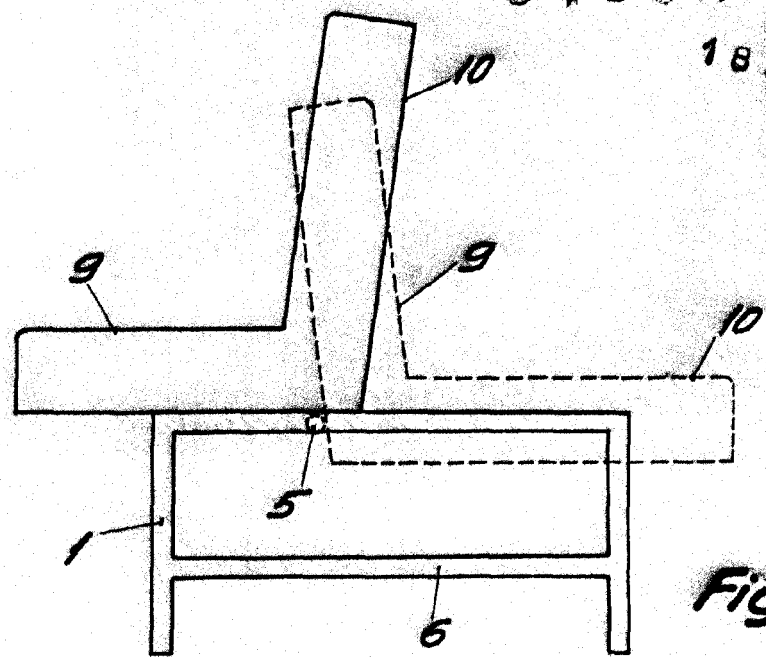

Fig. 1

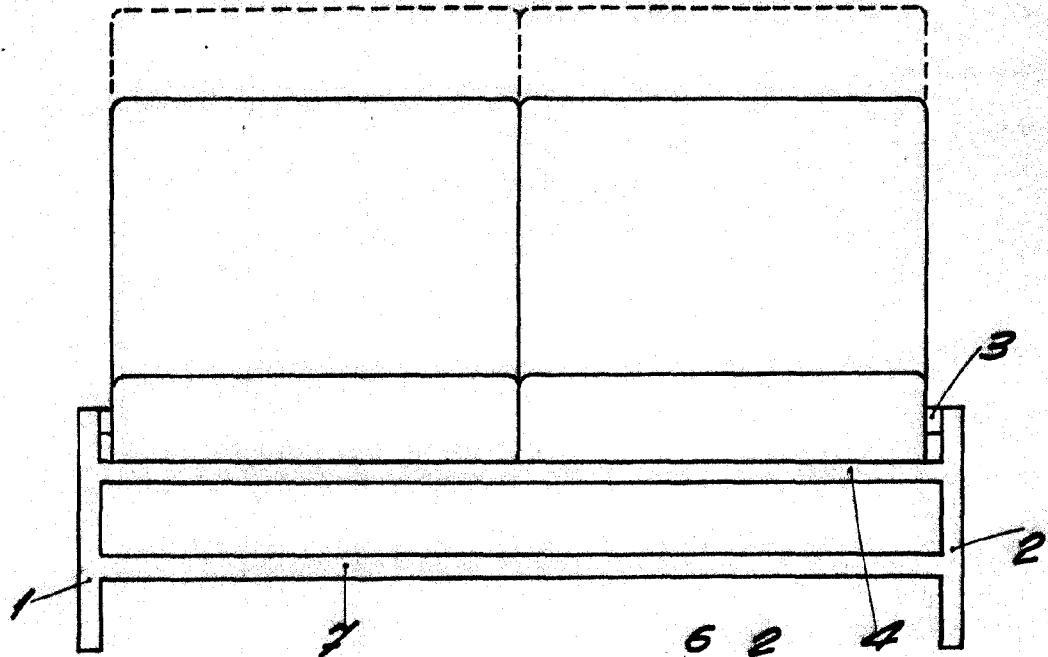

Fig. 2

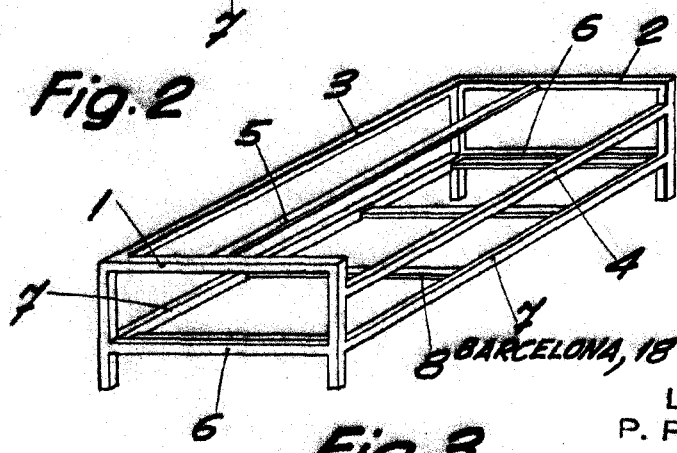

Fig. 3

BARCELONA, 18 DICIEMBRE DE 1961

L. DURAN
P. P.

ESCALA VARIABLE