

90978



MEMORIA DESCRIPTIVA

DE UNA PATENTE DE MODELO DE UTILIDAD, POR VEINTE AÑOS EN ESPAÑA, A FAVOR DE RIERA Y JUANOLA, S.A., DE NACIONALIDAD ESPAÑOLA, RESIDENTE EN FIGUERAS (Gerona) Borrassá, 41

s o b r e:

"NUEVO TRICICLO INFANTIL".-

Con la presente solicitud se trata de proteger un nuevo triciclo infantil, con el cual y dadas sus características se consiguen grandes ventajas, ventajas éstas que se irán desprendiendo a lo largo de la presente descripción.

5 En este triciclo infantil es de denotar el que sea apto para dos y hasta tres plazas.

10 El vehículo está calculado para resistir un peso superior a los 70 Kg. gracias a las dimensiones de los tubos que forman su chasis y la forma y dimensiones de los soportes destinados a llevar cada uno de los supuestos viajeros.

Otra de las ventajas de dicho vehículo es que su elevado peso propio y la separación que existe entre las ruedas traseras impide que pueda volcar aunque los niños se ladeen por cual-



90978

quier lateral.

5 Igualmente hemos de citar otra ventaja tal como son los soportes para los ocupantes, /excluyendo el destinado al conductor/ que están colocados a manera de peldaños de escalera, pudiendo el primero y el segundo servir de ayuda a los niños para colocarse cada uno en su sitio.

Las ruedas serán de sección maciza calculada con suficiente margen de seguridad para sostener la carga requerida.

10 Su construcción se llevará a cabo en todo género de materiales siempre y cuando los mismos resulten aptos para la función a que se les destina.

15 Para mejor comprensión de la descripción que sigue, se adjuntan dibujos a los cuales se hará constante referencia a lo largo de la misma, siempre a título de ejemplo no limitativo.

La Figura 1ª, es una vista de perfil o lateral del vehículo objeto de la invención.

20 La Figura 2ª, es simplemente una vista trasera del triciclo para apreciar claramente la disposición de los soportes que pueden transportar a más de un ocupante.

25 Consiste la presente invención en un nuevo triciclo infantil, caracterizado porque está constituido por tres tubos de diámetro variable (1-2-3) correspondientes a un tubo central (1) soldado por ambos extremos a un frontal (3) portador de la dirección (4), y a un transversal (2) en forma de "U" en cuyos extremos estarán los apoyos (5) para un ocupante, o palier de las dos ruedas traseras (6).

30 En el tubo central (1) lleva dispuesto un sillín (7) como asiento para el conductor, así como sobre la parte superior del tubo en "U" (2) un segundo soporte (8) para un segundo ocupante.

Desde el peldaño o soporte (5) y a manera de palafrenero



90978

el último viajero podrá ya sea conducir el sólo el vehículo o bien ayudar a manera de patinete al supuesto conductor, es decir apoyando un pié en el estribo y empujando con el otro.

5 La horquilla (9) es de una sola pieza estampada siendo su sección igualmente en "U" y con la especial característica de que sus patas o extremos son desmontables, siendo a su vez jaula (12) del rodamiento a bolas (11) que servirá de apoyo de rotación al eje o buje (10) que atraviesa dicha jaula, y sobre el cual irán a su vez fijas o desmontables las manivelas o brazos (13) en cuyos extremos se efectúa la fuerza motriz.

10 Si bien la forma de ejecución aquí descrita constituye aplicación preferente de la presente invención, podrán introducirse modificaciones de forma y de detalle sin que por ello varíe la esencialidad de la misma, la cual se reivindica en la siguiente

N O T A

En resumen; la presente solicitud recaerá sobre las siguientes reivindicaciones:

20 1ª.-Nuevo triciclo infantil, caracterizado porque el mismo resulta apto para transportar tres viajeros, cuyo chasis está formado por tres tubos de sección correspondiente, siendo uno de ellos el central destinado para el asiento del conductor, soldado a uno delantero portador de la dirección con sus correspondiente horquilla para la rueda delantera, y soldado 25 también a un tubo trasero en forma de "U" para las dos ruedas traseras.

30 2ª.-Nuevo triciclo infantil, según la reivindicación anterior, caracterizado porque consta de un soporte para un segundo viajero dispuesto en la parte superior del tubo en "U" y un tercer soporte dispuesto junto al palier de las ruedas traseras para un también tercer ocupante.



90978

5 3ª.-Nuevo triciclo infantil, según las reivindicaciones anteriores, caracterizado porque la horquilla es de una sola pieza estampada siendo su sección igualmente en "U" y con la especial característica de que sus patas o extremos son desmontables, siendo a su vez jaula del rodamiento a bolas que servirá de apoyo de rotación al eje o buje que atraviesa dicha jaula, y sobre el cual irán a su vez fijas o desmontables las manivelas o brazos en cuyos extremos se efectúa la fuerza motriz.

10

4ª.-NUEVO TRICICLO INFANTIL

Según se describe en la presente memoria que consta de cuatro hojas escritas a máquina y dibujos.

Madrid 17 de enero de 1.962



fig.1

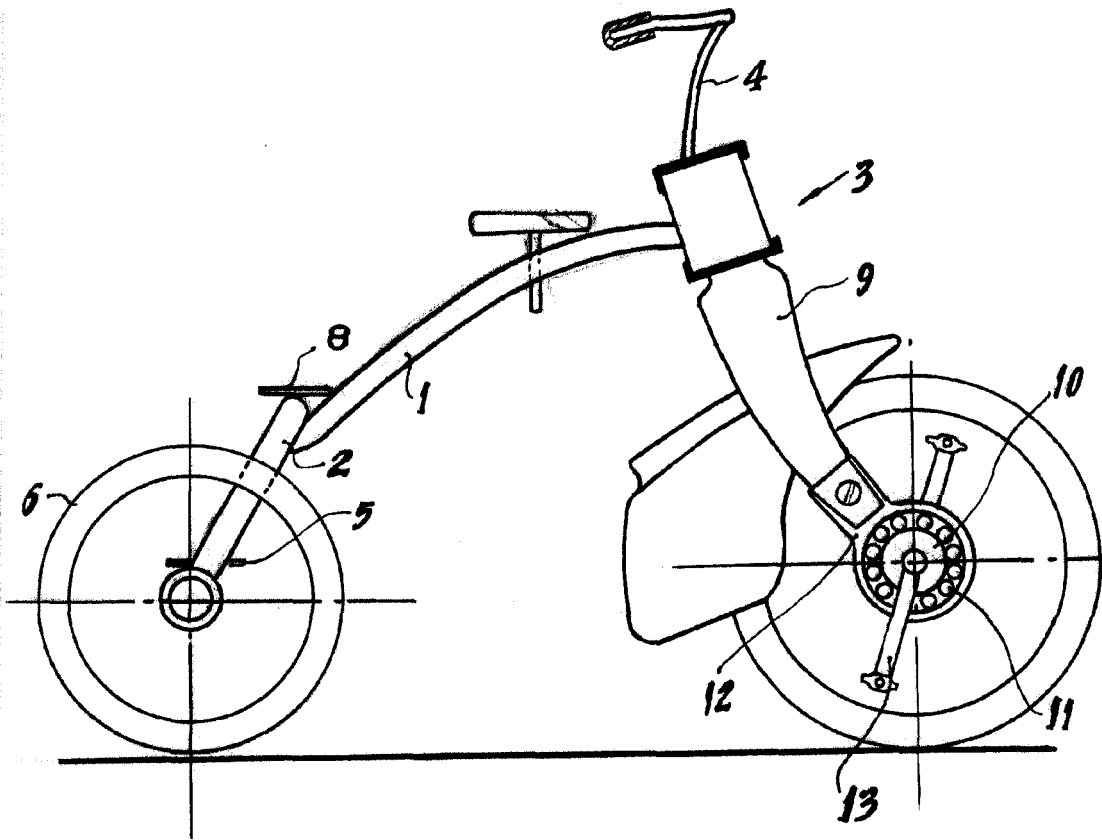

47 DE 1932 de 18

90978



fig.2

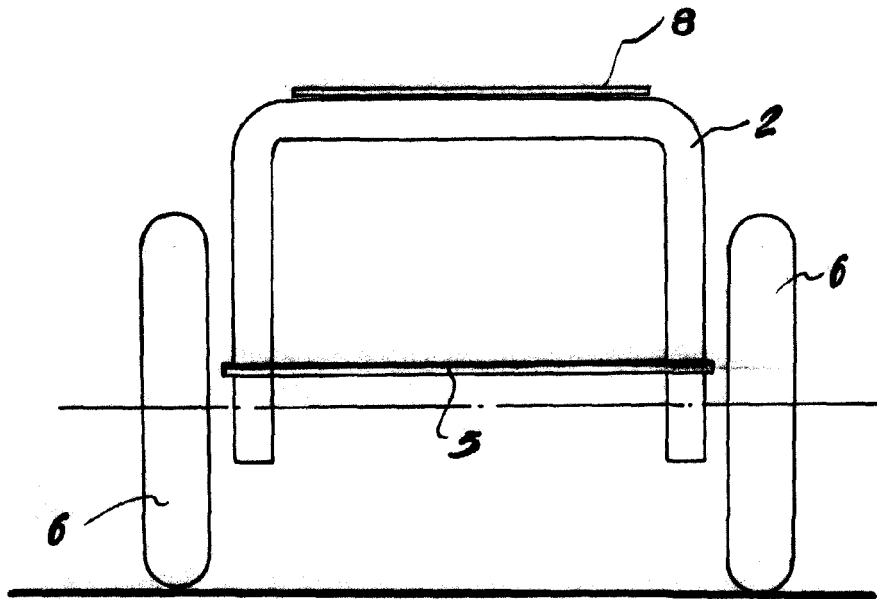

ESCALA VARIABLE
Madrid, de 7 ENE 1962 de 19

