

29 D
30940



MODELO DE UTILIDAD

por 20 años

por "UN MARCO PARA ESTAMPACION A LA LYONESA", a favor de D. Rafael Miranda García, de nacionalidad española, domiciliado en Barcelona, Enamorados 128 bis, 2º, 2ª.

=====

MEMORIA DESCRIPTIVA

Se describe, por éste Modelo de utilidad, un marco para estampación a la lyonesa, que comporta muy simples características en orden a su fabricación, montaje y utilización, resultando, como consecuencia de su estudiada estructura, altamente práctico, económico y duradero.

Los marcos de madera utilizados en la actualidad, tienen varios inconvenientes, ya que se abarquillan fácilmente debido a las condiciones de su uso, siendo de duración limitada. Por otra parte los que se fabrican a



base de perfiles metálicos presentan serios inconvenientes, relacionados con el modo de fijar la tela, por cuanto ésta no puede clavetearse.

5 El Modelo que nos ocupa elimina los inconvenientes de ambos tipos convencionales de marcos para estampación, reuniendo además sus cualidades más estimables, por lo que su estructura ha de aplicarse con gran ventaja en esta rama de la industria.

10 Su esencialidad reside en presentar unos montantes metálicos huecos de perfil especial, en los cuales quedan albergados unos listones de madera sobre los que puede clavetearse la tela con toda facilidad. Tales montantes, dotados en sus extremos de medios de retención, son completamente intercambiables, por lo que con un juego
15 de ellos pueden montarse marcos de diversas medidas y proporciones. Esta particular constitución, permite reunir las cualidades del marco metálico que no se abarquilla y dura mucho más, con las del marco de madera, que permite una fijación sencilla y eficaz de la tela, comportando además la ventaja de que los listones, al ser
20 fácilmente recambiables, no son ningún obstáculo para la repetida utilización del marco.

Para facilidad de las descripciones y mejor apreciación de las características que concurren en el presente Modelo, pasamos a referirnos a unos dibujos que representan, a título de ejemplo, un marco para estampación a la lyonesa, ejecutado según las especificaciones contenidas en esta Memoria.

30 Las figuras 1 y 3 son sendas vistas en sección del marco representado en planta en la figura 2; siendo la figura 4 una vista del terminal de un montante y la fi-



gura 5 una perspectiva que permite apreciar el acoplamiento de dos de dichos terminales.

Según éstas figuras, los montantes que componen el marco, están constituidos por un prisma metálico hueco, cuya sección recta es la de un trapecio rectangular, uno de cuyos lados, el superior e inclinado -1-, presenta un entrante -2- de sección asimismo trapecial, que da lugar a un canalículo de recorrido paralelo al de las caras laterales rectas -3- del propio montante, en el que se alberga un listón -4- de madera, de sección equivalente a la de aquel, de modo que, por su forma, no puede introducirse dicho listón en el mencionado canalículo, más que entrándolo y deslizándolo por el terminal.

Los terminales de dichos montantes, cortados a cuarenta y cinco grados, para permitir su montaje de forma que constituyan un marco rectangular, presentan una placa -5- de perfil igual a la sección de aquellos, en la cual están practicadas sendas embuticiones, unas entrantes -6- y otras salientes -7-, de modo que al enfrentarse dan lugar a una retención sin juego de los montantes enfrentados, retención que se asegura firmemente por la propia tirantez de la tela -8- claveteada sobre -4-.

La confección de un marco para lyonesa, a base de los montantes descritos, no ofrece dificultad alguna ya que basta enfrentar los terminales de dichos montantes para que queden retenidos por sus salientes respectivos, asegurándose la estabilidad de la unión, por la propia tirantez de la tela, claveteada sobre los listones intercambiables de madera alojados en los canalículos previstos en los propios montantes.

Se comprende que tanto las proporciones como los ma



teriales empleados podrán apartarse de los aquí descritos, siendo asimismo variable todo cuanto no afecte, al tere, cambie o modifique la esencia del marco objeto del actual Modelo.

5 N O T A.

Se reivindica como objeto de este registro por Modelo de utilidad:

1.- Un marco para estampación a la lyonesa, caracterizado esencialmente por comprender unos montantes de forma prismática hueca, cuyo perfil presenta una inflexión trapezoidal que da lugar a un canalículo en el que se alberga un listón asimismo trapezoidal sobre el que se clavetea la tela; acoplándose cada dos montantes, por medio de unas embuticiones previstas en las placas que cubren sus terminales a cuarenta y cinco grados, las cuales al enfrentarse producen el ensamble del marco, a lo que contribuye la tirantez de la propia tela.

Sean cuales fueren las circunstancias que concurren en la esencialidad del Modelo de utilidad definido en la anterior reivindicación, cuyo objeto es:

2.- "UN MARCO PARA ESTAMPACION A LA LYONESA".

Consta la presente memoria de cuatro hojas foliadas, mecanografiadas por una sola cara y de los dibujos unidos a la misma.

25 Barcelona, veintinueve de diciembre de mil novecientos sesenta y uno.

P.A. de D. Rafael Miranda García,

L. DURAN
P. P.

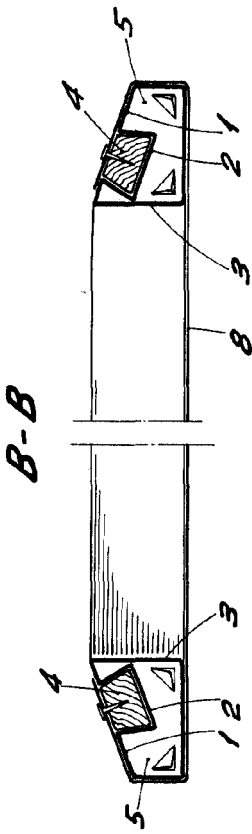

Fig. 1

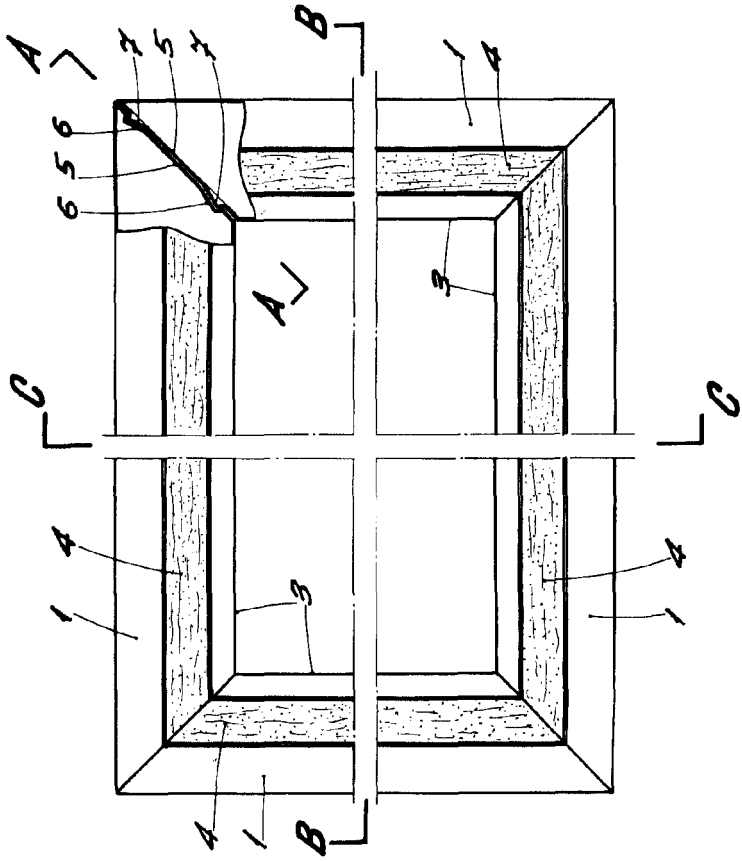

Fig. 2

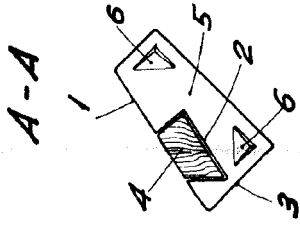

Fig. 3

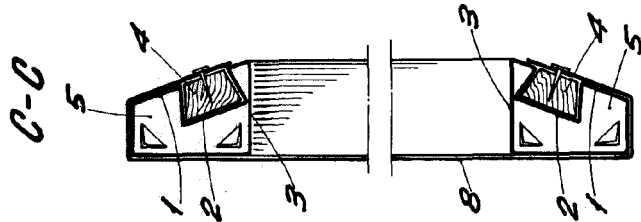

Fig. 4

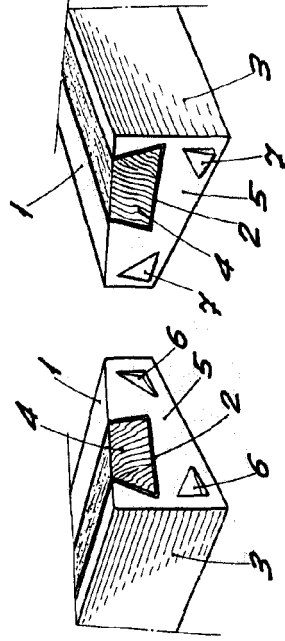
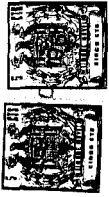

Fig. 5



30046