



90898

M O D E L O
D E
U T I L I D A D

por "UN CIERRE REFORZADO PARA SACOS DE MATERIAL PLASTICO
O SIMILAR, a favor de INDUSTRIAS QUIMICAS TARRAGONA, S.A.,
entidad española, domiciliada en BARCELONA, Laforja, 23.

= . =

MEMORIA DESCRIPTIVA

El presente modelo de utilidad se refiere a
un cierre reforzado para sacos de material plástico o
similar.

- Este cierre es para aquellos sacos o tubos
de material plástico o materias similares fácilmente
5. rasgables, en los que se prevee que los dos bordes del

90898



- cuerpo que ha de constituir el saco se reunan enfrentados entre sí y se doblen, cubriéndose luego con un ribete de un material resistente, tal como papel o plástico, efectuando el cosido desde una cara a la opuesta, abarcando las seis zonas laminares, constituidas dos de ellas por los faldones del ribete, y las otras cuatro, por las que comprenden los bordes enfrentados y doblados con lo que se evita el rasgado del material del saco tanto en la zona de boca, como en la boca y fondo indistintamente.

Con el fin de facilitar la explicación, se acompaña a la presente memoria una lámina de dibujos en la que se ha representado un caso de realización que se cita a título de ejemplo.

- En el dibujo:
La figura 1 muestra esquemáticamente y en sección transversal el extremo de un saco cerrado.
La figura 2 muestra un saco en perspectiva.

- Haciendo referencia a las figuras, es de observar que en un saco 1, se dobla sobre sí mismo su borde 2, y sobre esta parte doblada se coloca un ribete en U 3, el cual se cose longitudinalmente con una línea de cosido 4, que abarca las dos ramas del ribete extremo doblado del saco y saco.

- El modelo, dentro de su esencialidad, puede ser llevado a la práctica en otras formas de realización que difieran en detalle de la indicada a título de ejemplo en la descripción. Podrá, pues, construirse en cualquier forma y tamaño, con los materiales



más adecuados por quedar todo ello comprendido en el espíritu de las reivindicaciones.

= . =

N O T A

Descrito el objeto y utilidad de la invención, lo que se declara como no divulgado ni practicado en España, comprende las siguientes reivindicaciones:

5. 1. Un cierre reforzado para sacos de material plástico o similar, de la clase que comprenden sacos o tubos de material plástico o similar, fácilmente rasgables, caracterizado por el hecho de que los dos bordes del cuerpo que ha de constituir el saco se reúnen enfrentados entre sí y se doblan, cubriéndose luego con un ribete de un material resistente, tal como papel o plástico efectuando el cosido desde una cara a la opuesta, abarcando las seis zonas laminares, constituidas dos de ellas por los faldones del ribete, y las otras cuatro, por las que comprenden los bordes enfrentados y doblados con lo que se evita el rasgado del material del saco tanto en la zona de

90898



boca, como en la boca y fondo indistintamente.

2. Un cierre reforzado para sacos de material plástico o similar.

5. Según se describe y reivindica en la presente memoria que consta de cuatro hojas, foliadas y escritas a máquina por una sola de sus caras, acompañadas de una lámina de dibujos.

Madrid, a 30 de diciembre de 1961
INDUSTRIAS QUIMICAS TARRAGONA, S.A.

10. p. a.

JAMÉ ISEÑ MIRALLES
P. P

90898

N O T A

Descrito el objeto y utilidad de la invención lo que se declaran como no divulgado ni practicado en España comprende las siguientes reivindicaciones:

5. 1. Un cierre perfeccionado para sacos de material plástico o similar, de la clase que comprenden sacos o tubos de material plástico o materias similares fácilmente rasgables, caracterizado por el hecho de que los dos bordes del cuerpo que ha de constituir el saco se reunen enfrentados entre sí, y se cubren con un ribete de un material resistente, tal como
10. papel o plástico, efectuando el cosido desde una cara a la opuesta abarcando las cuatro zonas laminares, constituidas dos de ellas por los faldones del ribete y las otras dos, por las que comprenden a los bordes enfrentados, con lo que se evita el rasgado del material del saco, tanto en la zona
15. de boca, como en la de boca y fondo indistintamente.

2. Un cierre perfeccionado para sacos de material plástico o similares.

20. Según se describe y reivindica en la presente memoria que consta de páginas, foliadas y escritas a máquina por una sola de sus caras, acompañadas de una lámina de dibujos.

Marcelona para Madrid, 30 de Diciembre de 1961.

INDUSTRIAS QUIMICAS TARRAGONA, S.A.

p. a.

INDUSTRIAS QUIMICAS TARRAGONA, S.A.

M. J. J. J.

90.898

90898



Fig. 1

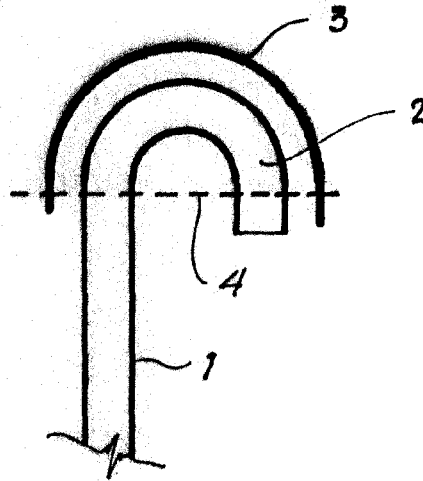
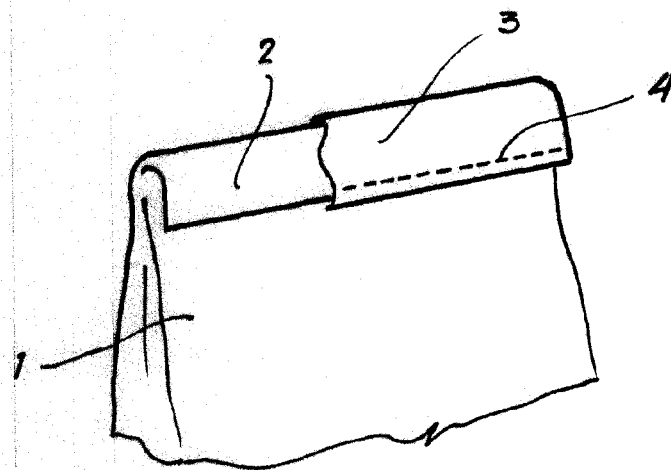

Fig. 2



Madrid, 30 Dicbre 1961
Jaime Isern

p.p.