

29 DIC



90881

MODELO DE UTILIDAD

por "Un utensilio para la fabricación a producción doble, de salvamanteles tejidos a mano"

a favor de Don Rafael Cifre Borrás, de nacionalidad española,
domiciliado en Pollensa (Mallorca), calle Cecilio Metelo, s/n

MEMORIA DESCRIPTIVA

Se refiere el presente modelo de utilidad a un utensilio para la fabricación a mano de salvamanteles con cualquier clase de fibra, el cual, por sus particularidades constitutivas, permite extender simultáneamente dos urdimbres y tejer sobre cada una de ellas, dando por resultado una doble producción con menos tiempo

En la hoja de dibujos que acompaña a la presente memoria, aparece representado a modo de ejemplo no limitativo

90881

29 DIC



en lo que respecta a su contorno, el utensilio que nos ocupa, mostrándoles Fig. 1, en perspectiva; y Fig. 2, de lado y parcialmente, en corte por un plano vertical de simetría, conteniendo los dos tejidos elaborados sobre el mismo.

5 Constituye el utensilio de referencia, un tambor 1 de contorno cualquiera de acuerdo con el deseado para los salvamanteles a fabricar, en cuyos bordes presenta un conveniente número de respectivas muescas 2-2' correspondiéndose longitudinalmente las de un borde con las del otro, apropiadamente para alojarse en ellas un mismo hilo o fibra 3 que pasando 10 por dos muescas opuestas de un borde y sucesivamente por las correspondientes del borde opuesto, avanzando circunferencialmente una muesca en cada vuelta hasta completar el contorno, constituye dos urdimbres 4 y 4', una superior y otra inferior, 15 sobre las que, luego, se teje con respectivas tramas 5 y 5' partiendo del centro hasta la periferia, con lo que luego de cortadas dichas urdimbres junto a las muescas y cosidos, o atados los cabos, se consiguen dos salvamanteles fabricados practicamente con simultaneidad.

20 En la ejecución práctica del modelo según queda descrito, podrán variar cuantos detalles no afecten, cambiándola o modificándola, a su propia esencialidad.

N O T A

25 Se reivindica como objeto del presente modelo de utilidad:

1º.- Un utensilio para la fabricación a producción doble, de salvamanteles tejidos a mano, caracterizado por el hecho de constituirle un tambor de contorno cualquiera de

29 DI



90881

acuerdo con el deseado para los salvamanteles a fabricar, en
 cuyos bordes presenta un conveniente número de respectivas
 muescas correspondiéndose longitudinalmente las de un borde
 con las del otro, apropiadamente para alojarse en ellas un
 mismo hilo o fibra que pasando por dos muescas opuestas de
 uno de los bordes y sucesivamente por las correspondientes
 del otro avanzando circunferencialmente una muesca en cada
 vuelta hasta completar el contorno, constituye dos urdimbres
 paralelas separadas entre sí en magnitud igual a la anchura
 del tambor, sobre las que se teje con correspondientes tra-
 mas partiendo del centro hasta la periferia, con lo que por
 corte de dichas urdimbres junto a las muescas y subsiguiente
 atado o cosido de los cabos, resultan simultaneamente fabri-
 cados dos salvamanteles.

2º.- UN UTENSILIO PARA LA FABRICACION A PRODUCCION
 DOBLE, DE SALVAMANTELES TEJIDOS A MANO.

Y todo cuanto afecte a la esencialidad de lo mostrado
 en el adjunto dibujo y descrito en la presente memoria que
 consta de tres hojas foliadas y mecanografiadas por una sola
 cara.

Barcelona, 29 Diciembre de 1.961

Don Rafael CIFRE BORRÁS

p/a.

90881

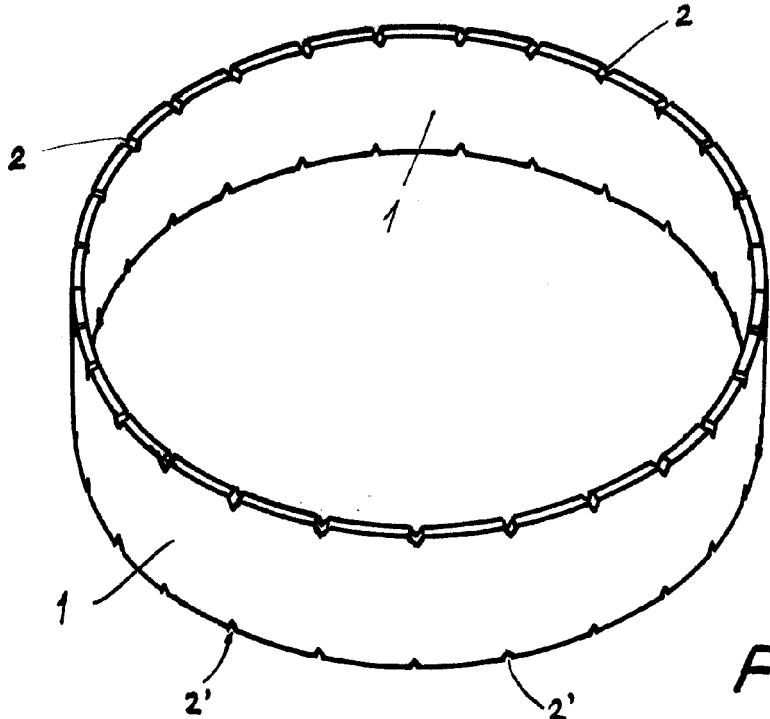
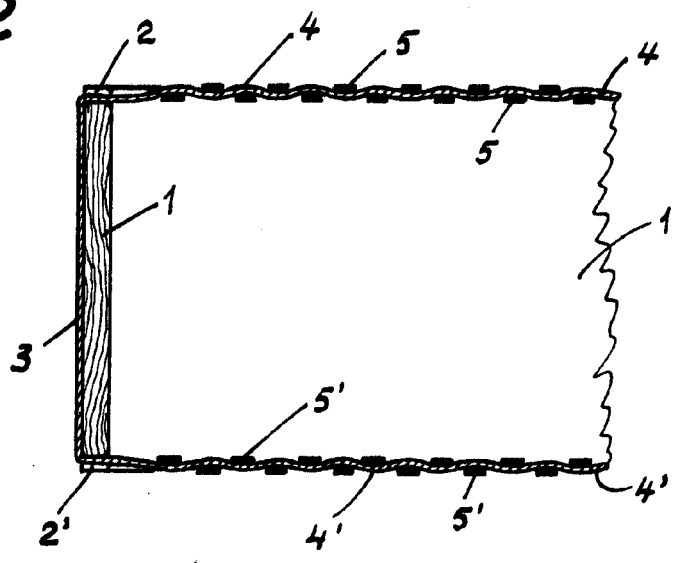

FIG. 1

FIG. 2



BARCELONA, 29 DE DICIEMBRE DE 1961.
F.F.

ESCALA VARIABLE