



90872¹² ENE

MEMORIA DESCRIPTIVA

que se acompaña a la solicitud de un

.....
MODELO DE UTILIDAD

por VEINTE años en España, por " SOPORTE MULTIPLE PARA
LA PRESENTACION DE DIAPOSITIVAS ".

.....
.....
a favor de

DON JOSE MARIA BUSQUETS REUS

domiciliado en PALMA DE MALLORCA (Balears).- 31 de Diciembre
nº 22.

90872



12 ENE 1930

5

La invencion a que se refiere la presente Memoria constituye una novedad industrial con caracteristicas y ventajas que la hacen merecedora del privilegio de explotacion exclusiva que por ella se solicita, de acuerdo con las prescripciones del Estatuto vigente de la Propiedad Industrial fecha 26 de Julio de 1.929, texto refundido publicado el 30 de Abril de 1.930.

10

Existe actualmente en España fabricacion de diapositivas comerciales en serie, de motivos turisticos o cientificos que se presentan al publico sueltas, o en cajitas por colecciones.

15

Estas formas indicadas de presentacion suscitan problemas que han sido resueltos de una forma perfecta y sencilla al mismo tiempo con la invencion que nos ocupa, la cual y como su enunciado indica se refiere a un soporte multiple para la conservacion y presentacion de diapositivas.

20

Uno de los principales inconvenientes con que tropieza la presentacion actual, es la de la agrupacion racional de las diapositivas, ya que como naturalmente se comprende, el conservarlas sueltas en cajas, obliga al vendedor a abrir la misma a peticion del posible comprador, el cual se ve en la necesidad de examinar una a una independientemente.

25

Estas operaciones, ademas de engorrosas, producen el deterioro de las diapositivas, ya que muchas veces son tocadas por los dedos, ensuciandose y rayandose.

30

La descripcion del soporte multiple, por medio del cual y como ya se ha indicado, se resuelven todos los problemas apuntados, se realiza con ayuda del dibujo que se adjunta, a base del cual se expone la estructura del mismo, al propio tiempo que su funcionamiento.

El soporte en cuestion, esta constituido esencialmente por una lamina de carton (3) sobre la que hay troquelados ordenadamente unos agujeros (2) de forma y tamafio adecuados para contener en su interior

90872

- 3 -

12 ENE



ajustadamente una diapositiva (5) con su marco (4), las cuales se disponen con los cantos engomados al objeto de fijarlas en el interior de los mencionados agujeros (2).

Tanto la forma del cartón (3) como el número de diapositivas que pueda contener se entiende variable.

El cartón (3) una vez ha recibido las diapositivas es metido en un sobre de celofana, en un sobre de material polietilénico o bien plastificado entre dos láminas (6) transparentes que lo protegen y hacen más agradable a la vista y al tacto, preservando las diapositivas del contacto directo de los dedos.

Un orificio (1) realizado en cualquier punto de equilibrio del cartón, permite colgar éste de una varilla ofreciendo múltiples soluciones que garantizan su manejo al propio tiempo que evitan el que pueda ser sustraído. También pueden conservarse estos cartones en ficheros.

Por todo lo expuesto, se comprende, sin necesidad de mayores consideraciones, las interesantes ventajas que reúne para la presentación y conservación racionales de diapositivas, el soporte descrito y que pueden resumirse en la forma siguiente:

Permite agrupar diapositivas formando una colección de un mismo tema o motivo.

Permite que toda la colección pueda ser examinada de una sola vez.

Impide que se extravíen o confundan diapositivas que integran una misma colección.

Impide el que las diapositivas sufran deterioro.

Facilitan la clasificación y ordenación, así como el almacenaje de las diapositivas.

Basta romper la película transparente protectora y presionar con el dedo para extraer cualquiera de las diapositivas.

90872

- 4 -

12 ENE 1962



Hecha la descripción precedente, hemos de añadir, que los detalles de realización de la idea expuesta, pueden variar, sin que por ello cambie la esencia de la invención que es la que se desprende de los párrafos que anteceden y la que se reivindica en la siguiente

N O T A

En resumen: El Modelo de Utilidad que se solicita, recaerá sobre las reivindicaciones siguientes:

1ª.- SOPORTE MULTIPLE PARA LA PRESENTACION DE DIAPOSITIVAS, caracterizado porque está constituido esencialmente por una lámina de cartón, en la que hay troquelados ordenadamente unos agujeros de forma y tamaño adecuados, y cada uno de los cuales puede contener ajustadamente en su interior una diapositiva con su marco, todas las cuales se disponen con los cantos engomados al objeto de fijarlas en el interior de los mencionados agujeros; estando recubierto el cartón por ambas caras con una película de material transparente y teniendo practicado en uno de sus puntos de equilibrio estable, un agujero que permite colgarlo de cualquier soporte adecuado.

2ª.- Se reivindica por último, como objeto sobre el que ha de recaer el Modelo de Utilidad que se solicita: " SOPORTE MULTIPLE PARA LA PRESENTACION DE DIAPOSITIVAS ".

Todo conforme queda descrito y reivindicado en la presente Memoria que consta de cuatro páginas mecanografiadas y dibujos adjuntos.

Madrid, 12 de Enero de 1962

ALFONSO UNGRIA

P.P.

5

10

15

20

25

90872

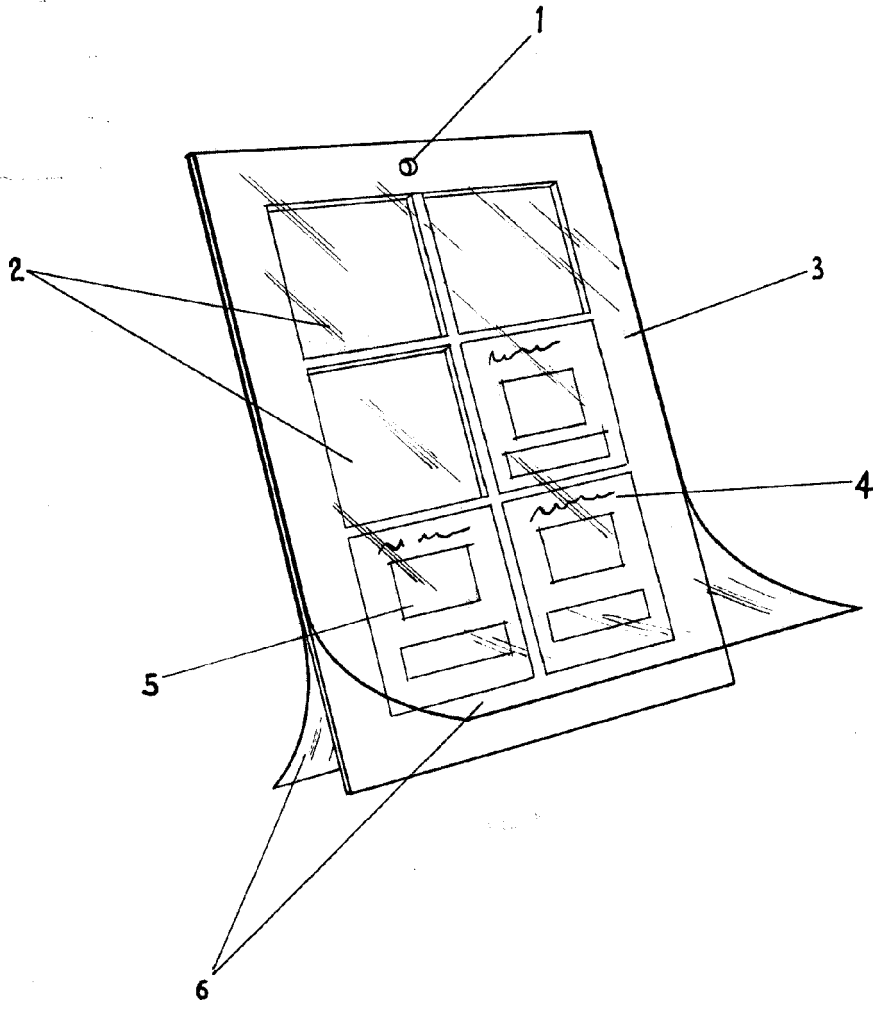

ESCALA VARIABLE

Madrid, 12 de ENERO de 1962

ALFONSO UNGRIA

P.P.