

90870

90870



MODELO DE UTILIDAD

por 20 años por

"ENVASE ABATIBLE PARA EL TRANSPORTE DE PESCADO", a favor de DON MIGUEL DIAZ ALONSO, de nacionalidad española, residente en Madrid, calle de Basilio Paraiso, número 9.

MEMORIA DESCRIPTIVA
=====

- Sabemos que el pescado y marisco son transportados desde los puertos a los centros de consumo en cajas o cajones de madera, pero resultan caros para ser utilizados una sola vez, y despues es necesario transportarlos de nuevo al puerto para ser cargados otra vez, con lo cual se encarecen mucho y aparte de ello resultan antihigiénicos por cuanto en ellos se cultivan con facilidad toda clase de microbios. Debido a las nuevas normas higiénicas que van presidiendo en la actualidad todas las actividades de la industria y el comercio de la alimentación , se han construido cajas metálicas y de plástico, pero de nuevo ser presenta el problema del retorno a los puertos de origen, por cuanto al ser apiladas en los mamonos pueden ser transportadas una mínima can-
- 5.-
 - 10.-



- 15.- tidad en cada vehículo y por ello el coste de dicho transporte resulta elevado, a obviar tal inconveniente se ha encaminado el objeto del modelo de utilidad que nos ocupa, que es una caja, preferiblemente metálica, desplegable o abatible, y que una vez desprovista de su contenido puede ser abatida dando lugar a una superficie plana que puede apilarse con facilidad no quedando espacios huecos, y por ello pueden transportarse muchas en un camión, que tenía capacidad para contener el volumen de muy pocas. Además de ello se consigue una gran higienización con su uso, ya que pueden ser lavadas con facilidad, mucho más fácilmente después de desplegadas, e igualmente reparadas y pintadas.
- 20.-
- 25.-

Conocido que nos es el objeto del modelo de utilidad que nos ocupa, con la ayuda de la lámina de dibujos adjunta, que lo es a título de ejemplo y una de las variadas formas de realización a que en la práctica puede llegarse, pasaremos a describirlo.

30.-

Según observamos en la figura 1, el envase o caja abatible para el transporte de pescados, mariscos, etc., esta constituido por una pieza plana rectangular (1), provista de una serie de salientes cóncavos hacia abajo (2), que tienen en su centro un orificio, y provisto en todo su perímetro de una serie de bisagras (3), las cuales en virtud de un eje que las abarca a todas ellas se articulan con las correspondientes practicadas en los rectángulos (4-5), dispuestos en sus laterales, los cuales tienen unos orificios (6) salientes o cóncavos hacia la parte interna del envase; en los otros dos lados libres del rectángulo (1), y del mismo modo en las bisagras de que va provisto se conjugan las otras partes de la bisagra de ella dispuestas en los rectángulos de menor longitud (7-8), que del mismo modo que los anteriormente indicados, están provistos de unos orificios (9), con saliente hacia el interior del envase al igual que los otros (6), y también de otros dos orificios

35.-

40.-

45.-



(10), situados en el centro de su borde superior , que sirven para la inserción de un asa (11), de cuerda plástico o cualquier otra materia.

50.-

Dispuesto en tal forma el conjunto del envase queda unicamente girar 90 grados hacia arriba cada uno de sus cuatro lados (4-5-7-8), ya acoplados en virtud de sus bisagras al perímetro del rectángulo-base (1), con lo que se

55.-

disponen vertical y perpendicularmente a éste , despues de lo cual queda solamente acoplar o sujetar tales lados entre sí, lo que se hace en virtud de de unas horquillas rectangulares (12) provista en su parte superior de una funda o

60.-

agarradero de metaria elástica (13), que se introducirán facilmente en los orificios (6-9) , que llevan practicados todos los lados de la caja o envase , uniendolos dos a dos, quedando con ello formado y constituido en disposici'on de uso la caja-envase, y según se representa en la figura 2.

65.-

Debido a la disposición de las horquillas (12) y de su funda (13), y tambien a la disposición en la pieza base (1) , de la caja de unos salientes cóncavos en cada uno de sus ángulos , los envases pueden ser apilados unos encima de otros acoplandose entre sí sin que resbalen y puedan caerse con facilidad.

70.-

Descrito suficientemente el objeto del modelo de utilidad que nos ocupa, nos queda unicamente señalar se trata de una de las variadas formas de su realización y como ya anteriormente señalamos , sin que sus modificaciones de forma, tamaños, colores, materiales empleados, etc., desvirtuen su esencialidad.

75.-

N O T A
=====

El modelo de utilidad descrito recaerá, pues , sobre las siguientes reivindicaciones:

80.-

1a.-"ENVASE ABATIBLE PARA EL TRANSPORTE DE PESCADO", caracterizado por estar constituido por una base



- plana provista de unas concavidades hacia arriba que son convexidades en la parte inferior , en el fondo de las cuales se dispone un orificio, estando dispuestas una de ellas en cada uno de los ángulos de la base , en todo cuyo perímetro lleva practicadas una de las dos partes de una bisagra, y en cuyos lados abisagrados se articulan otras cuatro piezas planas que van provistas en la parte correspondiente del complemento de las partes de bisagra anteriormente citadas, conjugadas en virtud de un eje de bisagra que las abarca a todas ellas , llevando practicados cada una de las cuatro piezas planas articuladas, que hacen las veces de laterales del envase , y hacia sus extremos unos orificios dobles y ahuecados hacia dentro, los cuales se disponen, al igual que los laterales en que van practicados, verticalmente , y al armarse el envase despues de dar un giro de 90 grados a sus laterales , la proximidad dos a dos de cada uno de tales orificios permite la introducción de cuatro horquillas, una en cada esquina del envase, con lo que queda totalmente armado y en disposición de uso, pudiendo ser apilados sin que resbalen ya que las convexidades situadas en cada uno de los ángulos de la base se acoplarán al espacio libre que dejan y forman las horquillas en cada esquina, a cuyo fin van forradas con una materia flexible, y disponiendo finalmente en dos de sus lados de unos orificios que permiten el acoplamiento de unas asas.
- 85.-
- 90.-
- 95.-
- 100.-
- 105.-

2a.-"ENVASE ABATIBLE PARA EL TRANSPORTE DE PES-CADO".

Todo tal y conforme queda descrito, representado y reivindicado.

- 110.- Esta memoria consta de cuatro hojas mecanografiadas y foliadas por una sola de sus caras conteniendo un total de ciento doce líneas.
- 112.-

MADRID A 13 DE ENERO DE 1962.

P.A.

MANUEL DE ARPE.

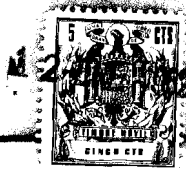

90870

90870

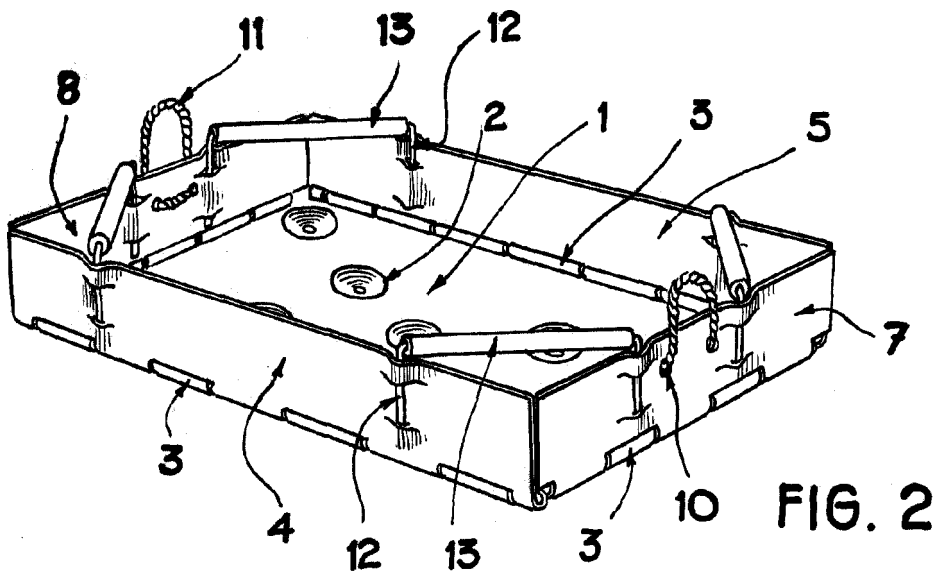
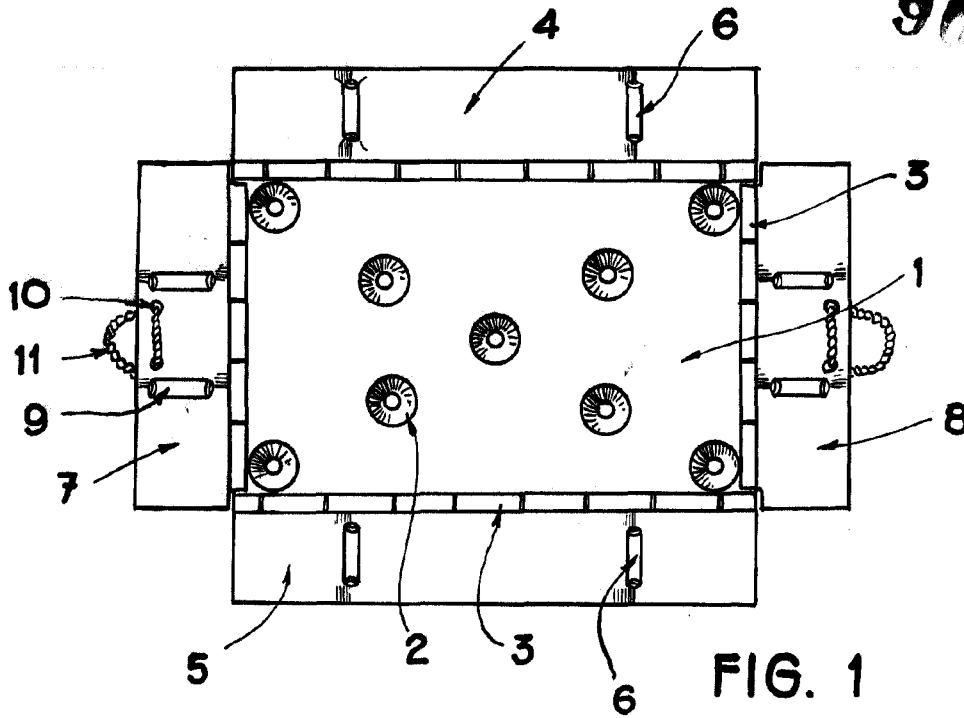

MADRID, 12 ENERO 1962

Escala variable

Miguel Díaz Alonso

90870



D I S E Ñ O

=====

DEL MODELO DE UTILIDAD A FAVOR DE DON MIGUEL DIAZ ALONSO, DOMI-
CILIADO EN MADRID, CALLE DE BASILIO PARAISO, NUMERO 9, POR "EN-
VASE ABATIBLE PARA EL TRANSPORTE DE PESCADO".

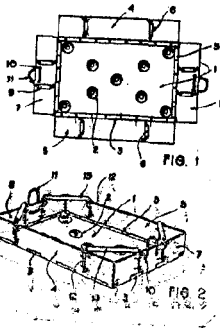

Escala variable.

MADRID A 12 DE ENERO DE 1962.
P.A.
MANUEL DE ARPE.