



11 EN

90845

90845

MEMORIA DESCRIPTIVA

Correspondiente al registro de Modelo de Utilidad que, por veinte años, se solicita para España y sus Colonias, a favor de la firma "Talleres NUMAX-Arqué, S.A.", residente en Barcelona, calle de Balmes, nº 310 - - - - -

5.

p o r

"NUEVO PREGINTO PARA CAJAS-ENVASE"

Sabida es la importancia que tiene el precinto de garantía en las cajas que contienen productos de origen; precinto que con su inviolabilidad asegura al comprador una serie de factores que de no existir pondría en duda.

10.

A fin, pues, de que esta garantía se adapte a artículos eléctricos, tales como motores; ventiladores; molinillos; batidoras, etc., se ha creado el objeto del presente Modelo de Utilidad.

15.

90845 (1) EN



Del mismo se describe un caso de realización práctica, a título de ejemplo, no limitativo, acompañándose de una hoja de dibujos en la que:

5. En la figura 1, se representa un envase, con el nuevo precinto y la tapa abierta;

En la figura 2, la propia caja boca abajo; y

En la figura 3, la misma caja cerrada y precintada.

10. Consiste la invención en un precinto filiforme (1) que se introduce desde el fondo (2) de una caja (3) a través de un orificio (4) y pasando por el exterior de dicho fondo, vuelve a introducirse el mismo cabo, en otro orificio (5) que junto al primeramente citado existe.

15. Los dos extremos largos del elemento filiforme (1) abarcan el artículo envasado de que se trate y se hacen pasar y emergen al exterior, uno por un orificio (6) practicado cerca del extremo superior de uno de los lados (7) de la caja y el otro por el orificio (8) practicado en la pestaña doblada (9) de la tapa/de la propia caja (3), coincidente con (10) aquella pestaña (9), con el lado mayor (7) provisto de orificio (6).

20. Una vez cerrada la caja (1), estos cabos que emergen al exterior son unidos entre sí, por anudado y a su vez precintado (11).

25. Con ello, si se quiere levantar la tapa para abrir la caja, es imposible realizarlo por impedirlo el elemento filiforme a su vez precintado.

Se sobreentiende que en el presente caso, serán variables cuantos detalles de construcción y acabado, no alteren, cambien o modifiquen la esencia de la invención.



90845

Descrito el objeto y utilidad de la invención, lo que se declara como no divulgado ni practicado en España, comprende las siguientes reivindicaciones:

5. 1ª.- Nuevo precinto para cajas-envase, caracterizado por el hecho de que el fondo de la caja lleva dos orificios yuxtapuestos y separados entre sí, mientras que la pestaña doblada de la tapa de la caja, tiene practicado otro orificio igual y cerca del extremo superior de uno de los lados de la propia caja, coincidente con el de la pestaña aludida, presenta otro orificio, por los cuales, se encuentra pasado un elemento filiforme que cada uno de sus extremos se introducen en uno de los dos orificios del fondo, abarcando al artículo envasado, y uno de tales extremos sale al exterior de la caja por el orificio de la pestaña y el otro cabo también desemboca al exterior por el orificio practicado cerca del extremo superior de uno de los lados, en donde se unen entre sí y precintan.

10. 2ª.- Nuevo precinto para cajas-envase, según la anterior reivindicación, en el que la parte central del elemento filiforme queda retenida por la cara externa del fondo del envase y los extremos, igualmente, quedan al exterior, unidos y precintados, mientras que la tapa no puede levantarse por impedírsele el propio elemento filiforme.

15. 3ª.- NUEVO PRECINTO PARA CAJAS-ENVASE.

Según se describe y reivindica en la presente Memoria descriptiva, que consta de tres hojas foliadas y escritas por una sola cara y acompañada de una hoja de dibujos.

Madrid, a 11 de Enero de mil novecientos sesenta y dos.

P.A.,

Fig-1

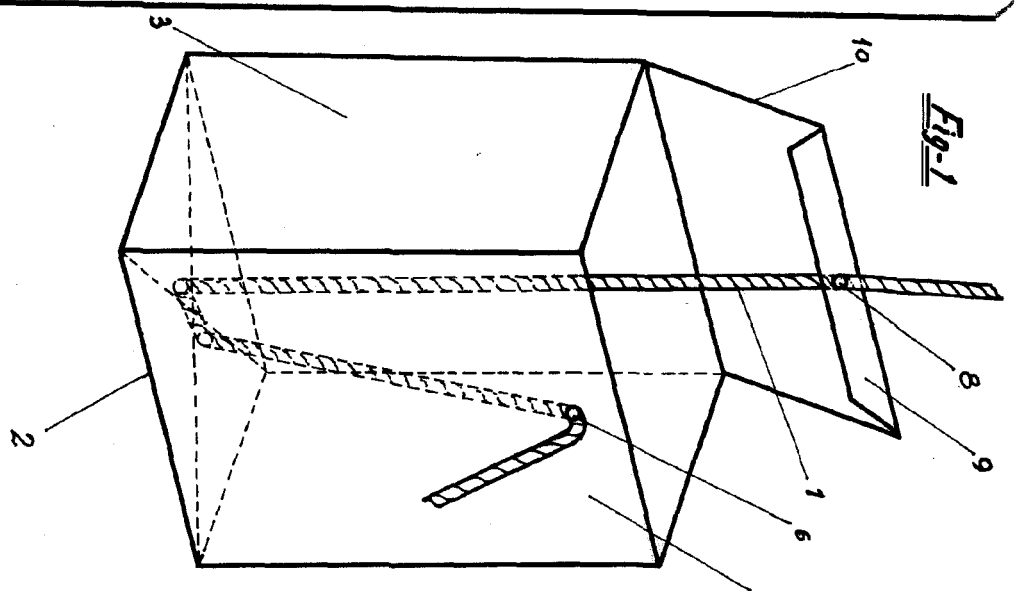

Fig-2

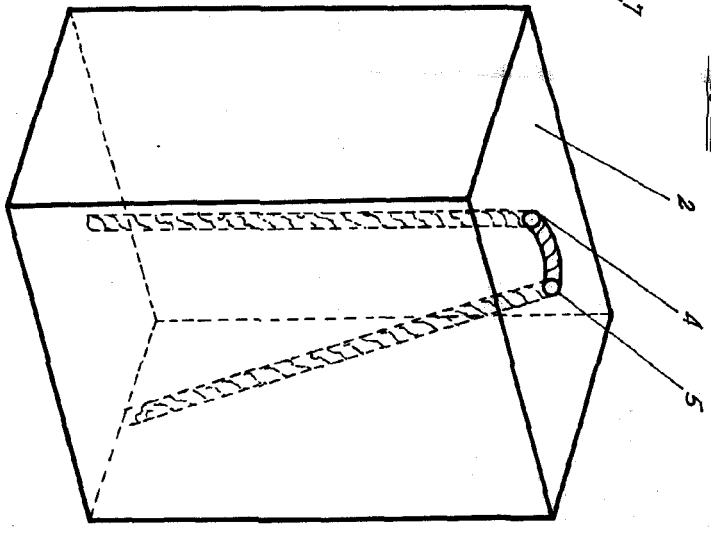
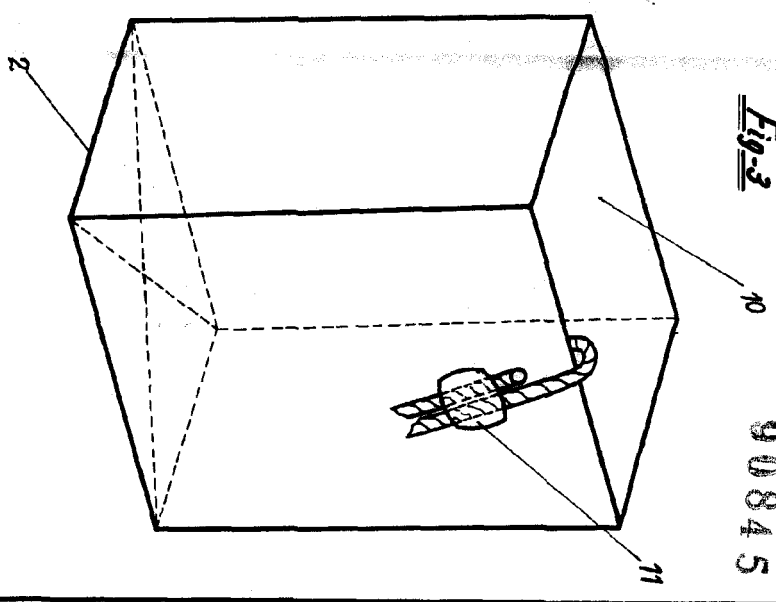
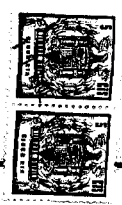

Fig-3



90845



Escala variable

Madrid de Enero de 1962

R.A.